

TRANSIT FAHRGESTELLE UND PRITSCHENWAGEN

Ford



Eine Idee weiter



Visionär. Wegweisend. Genial.
Jeder Ford trägt seine Handschrift.

Henry Ford

Verbrauch und CO₂ Emissionen

	Achsubersetzung	CO ₂ -Emissionen, kombiniert (g/km) ohne/mit Start-Stopp-System	Verbrauch in L/100 km		
			innerorts ohne/mit Start-Stopp-System	außerorts ohne/mit Start-Stopp-System	kombiniert ohne/mit Start-Stopp-System
Fahrgestell Doppelkabine Frontantrieb					
2,0-l-TDCi Ford EcoBlue 77 kW (105 PS)/96 kW (130 PS)	3,94	185/179	7,7/7,1	6,8/6,7	7,1/6,9
2,0-l-TDCi Ford EcoBlue 77 kW (105 PS)/96 kW (130 PS)	4,19	185/179	7,7/7,1	6,8/6,7	7,1/6,9
2,0-l-TDCi Ford EcoBlue 96 kW (130 PS)	4,43	183	7,3	6,9	7,1
2,0-l-TDCi Ford EcoBlue 96 kW (130 PS)/125 kW (170 PS) mit SelectShift-Automatikgetriebe	3,65	-/200	-/8,0	-/7,3	-/7,7
2,0-l-TDCi Ford EcoBlue 77 kW (105 PS)/96 kW (130 PS)/125 kW (170 PS)	4,71	190/184	8,3/7,7	6,9/6,9	7,3/7,1
2,0-l-TDCi Ford EcoBlue 125 kW (170 PS)	4,19	183	7,4	6,8	7,1
2,0-l-TDCi Ford EcoBlue 125 kW (170 PS)	4,93	200/194	8,6/8,1	7,2/7,2	7,7/7,5
Heckantrieb					
2,0-l-TDCi Ford EcoBlue 77 kW (105 PS)	3,31	197/191	8,9/8,3	6,9/6,9	7,6/7,4
2,0-l-TDCi Ford EcoBlue 77 kW (105 PS)	3,73	210/204	9,4/8,8	7,3/7,3	8,1/7,8
2,0-l-TDCi Ford EcoBlue 96 kW (130 PS)/125 kW (170 PS)	3,15	193/187	8,6/8,0	6,8/6,8	7,5/7,2
2,0-l-TDCi Ford EcoBlue 96 kW (130 PS)/125 kW (170 PS)	3,55	206/200	9,3/8,7	7,2/7,1	8,0/7,7
2,0-l-TDCi Ford EcoBlue 96 kW (130 PS)/125 kW (170 PS)	4,10	n.v.	n.v.	n.v.	n.v.
Allrad					
2,0-l-TDCi Ford EcoBlue 96 kW (130 PS)/125 kW (170 PS)	4,10	228/-	10,2/-	8,0/-	8,8/-
Pritschenwagen Einzelkabine Frontantrieb					
2,0-l-TDCi Ford EcoBlue 77 kW (105 PS)/96 kW (130 PS)	3,94	180/174	7,6/7,0	6,5/6,4	6,9/6,7
2,0-l-TDCi Ford EcoBlue 77 kW (105 PS)/96 kW (130 PS)	4,19	180/174	7,6/7,0	6,5/6,4	6,9/6,7
2,0-l-TDCi Ford EcoBlue 77 kW (105 PS)/96 kW (130 PS)/125 kW (170 PS)	4,71	185/179	8,2/7,6	6,6/6,6	7,1/6,9
2,0-l-TDCi Ford EcoBlue 96 kW (130 PS)	4,43	182/176	7,7/7,1	6,6/6,6	7,0/6,8
2,0-l-TDCi Ford EcoBlue 96 kW (130 PS)/125 kW (170 PS) mit SelectShift-Automatikgetriebe	3,65	-/190	-/7,8	-/7,0	-/7,3
2,0-l-TDCi Ford EcoBlue 125 kW (170 PS)	4,19	184/178	7,8/7,2	6,6/6,6	7,1/6,9
2,0-l-TDCi Ford EcoBlue 125 kW (170 PS)	4,93	191/185	8,5/7,9	6,8/6,8	7,4/7,1
Heckantrieb					
2,0-l-TDCi Ford EcoBlue 77 kW (105 PS)	3,31	192/186	8,8/8,1	6,6/6,6	7,4/7,2
2,0-l-TDCi Ford EcoBlue 77 kW (105 PS)	3,73	203/197	9,2/8,6	6,9/6,9	7,8/7,5
2,0-l-TDCi Ford EcoBlue 96 kW (130 PS)/125 kW (170 PS)	3,15	188/182	8,5/7,8	6,5/6,4	7,3/7,0
2,0-l-TDCi Ford EcoBlue 96 kW (130 PS)/125 kW (170 PS)	3,55	199/193	9,1/8,5	6,8/6,8	7,7/7,5
2,0-l-TDCi Ford EcoBlue 96 kW (130 PS)/125 kW (170 PS)	4,10	216/210	9,6/9,1	7,4/7,4	8,3/8,1
Allrad					
2,0-l-TDCi Ford EcoBlue 96 kW (130 PS)/125 kW (170 PS)	4,10	224/-	10,1/-	7,7/-	8,6/-

Verbrauch und CO₂ Emissionen

	Achsubersetzung	CO ₂ -Emissionen, kombiniert (g/km) ohne/mit Start-Stopp-System	Verbrauch in L/100 km		
			innerorts ohne/mit Start-Stopp-System	außerorts ohne/mit Start-Stopp-System	kombiniert ohne/mit Start-Stopp-System
Pritschenwagen Doppelkabine Frontantrieb					
2,0-l-TDCi Ford EcoBlue 77 kW (105 PS)/96 kW (130 PS)	3,94	183/177	7,7/7,0	6,6/6,6	7,1/6,7
2,0-l-TDCi Ford EcoBlue 77 kW (105 PS)/96 kW (130 PS)	4,19	183/177	7,7/7,0	6,6/6,6	7,1/6,7
2,0-l-TDCi Ford EcoBlue 96 kW (130 PS)	4,43	185/179	7,8/7,3	6,8/6,7	7,1/6,9
2,0-l-TDCi Ford EcoBlue 77 kW (105 PS)/96 kW (130 PS)/125 kW (170 PS)	4,71	188/182	8,3/7,6	6,8/6,8	7,3/7,0
2,0-l-TDCi Ford EcoBlue 96 kW (130 PS)/125 kW (170 PS) mit SelectShift-Automatikgetriebe	3,65	-/192	-/7,8	-/7,0	-/7,4
2,0-l-TDCi Ford EcoBlue 125 kW (170 PS)	4,19	187/181	8,0/7,3	6,8/6,7	7,2/7,0
2,0-l-TDCi Ford EcoBlue 125 kW (170 PS)	4,93	195/189	8,6/8,0	7,0/6,9	7,5/7,3
Heckantrieb					
2,0-l-TDCi Ford EcoBlue 77 kW (105 PS)	3,31	195/189	8,9/8,3	6,8/6,8	7,5/7,3
2,0-l-TDCi Ford EcoBlue 77 kW (105 PS)	3,73	206/200	9,2/8,7	7,0/6,9	7,9/7,5
2,0-l-TDCi Ford EcoBlue 96 kW (130 PS)/125 kW (170 PS)	3,15	191/185	8,6/8,0	6,6/6,6	7,4/7,1
2,0-l-TDCi Ford EcoBlue 96 kW (130 PS)/125 kW (170 PS)	3,55	202/196	9,2/8,6	6,9/6,9	7,8/7,6
2,0-l-TDCi Ford EcoBlue 96 kW (130 PS)/125 kW (170 PS)	4,10	216/210	9,6/9,1	7,4/7,4	8,3/8,1
Allrad					
2,0-l-TDCi Ford EcoBlue 96 kW (130 PS)/125 kW (170 PS)	4,10	226/-	10,2/-	7,8/-	8,7/-

Die angegebenen Werte wurden nach dem vorgeschriebenen Messverfahren [VO (EG) 715/2007 und VO (EG) 692/2008 in der jeweils geltenden Fassung] ermittelt. Die Angaben beziehen sich nicht auf ein einzelnes Fahrzeug und sind nicht Bestandteil des Angebotes, sondern dienen allein Vergleichszwecken zwischen den verschiedenen Fahrzeugtypen. Hinweis nach Richtlinie 1999/94/EG: Der Kraftstoffverbrauch und die CO₂-Emissionen eines Fahrzeugs hängen nicht nur von der effizienten Ausnutzung des Kraftstoffs durch das Fahrzeug ab, sondern werden auch vom Fahrverhalten und anderen nichttechnischen Faktoren beeinflusst. CO₂ ist das für die Erderwärmung hauptsächlich verantwortliche Treibhausgas. Details erhalten Sie bei Ihrem Ford Partner.

Zulässiges Gesamtgewicht des Zuges (kg)

	Achsubersetzung	Zulässiges Gesamtgewicht des Zuges (kg)			
		310	330	350	470
Fahrgestelle und Pritschenwagen Einzelkabine und Doppelkabine Frontantrieb					
2,0-l-TDCi Ford EcoBlue 77 kW (105 PS)	3,94/4,19	● / ○	4.440/4.940	-	-
2,0-l-TDCi Ford EcoBlue 77 kW (105 PS)	4,71	●	-	5.100	-
2,0-l-TDCi Ford EcoBlue 96 kW (130 PS)	3,94/4,19	● / ○	4.840/4.940	-	-
2,0-l-TDCi Ford EcoBlue 96 kW (130 PS)	4,43/4,71	● / ○	-	-	5.050/5.500
2,0-l-TDCi Ford EcoBlue 96 kW (130 PS) mit SelectShift-Automatikgetriebe	3,65	●	4.100	-	4.250
2,0-l-TDCi Ford EcoBlue 125 kW (170 PS)	4,71	●	-	-	5.500
2,0-l-TDCi Ford EcoBlue 125 kW (170 PS)	4,93	○	-	-	6.000
2,0-l-TDCi Ford EcoBlue 125 kW (170 PS) mit SelectShift-Automatikgetriebe	3,65	●	4.100	-	4.250
Heckantrieb					
2,0-l-TDCi Ford EcoBlue 77 kW (105 PS)	3,31/3,73	● / ○	5.100/-	5.500/5.500	5.500/5.500
2,0-l-TDCi Ford EcoBlue 96 kW (130 PS)	3,15/3,55	● / ○	5.100/-	5.500/6.000	5.500/6.000
2,0-l-TDCi Ford EcoBlue 96 kW (130 PS)	4,10	●	-	-	6.000
2,0-l-TDCi Ford EcoBlue 125 kW (170 PS)	3,15/3,55	● / ○	-	-	5.500/6.300
2,0-l-TDCi Ford EcoBlue 125 kW (170 PS)	4,10	●	-	-	7.000*
Allrad					
2,0-l-TDCi Ford EcoBlue 96 kW (130 PS)	4,10	●	-	6.000	6.000
2,0-l-TDCi Ford EcoBlue 125 kW (170 PS)	4,10	●	-	-	6.000

● = Standardachse, ○ = optionale Achse ohne Mehrpreis.

*470er-Variante mit Ablastungsoption auf 3.500 kg zulässiges Gesamtgewicht.





Leichtes Spiel selbst bei schweren Arbeiten.

Egal für welchen Einsatzzweck Sie ein Fahrgestell benötigen: Das Ford Transit Fahrgestell ist allen Anforderungen gewachsen. Sie haben die Wahl zwischen fünf Rahmenlängen und Front-, Heck- oder Allradantrieb, einem zulässigen Gesamtgewicht von 3.100 kg bis 4.700 kg und einem zulässigen Gesamtgewicht des Zuges von bis zu 7.000 kg sowie zwischen Einzel- oder Doppelkabine.

Zugleistung

Die 470er-Modellvarianten und die 470er-Modellvarianten mit Ablastungsoption auf 3,5 t zGG verfügen über ein zulässiges Gesamtzuggewicht von 7.000 kg und können bis zu 3,5 Tonnen gebremste Anhängelast ziehen.



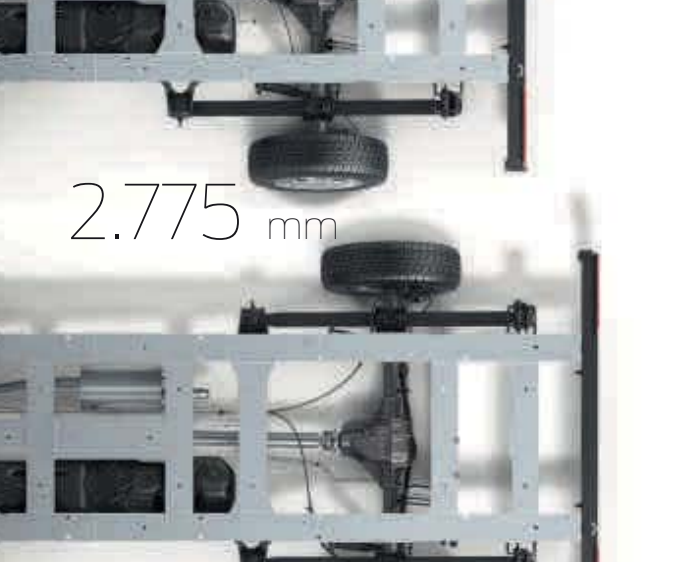

2.775 mm



3.142 mm

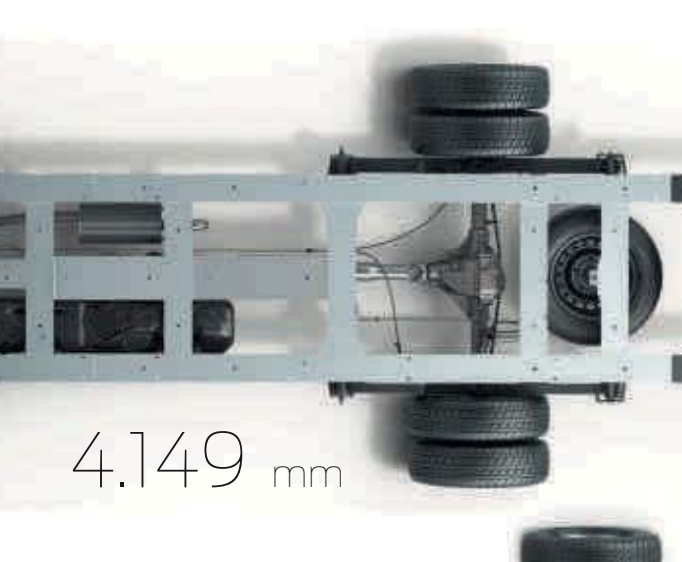

3.592 mm



4.149 mm



5.147 mm

Wer die Wahl hat, hat die Qual!

Das Ford Transit Fahrgestell vereint die Belastbarkeit eines schweren Transporters mit der Beweglichkeit eines leichten Nutzfahrzeugs. Jedes kraftvolle Modell vom L1 (kurzer Radstand) bis zum L5 (extralanger Radstand mit Rahmenverlängerung) verfügt über einen robusten Leiterraum, der eine flache, stabile Basis für Aufbauten bildet. Zusätzlich trägt die Auswahl von verschiedenen Antriebskonfigurationen, Achsübersetzungen, Kabinenausführungen und zwischen Einzel- oder Zwillingsbereifung zu seiner Vielseitigkeit bei. Die Ford Transit Fahrgestelle eignen sich für verschiedenste Aufbauten: ob Kofferaufbauten, Seiten- oder Heckkipper, für Kühlfahrzeuge, Werkstattwagen, Rettungs- oder Campingfahrzeuge.

Die abgebildeten Rahmenlängen (inkl. Leuchtenträger) sind für Fahrgestelle mit Einzelkabine erhältlich. Die Zwillingsbereifung ist für 350 L3 mit Heckantrieb Wunschausstattung und für alle L4 sowie alle 470er-Modellvarianten L2 und L3 serienmäßig. Informationen zu Abmessungen von Fahrgestellen mit Einzel- und Doppelkabine finden Sie auf den Seiten 24-27 und 36-37.

Extrem vielseitig.

Das Ford Transit Fahrgestell ist bis ins letzte Detail durchdacht. Sein robuster und stabiler Rahmen bietet eine hervorragende Basis für Aufbauten aller Art.

Das bietet das Ford Transit Fahrgestell u.a.:

- Der flache, stabile Leiterraum nimmt ein breites Spektrum an Aufbauten auf
- Die jeweiligen 470er-Varianten, wie auch die 470er-Varianten mit Ablastungsoption auf 3,5 t zGG, werden mit einer Anhängelast von 3.500 kg (7.000 kg zulässiges Gesamtgewicht des Zuges) angeboten
- Verschiedene Radstände schaffen hervorragende Voraussetzungen für unterschiedlichste Aufbaukonzepte
- Eingebaute Montagepunkte und angeschraubte Rahmenverlängerungen erleichtern den Aufbau
- Angeschraubte Abschlusselemente zur Anpassung der Fahrgestelllänge ohne Schweißarbeiten
- Hoher Schwerpunkt der Federung zur Bewältigung großer Belastungen
- Bei Bedarf elektrische Anschlußmöglichkeiten für zusätzliche Beleuchtung
- Seitliche Abgasanlage



Für die Arbeit bereit

Egal, in welcher Branche Sie tätig sind – das Ford Transit Fahrgestell verfügt über eine ausgereifte und robuste Plattform, die mit verschiedenen Aufbauten kompatibel ist. Die Fahrzeuge können mit einer ganzen Reihe nützlicher Wunschausstattungen individualisiert werden, einschließlich verschiedener Pritschen.



Das Ford Transit Fahrgestell mit Doppelkabine ist eine gute Lösung, wenn Ladung und Personen gleichzeitig befördert werden sollen. Weit öffnende Türen bieten komfortablen Zugang zum geräumigen und gut durchdachten Innenraum. Der Beifahrer-Doppelsitz und die 4er-Rücksitzbank bieten bis zu sieben Personen Platz.

Die Abbildung zeigt ein Ford Transit Fahrgestell Doppelkabine mit Wunschausstattung.



Genügend Platz für große Arbeitsteams.

Staufächer unter den Sitzen

Sowohl unter dem Beifahrer-Doppelsitz als auch unter der 4er-Rücksitzbank befinden sich geräumige Staufächer.



Ford SYNC hört aufs Wort.

Ford SYNC 3 mit AppLink und Touchscreen ist die aktuellste und fortschrittlichste Version von SYNC und setzt in den Bereichen Funktionalität und Komfort neue Maßstäbe. Das neue kapazitive 16,5 cm große Touchscreen-Display reagiert wie ein modernes Smartphone, was eine sehr intuitive Bedienung ermöglicht. Dank der AppLink-Technologie können Sie außerdem eine Vielzahl an Apps für Android und iOS mittels Sprachbefehl steuern. Des Weiteren haben Sie die Möglichkeit, Ihr Smartphone mittels Apple CarPlay oder Android Auto mit Ford SYNC 3 zu verbinden (soweit verfügbar). Die Bedienung des weiterentwickelten Ford SYNC 3-Systems ist ein Kinderspiel. Glasklare Schaltflächen und die Smartphone-typische Bedienung ermöglichen das sofortige Abrufen von Informationen. Entdecken Sie, wie einfach und komfortabel es ist, mit Ford SYNC 3 Ihre Liebsten anzurufen, Ihren Lieblingsong auszuwählen oder den kürzesten Weg nach Hause zu finden (enthalten in Wunschausstattung "Ford Navigationssystem inkl. Ford SYNC3 mit AppLink und Touchscreen" für Basis und Trend). Darüber hinaus bietet der Notruf-Assistent* Ihnen ein Höchstmaß an Sicherheit. Im Falle eines Unfalls wird automatisch ein Notruf an die zuständige Behörde abgegeben. Gleichzeitig übermittelt das System wichtige Informationen wie die GPS-Koordinaten Ihres Fahrzeuges.

*Der Ford Notruf-Assistent ist in über 30 Ländern für Sie da. Das System erfordert ein kompatibles Mobiltelefon, dass zum Zeitpunkt der Airbagauslösung (außer bei Knieairbag und Gurtairbags hinten, falls vorhanden) oder der Kraftstoffpumpenabschaltung eingeschaltet und verbunden sein muss. Aktuelle Informationen finden Sie im Internet unter: www.ford.de/konnektivitaet. Bitte beachten Sie, dass SYNC AppLink und der Notruf-Assistent nicht von allen europäischen Sprachen unterstützt werden. Es ist ein kompatibles und verbundenes Mobiltelefon erforderlich. Eine aktuelle Liste aller kompatiblen Apps erhalten Sie online im Ford App-Katalog (www.ford.de/Rund-um-den-Service/Ford-SYNC/App-Katalog/). Zur Benutzung von Apple CarPlay und Android Auto benötigen Sie mindestens ein iPhone5/Android 5.0 (Lollipop). Einige Funktionen von SYNC 3 benötigen eine Mobilfunkverbindung, wodurch abhängig von Ihrem Mobilfunkvertrag Kosten anfallen können.

Hinweis: Die Bluetooth®-Wortmarke und Symbole sind Eigentum der Bluetooth SIG, Inc. und werden von der Ford-Werke GmbH und zugehörigen Unternehmen unter Lizenz verwendet. Andere Marken sind Eigentum der jeweiligen Inhaber.



SYNC

“Anne anrufen”

“Verkehrslage anzeigen”

“Stadtzentrum suchen”



“Ich muss tanken”

“Ich suche einen Parkplatz”

“Ich habe Hunger”

Allradantrieb für ein sicheres Fahrgefühl.

Wenn es hart auf hart kommt, geht nichts über die verlässliche Leistung des intelligenten Allradantriebes, dessen besonderes Merkmal die kontinuierliche Überwachung der Fahrbahnbedingungen und die ideale Übertragung des erforderlichen Drehmoments ist. Je nach Bedingungen werden bis zu 100% der Antriebskraft an die Vorder- oder an die Hinterachse geliefert. Das Ergebnis sind eine hervorragende Traktion, optimale Spurtreue und perfektes Handling unter allen Bedingungen. (Wunschausstattung für ausgewählte Varianten)

Der richtige Antrieb für Ihre Bedürfnisse.

Der 2,0-l-TDCi Ford EcoBlue Motor der Ford Transit Fahrgestelle wird in verschiedenen Antriebsarten und unterschiedlichen Leistungskonfigurationen angeboten. Sämtliche Motoren erfüllen die Euro 6-Abgasnorm.

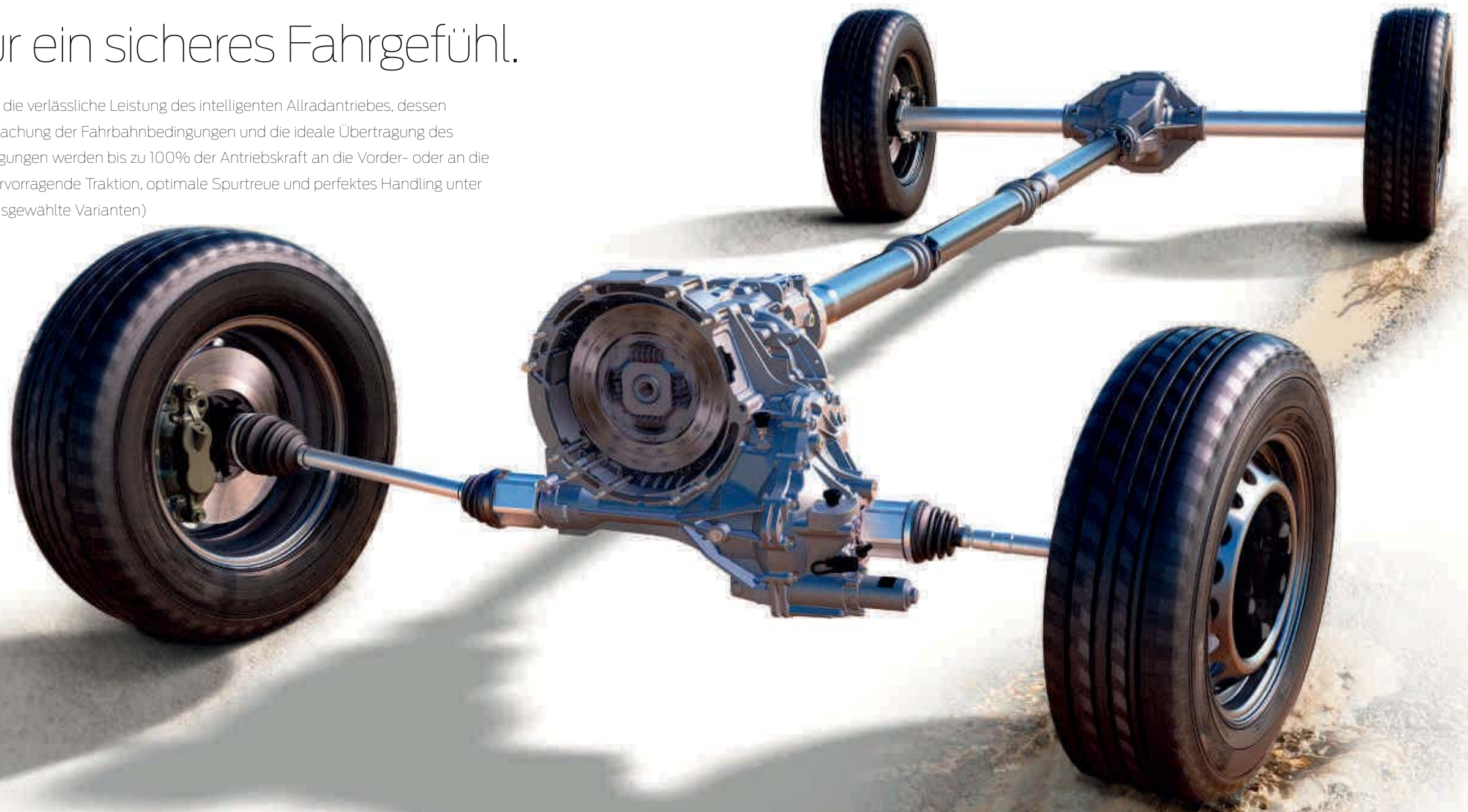

Frontantrieb

- Ford EcoBlue Motoren:
77 kW (105 PS)/360 Nm
96 kW (130 PS)/385 Nm | 125 kW (170 PS)/405 Nm
- Vorteil: Niedrigere Rahmenhöhe hinten bietet größere Flexibilität für Umbauten
- Vorteil: Geringeres Leergewicht ermöglicht höhere Nutzlast



Heckantrieb

- Ford EcoBlue Motoren:
77 kW (105 PS)/360 Nm
96 kW (130 PS)/385 Nm
125 kW (170 PS)/405 Nm
- Vorteil: Bessere Traktion auch bei schwerer Beladung
- Vorteil: Ideal als Zugfahrzeug für größere Anhängelasten



Allradantrieb

- Ford EcoBlue Motoren:
96 kW (130 PS)/385 Nm
125 kW (170 PS)/405 Nm
- Vorteil: Zusätzliche Traktion in unwegsamem Gelände
- Vorteil: Unter normalen Bedingungen wird die Antriebskraft direkt auf die Hinterräder übertragen. Beim Allradantrieb wird das Motordrehmoment automatisch verstärkt auf die Räder mit der größten Bodenhaftung übertragen.

Allradantrieb – Bei jedem Wetter einsatzbereit.

Bei widrigen Fahrbedingungen bietet der optionale Allradantrieb mit seiner verlässlichen Traktion ein hohes Maß an Sicherheit. Der intelligente Allradantrieb des Ford Transit analysiert die Bodenhaftung der einzelnen Räder und sorgt für eine möglichst effektive Verteilung des Drehmoments. Das elektrohydraulische Antriebselement des Ford Transit überträgt das Drehmoment entsprechend der Straßenbedingungen zusätzlich kontrolliert auch auf die Vorderräder. Sensoren werten in Zusammenarbeit mit dem elektronischen Sicherheits- und Stabilitätsprogramm (ESP) kontinuierlich Daten aus. Der Allradantrieb kann auch vorsorglich mit der abgebildeten Taste zugeschaltet werden, um unter bestimmten Bedingungen, beispielsweise tiefem Sand oder Schnee, die maximale Traktion durch das erhöhte Antriebsdrehmoment an der Vorderachse in Verbindung mit dem vollen Motordrehmoment zu erhalten.



Für Unternehmen konzipiert, für hartes Arbeiten gebaut.

Der Ford EcoBlue Dieselmotor ist eine neue Generation außergewöhnlich leistungsstarker und dabei verbrauchsarmer, präziser und sauberer Motoren und darüber hinaus sehr effizient. Das Common-Rail-Einspritzsystem der neuesten Generation wartet nicht nur mit einer starken, verlässlichen Leistung auf, sondern auch mit einem niedrigen Kraftstoffverbrauch und geringem CO₂-Ausstoß.

Die Vorteile sind u.a.:

- **Geringerer Kraftstoffverbrauch und geringere CO₂-Emissionen***
- **Hervorragende Kraftstoffeffizienz mit 20% mehr Drehmoment im unteren Drehzahlbereich***
- **Ölgeschmierter Zahnriemen für weniger Reibung und minimierte Motorengeräusche**
- **Weniger Stickoxide als bisher, übereinstimmend mit der neuen Euro 6-Abgasnorm**

Alle Ford EcoBlue Dieselmotoren bieten eine Vielzahl an Veränderungen, die für mehr Kraftstoffeffizienz und Durchzugskraft bei weniger Verbrauch sorgen.

Jede Motorvariante – 77 kW (105 PS), 96 kW (130 PS) und 125 kW (170 PS) – baut auf dem mehrfach preisgekrönten Ford EcoBoost-Benzinmotor¹⁾ auf und bietet neben einer geringeren Reibung durch versetzte Zylinderbohrungen und ölgeschmierten Zahnriemen, ein ausgeklügeltes Wärmemanagementsystem, einen optimierten Turbolader und nicht zuletzt eine effiziente Kraftstoffhochdruckpumpe mit speziell geformten Kolbenmulden. Dies alles führt zu einer Verringerung der Abgase und erfüllt somit auch die strengen Auflagen der Euro 6-Abgasnorm. Die langen Wartungsintervalle von 60.000 km bzw. 24 Monaten (je nachdem was zuerst eintritt) verringern zusätzlich die Betriebskosten Ihres Ford Transit Fahrgestells.

*im Vergleich zur Vorgängerversion, dem 2,2-l-TDCi Motor
¹⁾<http://www.ford.de/Technologien/Antrieb/EcoBoost-Benzinmotor>



**Weniger
Stickoxide
als bisher.**

Leistungsstärker bei weniger Emissionen*.

Der 2,0-l-TDCi Ford EcoBlue Motor erfüllt die strenge Euro 6-Abgasnorm, die eine Reduktion der Stickoxide vorschreibt. AdBlue®, eine auf Harnstoff und Wasser basierende Lösung, führt zu einer selektiven katalytischen Reduktion (SCR), die Stickoxide und Ammoniak im Abgas chemisch in Stickstoff und Wasser umwandelt. Ein Partikelfilter reduziert anschließend mehr als 99% des ausgestoßenen Feinstaubes aus dem Abgas.

Wählen Sie den richtigen Motor für Ihre Anforderungen.

360 Nm
77 kW (105 PS)



Effizienter*

Der 2,0-l-TDCi Ford EcoBlue Motor mit 77 kW (105 PS)/360 Nm

Der 2,0-l-TDCi Ford EcoBlue Motor mit 77 kW (105 PS)/360 Nm wurde entwickelt, um die strenge Euro 6-Abgasnorm zu erfüllen. Er vereint einen geringen Kraftstoffverbrauch mit hervorragendem Fahrverhalten. Aktuelle Technologien helfen die Betriebskosten zu minimieren, ohne dabei Kompromisse im Bezug auf Nutzlast und Leistung eingehen zu müssen.

385 Nm
96 kW (130 PS)



Flexibler*

2,0-l-TDCi Ford EcoBlue Motor mit 96 kW (130 PS)/385 Nm

Mit dem 2,0-l-TDCi Ford EcoBlue Motor, 96 kW (130 PS)/385 Nm entscheiden Sie sich für den goldenen Mittelweg. Er liefert neben einer höheren Leistung auch zusätzliches Drehmoment, ohne das sich dies negativ auf die Emissionswerte auswirkt.

405 Nm
125 kW (170 PS)



Kraftvoller*

Der 2,0-l-TDCi Ford EcoBlue Motor mit 125 kW (170 PS)/405 Nm

Der 2,0-l-TDCi Ford EcoBlue Motor mit 125 kW (170 PS)/405 Nm eignet sich besonders für schwere Ladungen und Anhängelasten. Und das bei einem geringen Verbrauch.



Mehr Durchzugskraft*

Mit mehr Leistung und Drehmoment wartet der Ford EcoBlue Dieselmotor mit hervorragendem Kraftstoffverbrauch und Fahrverhalten auf. Mit der Wahl von drei Leistungsstufen findet sich für jeden Anspruch der richtige Motor.

*im Vergleich zur Vorgängerversion, dem 2,2-l-TDCi Motor

2,0-l-TDCi Ford EcoBlue Motor mit 77 kW (105 PS)/360 Nm

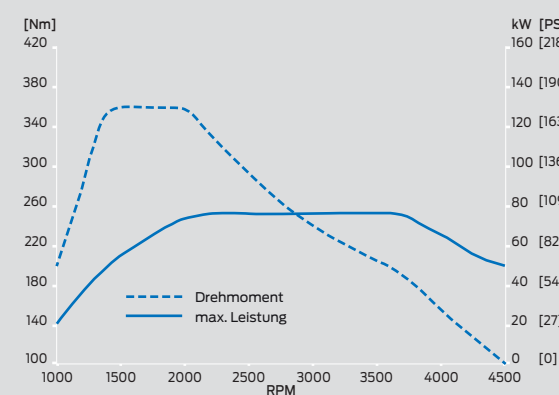

2,0-l-TDCi Ford EcoBlue Motor mit 96 kW (130 PS)/385 Nm

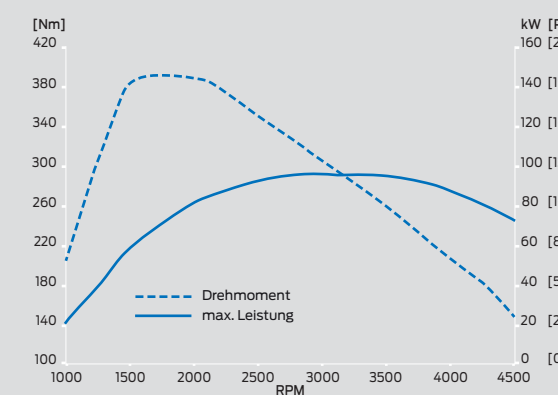

2,0-l-TDCi Ford EcoBlue Motor mit 125 kW (170 PS)/405 Nm

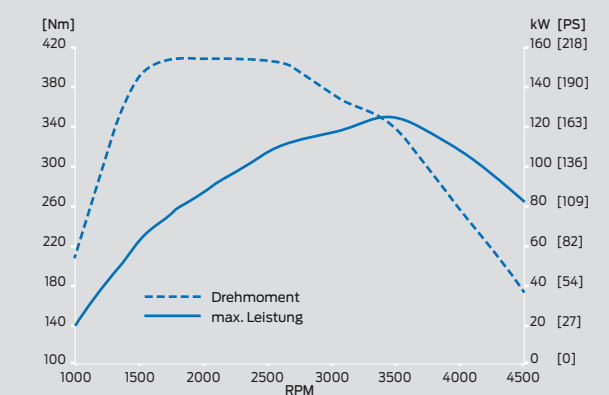



Ford SelectShift- Automatikgetriebe



Das Ford SelectShift-Automatikgetriebe verbindet den Komfort eines Automatikgetriebes mit der Sportlichkeit eines Schaltgetriebes zu einer perfekt abgestimmten Einheit. Das SelectShift-Automatikgetriebe legt genau im richtigen Moment den nächsten Gang ein, ohne den Kraftfluss zu unterbrechen.
[Verfügbar auf ausgewählten 96 kW (130PS) und 125 kW (170 PS) frontangetriebenen Varianten.]

Unterm Strich: weniger Kosten.

Qualität und Langlebigkeit stecken in jedem Detail des Ford Transit Fahrgestells.

- 1. Lange Wartungsintervalle** von 60.000 km bzw. 24 Monaten (je nachdem, was zuerst eintritt) reduzieren die Betriebskosten.
- 2. Start-Stopp-System** - Das System schaltet den Motor bei ausreichender Batteriespannung automatisch ab, sobald Sie anhalten und ausgekuppelt haben und wechselt in die Neutralstellung. Es startet das Fahrzeug neu, wenn Sie losfahren möchten und verringert so Kraftstoffverbrauch und Abgasausstoß. (Wunschausstattung)
- 3. Motoröl-Warmluchte** - Leuchtet auf, wenn sich die Ölqualität zwischen den Serviceintervallen verschlechtert.
- 4. Hochgesetzte Scheinwerfer** - Sie sind oberhalb der Stoßfängerlinie angeordnet, damit sie keine Gefährdung darstellen und bei Unfällen mit geringer Geschwindigkeit nicht so leicht beschädigt werden können.
- 5. Bremsbelag-Verschleißanzeige** - Macht Sie darauf aufmerksam, wenn Bremsbeläge ausgetauscht werden müssen.
- 6. Kraftstofffiltersensor** - Warnt bei Wassereintritt oder Verstopfung im Kraftstoffsystem.
- 7. Ford Easy Fuel-Tanksystem** - Verhindert, dass aus Versehen der falsche Kraftstoff getankt wird.
- 8. 12 Jahre Garantie gegen Durchrostern** - Ab Datum der Erstzulassung oder der Auslieferung durch den Ford Vertragspartner (es gilt das früheste Datum). Details entnehmen Sie bitte den gültigen Garantiebedingungen.
- 9. Mehrteiliger hinterer Stoßfängeraufbau** - Trägt dazu bei, die Reparaturkosten niedrig zu halten.



Müdigkeitswarner²⁾*

Sie werden vom System gewarnt, wenn Ihr Fahrverhalten auf ein Nachlassen der Konzentration schließen lässt. Zunächst wird ein Warnsymbol im Kombiinstrument angezeigt. Lässt die Aufmerksamkeit weiter nach, erfolgt zusätzlich eine akustische Warnung. (Wunschausstattung als Bestandteil des Fahrspur-Assistenten; Serienausstattung bei 470er-Varianten)



Seitenwind-Assistent¹⁾*

Hilft Ihnen in der Spur zu bleiben, wenn das Fahrzeug starkem Seitenwind ausgesetzt ist. Der Seitenwind-Assistent ist ein Bestandteil des elektronischen Sicherheits- und Stabilitätsprogramms (ESP).



Verkehrsschild-Erkennungssystem²⁾

Verkehrsschilder, wie Überholverbote oder Tempolimits werden von der Frontkamera erkannt und im Bordcomputer angezeigt. (Wunschausstattung als Bestandteil der adaptiven Geschwindigkeitsregelanlage für Varianten bis einschließlich 3,5 t zGG)

Wenn keine Zeit zum Handeln bleibt, hat Ihr Ford Transit schon reagiert.

Der **Pre-Collision Assist²⁾** verbindet mehrere Systeme, die dem Fahrer helfen, eine Kollision mit anderen Fahrzeugen zu vermeiden bzw. die Auswirkungen zu begrenzen. Er verwendet neben Radar-Sensoren auch eine Frontkamera und ist über die gesamte Geschwindigkeitsbandbreite aktiv. Stellt er fest, dass eine Kollision wahrscheinlich ist, gibt er über die Instrumentenanzeige eine visuelle und akustische Warnung an den Fahrer aus. Reagiert dieser nicht, spannt das System die Bremsen vor und leitet bei Bedarf den Bremsvorgang ein. (Wunschausstattung als Bestandteil der adaptiven Geschwindigkeitsregelanlage)

Fahrspur-Assistent²⁾*

Auf der Autobahn reicht schon ein kurzes Nachlassen der Konzentration und schon hat das Fahrzeug die gewählte Fahrspur unbeabsichtigt verlassen. Der Fahrspur-Assistent erkennt, ob sich Ihr Fahrzeug den Fahrbahnmarkierungen nähert, ohne dass Sie den Blinker gesetzt haben und macht Sie in Form von Lenkervibrationen und der Anzeige im Display auf diesen Umstand aufmerksam. (Wunschausstattung; serienmäßig bei 470er-Varianten)

*wird bei Geschwindigkeiten von mehr als 65 km/h auf mehrspurigen Straßen mit deutlich erkennbaren Fahrbahnmarkierung aktiviert.
¹⁾Sicherheitsausstattung
²⁾Fahrer-Assistenzsystem





Außergewöhnliche Flexibilität

Die Ford Transit Fahrgestelle bieten die idealen Voraussetzungen für spezielle Fahrzeugumbauten. Die Kombination aus hochzugfestem Stahl, integrierten Montagepunkten und dem flachen, stabilen Leiterrahmen machen eine Vielzahl von Modifikationen möglich.



Beste Voraussetzungen für den Fahrzeugausbau.

Bei der Entwicklung der Ford Transit Fahrgestelle haben wir eng mit den Aufbauherstellern zusammengearbeitet um sicherzustellen, dass unsere Fahrzeuge einfach und schnell zu vielfältigen Lösungen umgebaut werden können.

Die abgebildeten Umbauten auf dieser Seite dienen lediglich Illustrationszwecken.
Die Abbildung zeigt ein Ford Transit Fahrgestell mit Wunschausstattung.

Hinweis: Technische Informationen für Aufbauhersteller finden Sie online in den Ford Aufbauhinweisen (BEMM) unter: www.etis.ford.com; >Information >>Fahrzeuguhrüstungen.



Fahrgestell L1 (kurzer Radstand)

Heck- und Allradantrieb

Rahmenlänge 2.775 mm (inkl. Leuchtenträger)

3.100-3.300 kg
zulässiges Gesamtgewicht
2/3 Sitze

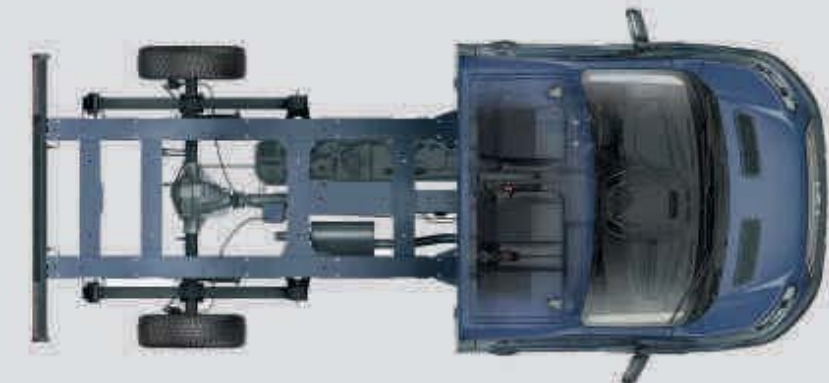

Fahrgestell L2 (mittlerer Radstand)

Front-, Heck- und Allradantrieb

Rahmenlänge 3.142 mm (inkl. Leuchtenträger)

3.100-4.700 kg
zulässiges Gesamtgewicht
2/3 Sitze



Zwillingsbereifung serienmäßig bei 470er-Variante L2; teilweise Wunschausstattung

Fahrgestell L3 (langer Radstand)

Front-, Heck- und Allradantrieb

Rahmenlänge 3.592 mm (inkl. Leuchtenträger)

3.500-4.700 kg
zulässiges Gesamtgewicht
2/3 Sitze

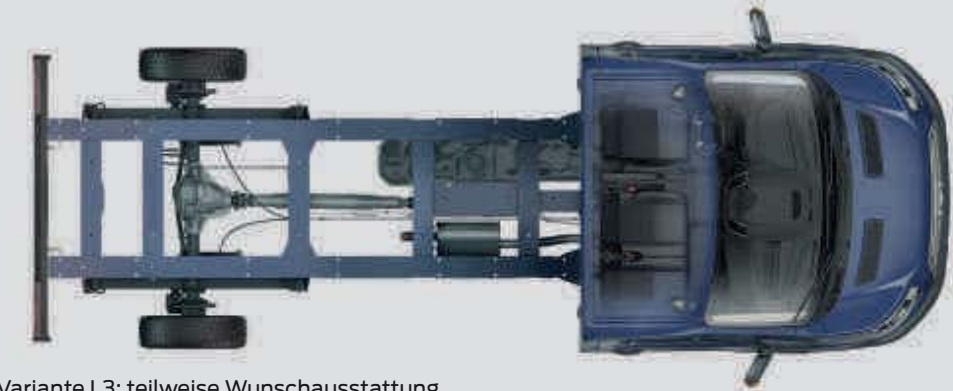

Zwillingsbereifung serienmäßig bei 470er-Variante L3; teilweise Wunschausstattung

Fahrgestell L4 (langer Radstand mit Rahmenverlängerung)

Front-, Heck- und Allradantrieb

Rahmenlänge 4.149 mm (inkl. Leuchtenträger)

3.500-4.700 kg
zulässiges Gesamtgewicht
2/3 Sitze

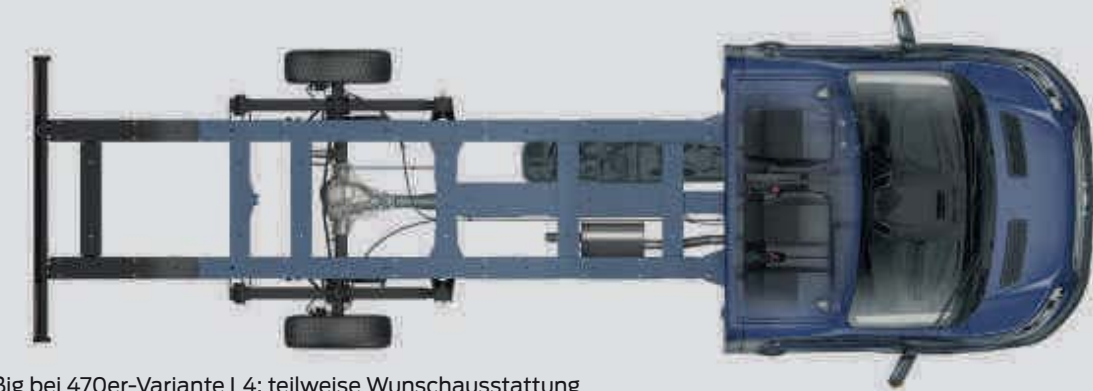

Zwillingsbereifung serienmäßig bei 470er-Variante L4; teilweise Wunschausstattung

Fahrgestell L5 (extralanger Radstand mit Rahmenverlängerung)

Heckantrieb

Rahmenlänge 5.147 mm (inkl. Leuchtenträger)

3.500-4.700 kg
zulässiges Gesamtgewicht
2/3 Sitze



Zwillingsbereifung (ohne Abbildung) serienmäßig bei 470er-Variante L5; teilweise Wunschausstattung

Fahrgestell mit Doppelkabine L2 (mittlerer Radstand)

Front-, Heck- und Allradantrieb

Rahmenlänge 2.327 mm (inkl. Leuchtenträger)

3.100-4.700 kg
zulässiges Gesamtgewicht
6/7 Sitze



Zwillingsbereifung serienmäßig bei 470er-Variante L2; teilweise Wunschausstattung

Fahrgestell mit Doppelkabine L3 (langer Radstand)

Front-, Heck- und Allradantrieb

Rahmenlänge 2.777 mm (inkl. Leuchtenträger)

3.500-4.700 kg
zulässiges Gesamtgewicht
6/7 Sitze

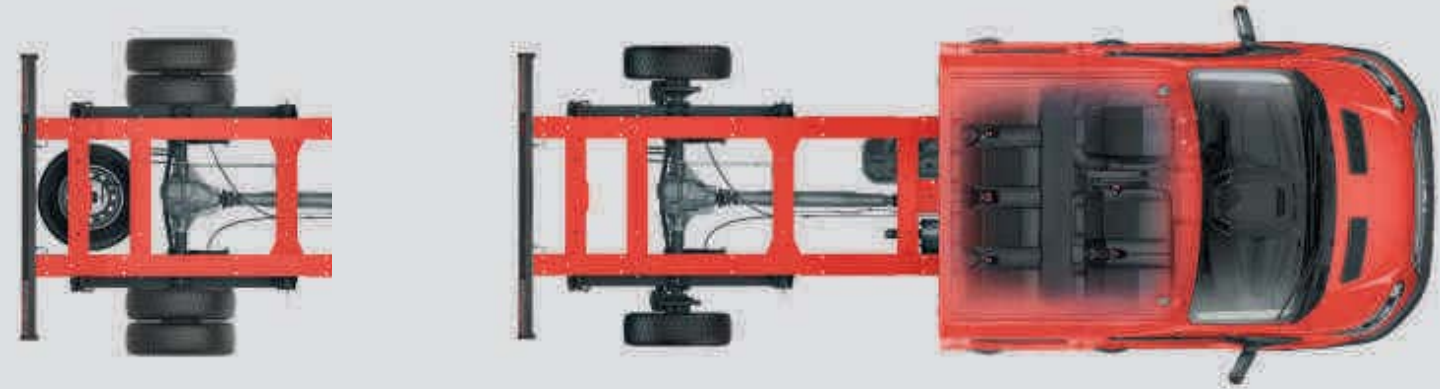

Zwillingsbereifung serienmäßig bei 470er-Variante L3; teilweise Wunschausstattung

Fahrgestell mit Doppelkabine L4 (langer Radstand mit Rahmenverlängerung)

Heck- und Allradantrieb

Rahmenlänge 3.159 mm (inkl. Leuchtenträger)

3.500-4.700 kg
zulässiges Gesamtgewicht
6/7 Sitze

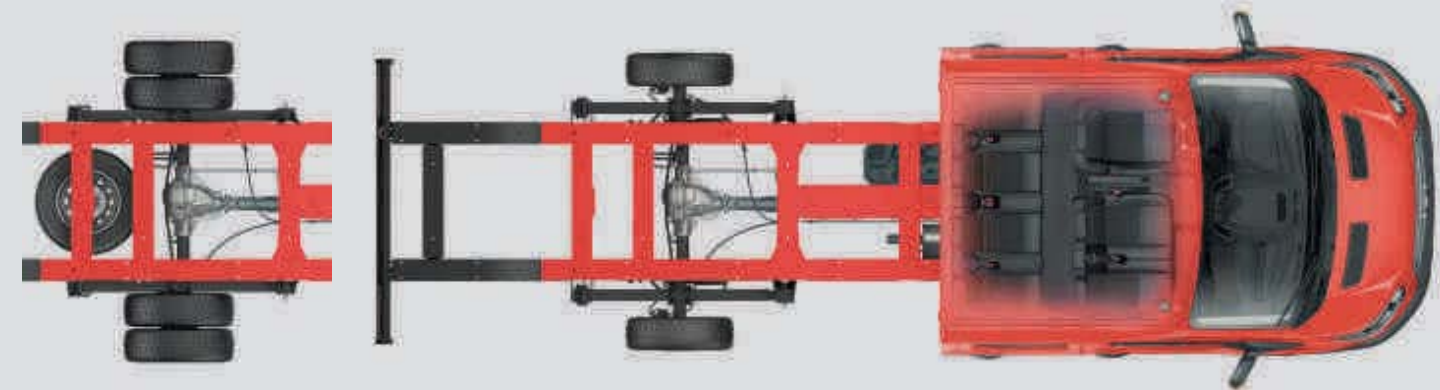

Zwillingsbereifung serienmäßig bei 470er-Variante L4; teilweise Wunschausstattung

Fahrgestell mit Doppelkabine L5 (extralanger Radstand mit Rahmenverlängerung)

Heckantrieb

Rahmenlänge 4.149 mm (inkl. Leuchtenträger)

3.500-4.700 kg
zulässiges Gesamtgewicht
6/7 Sitze

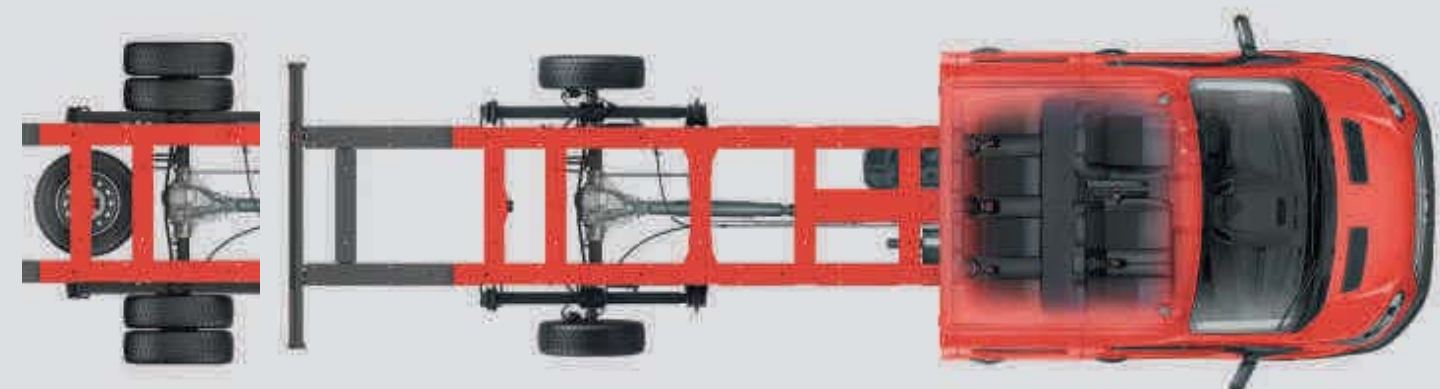

Zwillingsbereifung serienmäßig bei 470er-Variante L5; teilweise Wunschausstattung



Ford Easy Fuel-Tanksystem
Das System verhindert, dass aus Versehen der falsche Kraftstoff getankt wird.



Abbildungen zeigen ein Ford Transit Fahrgestell Basis in der Normalfarbe Race-Rot.

Basis

Außenausstattung

- Außenspiegel mit integrierten Blinkleuchten
- Dachmarkierungsleuchten
- Ford Easy Fuel
- Halogenscheinwerfer mit Tagfahrlicht und Abblendlicht mit Ausschaltverzögerung
- Radnabenabdeckung

Fahrgestell mit Doppelkabine zusätzlich zur Einzelkabine:

- Zwei Türen für 2. Sitzreihe mit festen Fenstern

Innenausstattung

- Beifahrer-Doppelsitz mit Staufach unter dem Sitz
- Bordcomputer
- Elektrische Fensterheber vorn
- Innenraumbeleuchtung
- Lenksäule in Höhe und Reichweite einstellbar
- Schaltempfehlungsanzeige
- Staufach über dem Kombiinstrument
- Überkopfablagefach vorn
- Zentralverriegelung mit Fernbedienung

Fahrgestell mit Doppelkabine zusätzlich zur Einzelkabine

- 2. Sitzreihe: 4er-Rücksitzbank mit Staufach
- Dachhimmel bis zur Trennwand

Innen- und Außenausstattung zusätzlich für 470er-Varianten

- Achslasterhöhung vorn auf 1.850 kg
- Audiosystem 2: "MyConnection-Radio" mit Audio-Fernbedienung am Lenkrad
- Fernlicht-Assistent
- Frontscheibe, beheizbar
- Scheibenwischer mit Regensensor
- Scheinwerfer-Assistent mit Tag-/Nacht-Sensor
- Zwillingbereifung

Informationen zu weiteren Serienausstattungen und verfügbaren Wunschausstattungen finden Sie ab Seite 43.





Manuelle Klimaanlage vorn



Abbildungen zeigen ein Ford Transit Fahrgestell Trend in der Metallic-Lackierung Brisbane-Braun. (Wunschausstattung)

Trend

Außenausstattung zusätzlich zu Basis

- Außenspiegel elektrisch einstellbar und beheizbar
- Innenverkleidung für Kotflügel, vorn
- Nebelscheinwerfer
- Kühlergrill, silbern
- Radzierblenden
- Scheinwerfer mit statischem Abbiegelicht

Innenausstattung zusätzlich zu Basis

- Audiosystem 2: "MyConnection-Radio" mit Audio-Fernbedienung am Lenkrad
- Fahrersitz mit Lendenwirbelstütze
- Geschwindigkeitsregelanlage
- Handschuhfach, abschließbar
- Innenbeleuchtung vorn mit Leselampen
- Lederlenkrad
- Manuelle Klimaanlage vorn mit Staub- und Pollenfilter

Innen- und Außenausstattung zusätzlich zur 470er-Basisvariante

- Außenspiegel, elektrisch einstellbar und beheizbar
- Fahrersitz mit Lendenwirbelstütze
- Geschwindigkeitsregelanlage
- Handschuhfach, abschließbar
- Innenbeleuchtung vorn mit Leselampen
- Innenverkleidung für Kotflügel, vorn
- Kühlergrill, silbern
- Lederlenkrad
- Manuelle Klimaanlage vorn mit Staub- und Pollenfilter
- Nebelscheinwerfer
- Scheinwerfer mit statischem Abbiegelicht

Informationen zu weiteren Serienausstattungen und verfügbaren Wunschausstattungen finden Sie ab Seite 43.



Intelligente Technologien.

Das serienmäßige elektronische Sicherheits- und Stabilitätsprogramm (ESP) paßt die Motor- und Bremsleistung an, um das Fahrzeug in der richtigen Spur zu halten. Es beinhaltet unter anderem den Berganfahrassistent, die Kurvenkontrolle, den Seitenwind-Assistent, den Sicherheits-Bremsassistent und den Überrollschutz.

Seitenwind-Assistent¹⁾

Hilft Ihnen in der Spur zu bleiben, wenn das Fahrzeug starkem Seitenwind ausgesetzt ist. Der Seitenwind-Assistent ist ein Bestandteil des elektronischen Sicherheits- und Stabilitätsprogramm.

Kurvenkontrolle¹⁾

Das System erkennt, wenn eine Kurve zu schnell angefahren wird, reduziert umgehend das Motordrehmoment und sorgt für das Abbremsen einzelner Räder, damit das Fahrzeug sicher seine Spur halten kann.

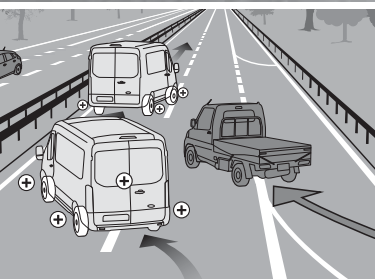

Überrollschutz¹⁾

Erfasst eine möglicherweise gefährliche Fahrsituation und bremst das Fahrzeug ab, damit die Stabilität erhalten bleibt. Dies geschieht durch Aktivierung des serienmäßigen elektronischen Sicherheits- und Stabilitätsprogramms (ESP).

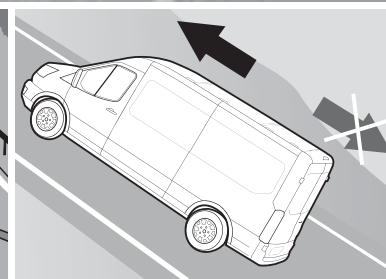

Berganfahrassistent²⁾

Der Berganfahrassistent verzögert kurzzeitig ein Zurückrollen des Fahrzeugs beim Anfahren am Berg, wenn Sie den Fuß vom Bremspedal auf das Gaspedal bewegen. Die Funktion steht sowohl im Vorwärts- als auch im Rückwärtsgang zur Verfügung und ist daher auch beim Abschleppen und beim Ziehen schwerer Lasten ideal.

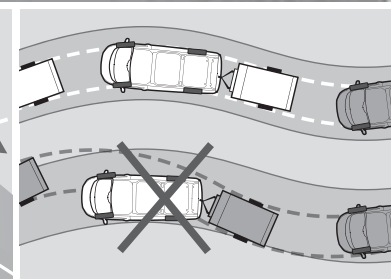

Anhängerstabilisierung¹⁾

Wenn das System feststellt, dass ein gezogener Anhänger zu schlingern beginnt, reduziert es das Motordrehmoment und betätigt die Bremsen, um die Stabilität aufrechtzuerhalten. (Serienausstattung in Verbindung mit werkseitig angebaute optionaler Anhängervorrichtung).

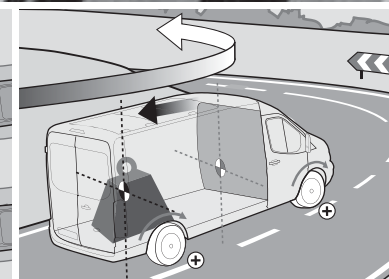

Adaptive Lastkontrolle¹⁾

Die adaptive Lastkontrolle erkennt Veränderungen in der Masse und dem Schwerpunkt des Fahrzeugs und passt die Sicherheitssysteme entsprechend an, um die Bremswirkung, die Traktion und die Stabilität zu optimieren.

Wer die Wahl hat, hat die Qual!

Das Ford Transit Fahrgestell - extrem vielseitig

Bei der Wahl eines neuen Nutzfahrzeugs gibt es eine Menge Faktoren zu berücksichtigen. Während einige - wie die Wahl der Karosserieform, benötigtes Laderaumvolumen, Antriebsart und Motorisierung - relativ einfach sind, können andere - wie die Wahl der benötigten Nutzlast - durchaus herausfordernd sein. Hier bietet das Ford Transit Fahrgestell eine große Bandbreite für nahezu jeden Einsatzzweck.

Nutzlast

Die verfügbare Nutzlast ergibt sich aus der Differenz zwischen Leergewicht und zulässigem Gesamtgewicht des Fahrzeuges.

Das zGG ist das maximal zugelassene Gewicht, das ein Fahrzeug im Fahrbetrieb erreichen darf.

Beim Ford Transit erkennen Sie das zGG an der Modell-Bezeichnung wobei zum Beispiel: 350 LZ H1 für 3.500 kg zGG, mittlerer Radstand, flaches Dach steht.

Das in diesem Katalog gezeigte Leergewicht ist das Eigengewicht des Fahrzeuges (niedrigste verfügbare Ausstattungsvariante) ohne Wunschausstattungen, inklusive sämtlicher erforderlicher Flüssigkeiten, 90%iger Tankfüllung sowie einem Fahrergewicht von 75 kg.

Fahrer und Mitfahrer

Wir berücksichtigen bei den Leergewichtsangaben bereits ein durchschnittliches Fahrergewicht von 75 kg. Abhängig vom tatsächlichen Gewicht des Fahrers aber auch von Anzahl und Gewicht der Mitfahrer verändert sich die tatsächlich noch verfügbare Nutzlast für Ihre Fracht.

Wunschausstattung (ab Werk)

Fast jede Wunschausstattung hat Auswirkung auf die verbleibende Nutzlast. Zum Beispiel führt der Einbau einer Klimaanlage zu einem um etwa 18 kg höheren Leergewicht und reduziert die Nutzlast entsprechend. Auf der anderen Seite reduziert die Wahl eines Beifahrer-Einzelsitzes (statt des serienmäßigen Doppelsitzes) das Leergewicht um etwa 12 kg und erhöht die Nutzlast um diesen Wert.

Ausstattungsvarianten

Alle Angaben zum Leergewicht des Fahrzeuges beziehen sich auf ein Fahrzeug der niedrigsten verfügbaren Ausstattungsvariante ohne Wunsch- oder Zusatzausstattung. Modelle der höheren Ausstattungsvariante wiegen aufgrund der besseren Serienausstattung etwas mehr.

Zubehör und nachträgliche Umbauten

Denken Sie bereits bei der Fahrzeugbestellung an mögliches Zubehör oder nachträgliche Um- und Aufbauten. Jede weitere zusätzliche Ausstattung erhöht das Leergewicht und reduziert die verfügbare Nutzlast. Auf der anderen Seite sollen die gewünschten Zusatzausstattungen und Umbauten Ihren Anforderungen entsprechen, Ihr Ford Partner berät Sie gerne.

Hinweis: Technische Informationen für Aufbauersteller finden Sie online in den Ford Aufbaurichtlinien (BEMM) unter www.etis.ford.com; >Information >> Fahrzeugumrüstungen.

Passen Sie das Ford Transit Fahrgestell Ihren Bedürfnissen an.

Ihr Ford Partner hilft Ihnen gerne dabei, dass auf Ihre beruflichen Anforderungen zugeschnittene Fahrzeug auszuwählen. Dies schließt neben den technischen Spezifikationen auch Wunschausstattungen und Zubehör mit ein.

¹⁾Sicherheitsausstattung
²⁾Fahrer-Assistenzsystem

Gewichte und Lasten (kg) - Fahrgestelle

	Nutzlast (kg) ¹⁾	zul. Gesamtgewicht (kg)	EG- Leergewicht (kg) ²⁾	zul. Achslast vorn (kg)	zul. Achslast hinten (kg)
Fahrgestelle Einzelkabine					
Frontantrieb					
310 L2	1215-1346	3140	1794-1925	1650	1725
350 L2	1494-1698	3500	1822-2006	1750	2150
350 L3	1476-1657	3500	1843-2024	1750	2250
350 L4	1459-1643	3500	1857-2041	1750	2250
Heckantrieb					
310 L1	1097-1238	3140	1902-2043	1550	1725
330 L1	1320-1463	3365	1902-2045	1650	2050
350 L2	1433-1578	3500	1922-2067	1750	2150
350 L2*	1326-1436	3500	2064-2174	1850	2450
350 L3	1412-1576	3500	1924-2088	1750	2250
350 L3*	1305-1415	3500	2085-2195	1850	2450
350 L4	1395-1540	3500	1960-2105	1750	2250
350 L4*	1288-1398	3500	2102-2212	1850	2450
350 L5	1352-1513	3500	1987-2148	1850	2250
350 L5*	1245-1351	3500	2149-2255	1850	2450
470 L2	2526-2636	4700	2064-2174	1850	3300
470 L3	2505-2615	4700	2085-2195	1850	3300
470 L4	2488-2598	4700	2102-2212	1850	3300
470 L5	2245-2551	4700	2149-2255	1850	3300
Allradantrieb					
330 L1	1237-1380	3365	1985-2128	1850	2050
350 L2	1350-1495	3500	2005-2150	1850	2150
350 L3	1329-1474	3500	2026-2171	1850	2250
350 L4	1312-1457	3500	2043-2188	1850	2250
Fahrgestelle Doppelkabine					
Frontantrieb					
310 L2	998-1183	3140	1957-2142	1650	1725
350 L2	1330-1515	3500	1985-2170	1750	2150
350 L3	1311-1496	3500	2004-2189	1750	2250
Heckantrieb					
350 L2	1269-1415	3500	2085-2231	1750	2150
350 L2*	1162-1273	3500	2227-2238	1850	2450
350 L3	1247-1393	3500	2107-2253	1750	2250
350 L3*	1140-1251	3500	2249-2360	1850	2450
350 L4	1230-1376	3500	2124-2270	1750	2250
350 L4*	1123-1234	3500	2266-2377	1850	2450
350 L5	1173-1321	3500	2179-2327	1850	2250
350 L5*	1066-1179	3500	2321-2434	1850	2450
470 L2	2362-2473	4700	2227-2237	1850	3300
470 L3	2340-2451	4700	2249-2360	1850	3300
470 L4	2323-2434	4700	2266-2377	1850	3300
470 L5	2266-2379	4700	2321-2434	1850	3300
Allradantrieb					
350 L2	1186-1332	3500	2168-2314	1850	2150
350 L3	1164-1310	3500	2190-2336	1850	2250
350 L4	1147-1293	3500	2207-2353	1850	2250

L1 = kurzer Radstand, **L2** = mittlerer Radstand, **L3** = langer Radstand, **L4** = langer Radstand mit Rahmenverlängerung, **L5** = extralanger Radstand mit Rahmenverlängerung. *mit Zwillingsbereifung oder als 470er-Variante mit Ablastungsoption auf 3.500 kg zulässiges Gesamtgewicht. ¹⁾Die Nutzlast errechnet sich aus der Differenz zwischen zulässigem Gesamtgewicht (zGG) und dem jeweils modellspezifischen Leergewicht. Die angegebene Nutzlastspanne reicht von einem Fahrzeug mit dem höchst möglichen Leergewicht (bezogen auf werkseitig verfügbare Ausstattung) bis hin zu einem Fahrzeug der niedrigsten verfügbaren Ausstattungsvariante ohne Zusatzausstattung.

²⁾Die angegebene Leergewichtsspanne (EG-Leergewicht: Eigengewicht inkl. sämtlicher erforderlicher Flüssigkeiten, 90%iger Tankfüllung sowie einem Fahrergewicht von 75 kg) reicht von einem Fahrzeug der niedrigsten verfügbaren Ausstattungsvariante ohne Zusatzausstattung bis hin zu einem Fahrzeug mit dem höchst möglichen Leergewicht.

Allgemein: Sämtliche technischen Daten entsprechen den zum Zeitpunkt des Drucks vorhandenen Kenntnissen. Sie können sich bis zum Kauf ändern.

Gewichte und Lasten (kg) - Pritschenwagen

	Nutzlast (kg) ¹⁾	zul. Gesamtgewicht (kg)	EG- Leergewicht (kg) ²⁾	zul. Achslast vorn (kg)	zul. Achslast hinten (kg)
Pritschenwagen Einzelkabine					
Frontantrieb					
310 L2	874-1058	3140	2082-2266	1650	1725
350 L2	1206-1390	3500	2110-2294	1750	2150
350 L3	1154-1338	3500	2162-2346	1750	2250
350 L4	1096-1280	3500	2220-2404	1750	2250
Heckantrieb					
310 L1	835-976	3140	2164-2305	1550	1725
330 L1	1058-1201	3365	2164-2307	1650	2050
350 L2	1145-1290	3500	2210-2355	1750	2150
350 L2*	1027-1137	3500	2363-2473	1850	2450
350 L3	1090-1235	3500	2265-2410	1750	2250
350 L3*	971-1081	3500	2419-2529	1850	2450
350 L4	1032-1196	3500	2304-2468	1750	2250
350 L4*	912-1022	3500	2478-2588	1850	2450
350 L5	894-1035	3500	2465-2606	1850	2250
350 L5*	787-893	3500	2607-2713	1850	2450
470 L2	2227-2337	4700	2363-2473	1850	3300
470 L3	2171-2281	4700	2419-2529	1850	3300
470 L4	2112-2222	4700	2478-2588	1850	3300
470 L5	1987-2093	4700	2607-2713	1850	3300
Allradantrieb					
330 L1	975-1118	3365	2247-2390	1850	2050
350 L2	1062-1207	3500	2293-2438	1850	2150
350 L3	1007-1152	3500	2348-2493	1850	2250
350 L4	949-1094	3500	2406-2551	1850	2250
Pritschenwagen Doppelkabine					
Frontantrieb					
310 L2	757-942	3140	2198-2383	1650	1725
350 L2	1089-1274	3500	2226-2411	1750	2150
350 L3	1049-1234	3500	2266-2451	1750	2250
Heckantrieb					
350 L2	1028-1174	3500	2326-2472	1750	2150
350 L2*	910-1021	3500	2479-2590	1850	2450
350 L3	985-1131	3500	2369-2515	1750	2250
350 L3*	868-979	3500	2521-2632	1850	2450
350 L4	940-1086	3500	2414-2560	1750	2250
350 L4*	822-933	3500	2567-2678	1850	2450
350 L5	798-946	3500	2554-2702	1850	2250
350 L5*	691-804	3500	2696-2809	1850	2450
470 L2	2110-2221	4700	2479-2590	1850	3300
470 L3	2068-2179	4700	2521-2632	1850	3300
470 L4	2022-2133	4700	2567-2678	1850	3300
470 L5	1891-2004	4700	2696-2809	1850	3300
Allradantrieb					
350 L2	945-1091	3500	2409-2555	1850	2150
350 L3	902-1048	3500	2452-2598	1850	2250
350 L4	857-1003	3500	2497-2643	1850	2250

L1 = kurzer Radstand, **L2** = mittlerer Radstand, **L3** = langer Radstand, **L4** = langer Radstand mit Rahmenverlängerung, **L5** = extralanger Radstand mit Rahmenverlängerung. *mit Zwillingsbereifung oder als 470er-Variante mit Ablastungsoption auf 3.500 kg zulässiges Gesamtgewicht.

¹⁾Die Nutzlast errechnet sich aus der Differenz zwischen zulässigem Gesamtgewicht (zGG) und dem jeweils modellspezifischen Leergewicht. Die angegebene Nutzlastspanne reicht von einem Fahrzeug mit dem höchst möglichen Leergewicht (bezogen auf werkseitig verfügbare Ausstattung) bis hin zu einem Fahrzeug der niedrigsten verfügbaren Ausstattungsvariante ohne Zusatzausstattung.

²⁾Die angegebene Leergewichtsspanne (EG-Leergewicht: Eigengewicht inkl. sämtlicher erforderlicher Flüssigkeiten, 90%iger Tankfüllung sowie einem Fahrergewicht von 75 kg) reicht von einem Fahrzeug der niedrigsten verfügbaren Ausstattungsvariante ohne Zusatzausstattung bis hin zu einem Fahrzeug mit dem höchst möglichen Leergewicht.

Allgemein: Sämtliche technischen Daten entsprechen den zum Zeitpunkt des Drucks vorhandenen Kenntnissen. Sie können sich bis zum Kauf ändern.

Abmessungen (mm) – Ford Transit Fahrgestell mit Einzelkabine/Pritschenwagen

	L1 Heckantrieb	L2 Frontantrieb	Heckantrieb	L3 Frontantrieb	Heckantrieb	L4 Frontantrieb	Heckantrieb	L5 Heckantrieb
A Fahrzeuglänge*	5.205	5.572	5.572	6.022	6.022	6.579	6.579	7.577
B Fahrzeugbreite mit Spiegeln (kurzer/langer Arm)	2.474/2.746	2.474/2.746	2.474/2.746	2.474/2.746	2.474/2.746	2.474/2.746	2.474/2.746	2.474/2.746
C Fahrzeughöhe maximal	2.215	2.194	2.210	2.186	2.202	2.186	2.214	2.206
Fahrzeughöhe inkl. Stirnwanderhöhung maximal	2.351	2.326	2.345	2.315	2.337	2.315	2.337	2.337
D Überhang vorn	1.023	1.023	1.023	1.023	1.023	1.023	1.023	1.023
E Radstand	3.137	3.504	3.504	3.954	3.954	3.954	3.954	4.522
F Überhang hinten (mit Pritsche)	1.197	1.240	1.240	1.227	1.227	1.820	1.820	2.252
N Rahmenlänge (ohne Leuchenträger)	2.675	3.042	3.042	3.492	3.492	4.049	4.049	5.047
Rahmenlänge (inkl. Leuchenträger)	2.775	3.142	3.142	3.592	3.592	4.149	4.149	5.147
O Rahmenhöhe (hinten)**	615-742	627-745	603-740	637-732	613-738	634-742	599-752	603-760
Q Vorderachse bis Kabinenrückwand	1.407	1.407	1.407	1.407	1.407	1.407	1.407	1.407
R Kabinenrückwand bis Hinterachse	1.730	2.097	2.097	2.547	2.547	2.547	2.547	3.115
Pritschen Abmessungen								
Fahrzeughöhe mit Pritsche	5.357	5.767	5.767	6.204	6.204	6.797	6.797	7.797
Fahrzeugbreite mit Pritsche, ohne Spiegel	2.098	2.198	2.198	2.198	2.198	2.198	2.198	2.198
S Pritschenbreite innen	2.038	2.138	2.138	2.138	2.138	2.138	2.138	2.138
T Pritschenlänge innen	2.795	3.205	3.205	3.645	3.645	4.235	4.235	5.235
Wendekreis (m)								
Bordstein zu Bordstein	11,4	12,6	12,6	14,0	14,0	14,0	14,0	15,8

L1 = kurzer Radstand, L2 = mittlerer Radstand, L3 = langer Radstand, L4 = langer Radstand mit Rahmenverlängerung, L5 = extralanger Radstand mit Rahmenverlängerung.

Hinweis: Alle angegebenen Daten unterliegen bauartbedingten Abweichungen und können je nach Ausführung um bis zu +/-50 mm variieren. Sämtliche Angaben in diesem Katalog entsprechen den zum Zeitpunkt des Drucks vorhandenen Kenntnissen. Sie können sich bis zum Kauf ändern. Die Daten beziehen sich auf das jeweilige Grundmodell ohne Zusatzausstattung. Bitte beachten Sie auch die Ford-Richtlinien für Aufbauresteller. Details erfahren Sie beim Ihrem Ford Partner. Die Zeichnungen dienen lediglich Illustrationszwecken. *inkl. Leuchenträger (100mm). **Höhendimensionen zeigen zusätzlich eine Bandbreite von einem maximal zulässig beladenen Fahrzeug bis zu einem unbeladenen Fahrzeug.

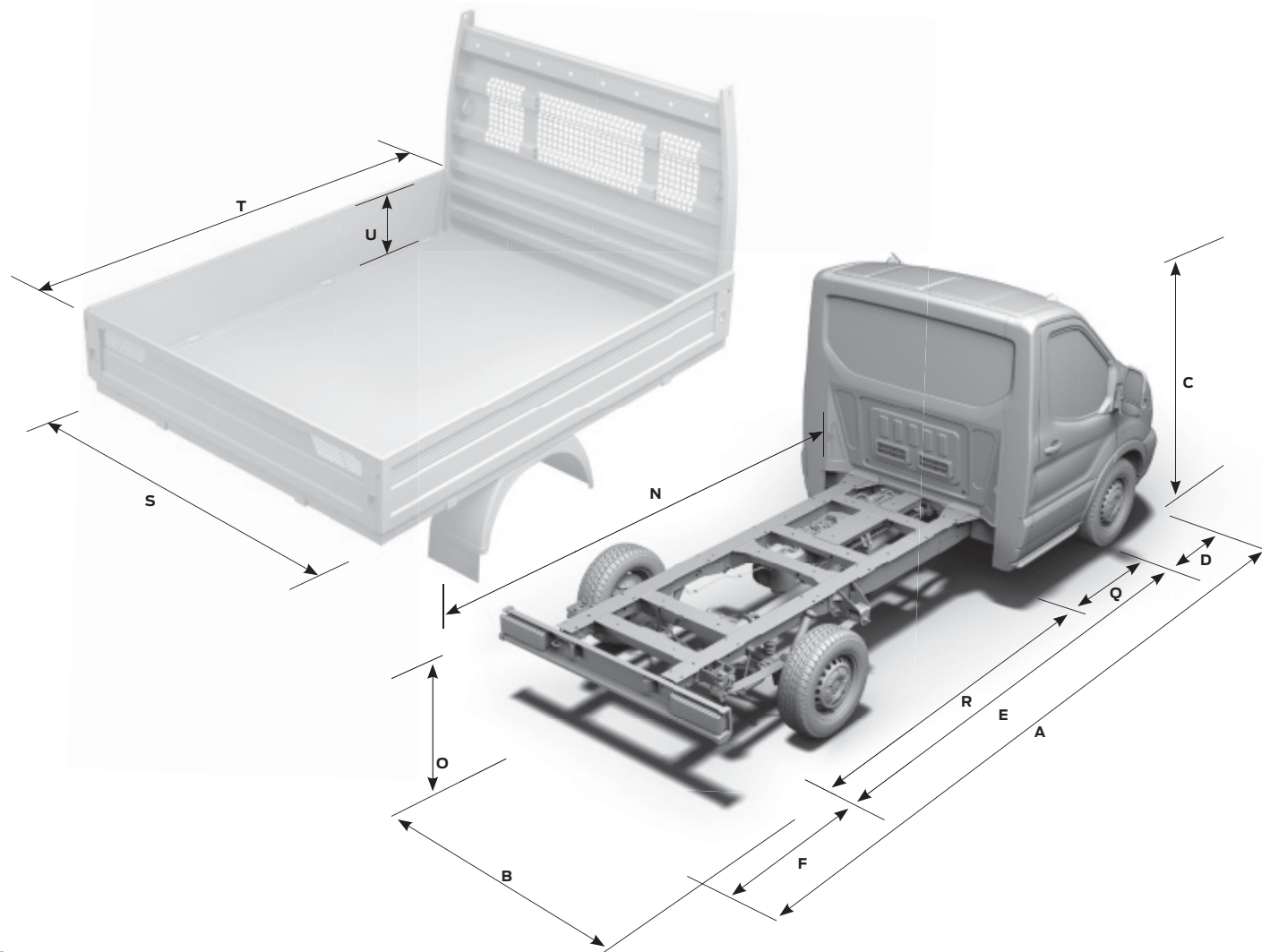

Abmessungen (mm) – Ford Transit Fahrgestell mit Doppelkabine/Pritschenwagen

	L2 Frontantrieb	Heckantrieb	L3 Frontantrieb	Heckantrieb	L4 Heckantrieb	L5 Heckantrieb
A Fahrzeuglänge*	5.572	5.572	6.022	6.022	6.404	7.394
B Fahrzeugbreite mit Spiegeln (kurzer/langer Arm)	2.474	2.474/2.746	2.474	2.474/2.746	2.474/2.746	2.474/2.746
C Fahrzeughöhe maximal	2.214	2.227	2.203	2.218	2.220	2.211
Fahrzeughöhe inkl. Stirnwanderhöhung maximal	2.346	2.356	2.333	2.349	2.349	2.348
D Überhang vorn	1.023	1.023	1.023	1.023	1.023	1.023
E Radstand	3.504	3.504	3.954	3.954	3.954	4.522
F Überhang hinten (mit Pritsche)	1.240	1.240	1.227	1.227	1.610	2.067
N Rahmenlänge (ohne Leuchenträger)	2.327	2.327	2.777	2.777	3.159	4.149
Rahmenlänge (inkl. Leuchenträger)	2.327	2.327	2.777	2.777	3.159	4.149
O Rahmenhöhe (hinten)**	613-738	616-734	625-727	598-735	582-734	589-742
Q Vorderachse bis Kabinenrückwand	2.222	2.222	2.222	2.222	2.222	2.222
R Kabinenrückwand bis Hinterachse	1.282	1.282	1.732	1.732	1.732	2.300
Pritschen Abmessungen						
Fahrzeughöhe mit Pritsche	5.767	5.767	6.204	6.204	6.587	7.612
Fahrzeugbreite mit Pritsche ohne Spiegel	2.198	2.198	2.198	2.198	2.198	2.198
S Pritschenbreite innen	2.138	2.138	2.138	2.138	2.138	2.138
T Pritschenlänge innen	2.385	2.385	2.795	2.795	3.205	4.235
Wendekreis (m)						
Bordstein zu Bordstein	12,6	12,6	14,0	14,0	14,0	15,8

L2 = mittlerer Radstand, L3 = langer Radstand, L4 = langer Radstand mit Rahmenverlängerung, L5 = extralanger Radstand mit Rahmenverlängerung.

Hinweis: Alle angegebenen Daten unterliegen bauartbedingten Abweichungen und können je nach Ausführung um bis zu +/-50 mm variieren. Sämtliche Angaben in diesem Katalog entsprechen den zum Zeitpunkt des Drucks vorhandenen Kenntnissen. Sie können sich bis zum Kauf ändern. Die Daten beziehen sich auf das jeweilige Grundmodell ohne Zusatzausstattung. Bitte beachten Sie auch die Ford-Richtlinien für Aufbauresteller. Details erfahren Sie bei Ihrem Ford Partner. Die Zeichnungen dienen lediglich Illustrationszwecken. *inkl. Leuchenträger (100mm). **Höhendimensionen zeigen zusätzlich eine Bandbreite von einem maximal zulässig beladenen Fahrzeug bis zu einem unbeladenen Fahrzeug.

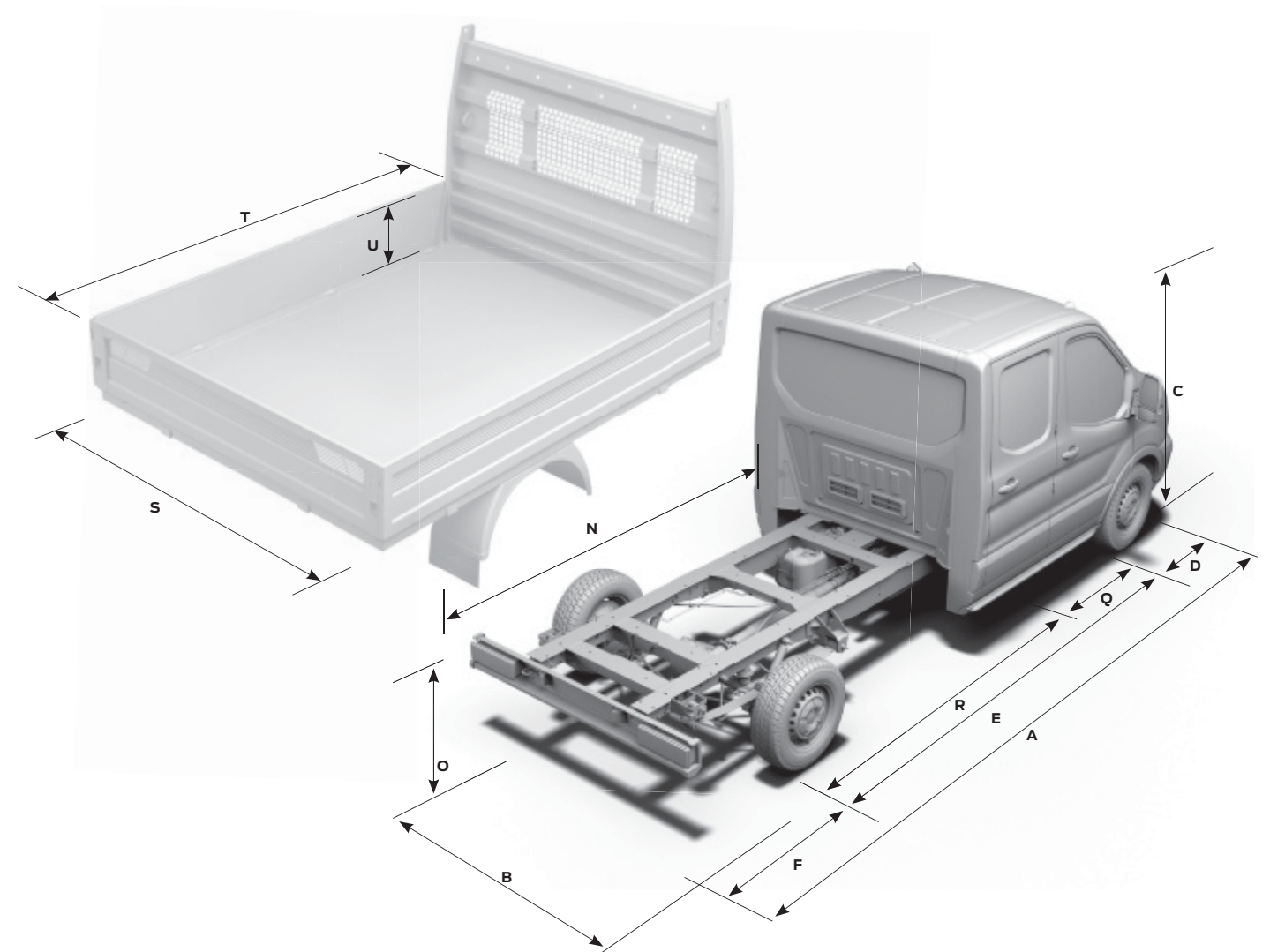

Abbildungen dienen lediglich Illustrationszwecken

Modellverfügbarkeit – Ford Transit Fahrgestell mit Einzelkabine/Pritschenwagen

	310 L1	330 L1	310 L2	350 L2	350 L3	350 L4	350 L5	470 L2*	470 L3*	470 L4*	470 L5
Einzelkabine											
Frontantrieb											
2,0-l-TDCi Ford EcoBlue 77 kW (105 PS)	-	-	●	●	-	●	-	-	-	-	-
2,0-l-TDCi Ford EcoBlue 96 kW (130 PS)	-	-	●	●	●	●	-	-	-	-	-
2,0-l-TDCi Ford EcoBlue 96 kW (130 PS) mit SelectShift-Automatikgetriebe	-	-	●	●	●	-	-	-	-	-	-
2,0-l-TDCi Ford EcoBlue 125 kW (170 PS)	-	-	-	●	●	●	-	-	-	-	-
2,0-l-TDCi Ford EcoBlue 125 kW (170 PS) mit SelectShift-Automatikgetriebe	-	-	-	●	●	●	-	-	-	-	-
Heckantrieb											
2,0-l-TDCi Ford EcoBlue 77 kW (105 PS)	●	●	-	-	●	-	-	-	-	-	-
2,0-l-TDCi Ford EcoBlue 96 kW (130 PS)	●	●	-	●	●	●	●	-	-	-	-
2,0-l-TDCi Ford EcoBlue 125 kW (170 PS)	-	-	-	●	●	●	●	●	●	●	●
Allrad											
2,0-l-TDCi Ford EcoBlue 96 kW (130 PS)	-	●	-	●	●	-	-	-	-	-	-
2,0-l-TDCi Ford EcoBlue 125 kW (170 PS)	-	-	-	●	●	●	-	-	-	-	-

Modellverfügbarkeit – Ford Transit Fahrgestell mit Doppelkabine/Pritschenwagen

	310 L2	350 L2	350 L3	350 L4	350 L5	470 L2	470 L3*	470 L4*	470 L5
Doppelkabine									
Frontantrieb									
2,0-l-TDCi Ford EcoBlue 77 kW (105 PS)	●	●	●	-	-	-	-	-	-
2,0-l-TDCi Ford EcoBlue 96 kW (130 PS)	●	●	●	-	-	-	-	-	-
2,0-l-TDCi Ford EcoBlue 96 kW (130 PS) mit SelectShift-Automatikgetriebe	●	●	●	-	-	-	-	-	-
2,0-l-TDCi Ford EcoBlue 125 kW (170 PS)	-	●	●	-	-	-	-	-	-
2,0-l-TDCi Ford EcoBlue 125 kW (170 PS) mit SelectShift-Automatikgetriebe	-	-	●	-	-	-	-	-	-
Heckantrieb									
2,0-l-TDCi Ford EcoBlue 77 kW (105 PS)	-	-	-	●	-	-	-	-	-
2,0-l-TDCi Ford EcoBlue 96 kW (130 PS)	-	●	●	●	-	-	-	-	-
2,0-l-TDCi Ford EcoBlue 125 kW (170 PS)	-	●	●	●	●	●	●	●	●
Allrad									
2,0-l-TDCi Ford EcoBlue 96 kW (130 PS)	-	●	●	-	-	-	-	-	-
2,0-l-TDCi Ford EcoBlue 125 kW (170 PS)	-	-	●	●	-	-	-	-	-

● = verfügbar, - = nicht verfügbar

*auch mit Ablastungsoption auf 3.500 kg zulässiges Gesamtgewicht verfügbar.

L2 = mittlerer Radstand, L3 = langer Radstand, L4 = langer Radstand mit Rahmenverlängerung, L5 = extralanger Radstand mit Rahmenverlängerung.

Für ein komfortables Fahrgefühl

Ford SelectShift-Automatikgetriebe

Ermöglicht Ihnen mehr Komfort und entspannteres Fahren, zum Beispiel im Stadtverkehr. Die Wandlerautomatik des 6-Gang Ford SelectShift-Automatikgetriebes kann auch jederzeit durch die vorhandenen Wippschalter am Schalthebel manuell bedient werden. [Verfügbar auf ausgewählten 96 kW (130 PS) und 125 kW (170 PS) frontangetriebenen Varianten.].



Verbrauch und CO₂ Emissionen

Fahrgestell Einzelkabine Frontantrieb	Achsenübersetzung	CO ₂ -Emissionen, kombiniert (g/km) ohne/mit Start-Stopp-System	Verbrauch in L/100 km			
			innerorts ohne/mit Start-Stopp-System	außerorts ohne/mit Start-Stopp-System	kombiniert ohne/mit Start-Stopp-System	
2,0-l-TDCi Ford EcoBlue 77 kW (105 PS)/96 kW (130 PS)	3,94	183/177	7,7/7,0	6,6/6,6	7,1/6,7	
2,0-l-TDCi Ford EcoBlue 77 kW (105 PS)/96 kW (130 PS)	4,19	183/177	7,7/7,0	6,6/6,6	7,1/6,7	
2,0-l-TDCi Ford EcoBlue 77 kW (105 PS)/96 kW (130 PS)/125 kW (170 PS)	4,71	190/184	8,3/7,7	6,9/6,9	7,3/7,1	
2,0-l-TDCi Ford EcoBlue 96 kW (130 PS)	4,43	187/181	7,9/7,3	6,9/6,8	7,2/7,0	
2,0-l-TDCi Ford EcoBlue 96 kW (130 PS) mit SelectShift-Automatikgetriebe	3,65	-/197	-/8,0	-/7,2	-/7,6	
2,0-l-TDCi Ford EcoBlue 170 PS (125 kW)	4,93	198/192	8,6/8,0	7,1/7,1	7,6/7,4	
2,0-l-TDCi Ford EcoBlue 170 PS (125 kW) mit SelectShift-Automatikgetriebe	3,65	-/198	-/7,9	-/7,2	-/7,6	
Heckantrieb						
2,0-l-TDCi Ford EcoBlue 77 kW (105 PS)	3,31	197/191	8,9/8,3	6,9/6,9	7,6/7,4	
2,0-l-TDCi Ford EcoBlue 77 kW (105 PS)	3,73	210/204	9,4/8,8	7,3/7,3	8,1/7,8	
2,0-l-TDCi Ford EcoBlue 96 kW (130 PS)	3,15	193/187	8,6/8,0	6,8/6,7	7,5/7,2	
2,0-l-TDCi Ford EcoBlue 125 kW (170 PS)	3,15	195/189	8,6/8,0	6,9/6,8	7,5/7,3	
2,0-l-TDCi Ford EcoBlue 96 kW (130 PS)/125 kW (170 PS)	3,55	206/200	9,3/8,7	7,2/7,1	8,0/7,7	
2,0-l-TDCi Ford EcoBlue 96 kW (130 PS)/125 kW (170 PS)	4,10	n.v.	n.v.	n.v.	n.v.	
Allrad						
2,0-l-TDCi Ford EcoBlue 96 kW (130 PS)/125 kW (170 PS)	4,10	228/-	10,2/-	8,0/-	8,8/-	

Die angegebenen Werte wurden nach dem vorgeschriebenen Messverfahren [VO (EG) 715/2007 und VO (EG) 692/2008 in der jeweils geltenden Fassung] ermittelt. Die Angaben beziehen sich nicht auf ein einzelnes Fahrzeug und sind nicht Bestandteil des Angebotes, sondern dienen allein Vergleichszwecken zwischen den verschiedenen Fahrzeugtypen. Hinweis nach Richtlinie 1999/94/EG: Der Kraftstoffverbrauch und die CO₂-Emissionen eines Fahrzeugs hängen nicht nur von der effizienten Ausnutzung des Kraftstoffs durch das Fahrzeug ab, sondern werden auch vom Fahrverhalten und anderen nichttechnischen Faktoren beeinflusst. CO₂ ist das für die Erderwärmung hauptsächlich verantwortliche Treibhausgas. Details erhalten Sie bei Ihrem Ford Partner.

Ein Zusatz für eine bessere Umwelt.

Fahren mit AdBlue®

Der AdBlue®-Tank Ihres Ford Transit muss mit AdBlue® - einer Harnstofflösung, die Stickoxide im Abgas unschädlich macht - gefüllt werden. Das System warnt Sie, sobald der Füllstand zu niedrig ist. Für mehr Informationen steht Ihnen Ihr Ford Partner gerne zur Verfügung.



Verbrauch und CO₂ Emissionen

	Achsubersetzung	CO ₂ -Emissionen, kombiniert (g/km) ohne/mit Start-Stopp-System	Verbrauch in L/100 km			
			innerorts ohne/mit Start-Stopp-System	außerorts ohne/mit Start-Stopp-System	kombiniert ohne/mit Start-Stopp-System	
Fahrgestell Doppelkabine Frontantrieb						
2,0-l-TDCi Ford EcoBlue 77 kW (105 PS)/96 kW (130 PS)	3,94	185/179	7,7/7,1	6,8/6,7	7,1/6,9	
2,0-l-TDCi Ford EcoBlue 77 kW (105 PS)/96 kW (130 PS)	4,19	185/179	7,7/7,1	6,8/6,7	7,1/6,9	
2,0-l-TDCi Ford EcoBlue 96 kW (130 PS)	4,43	183	7,3	6,9	7,1	
2,0-l-TDCi Ford EcoBlue 96 kW (130 PS)/125 kW (170 PS) mit SelectShift-Automatikgetriebe	3,65	-/200	-/8,0	-/7,3	-/7,7	
2,0-l-TDCi Ford EcoBlue 77 kW (105 PS)/96 kW (130 PS)/125 kW (170 PS)	4,71	190/184	8,3/7,7	6,9/6,9	7,3/7,1	
2,0-l-TDCi Ford EcoBlue 125 kW (170 PS)	4,19	183	7,4	6,8	7,1	
2,0-l-TDCi Ford EcoBlue 125 kW (170 PS)	4,93	200/194	8,6/8,1	7,2/7,2	7,7/7,5	
Heckantrieb						
2,0-l-TDCi Ford EcoBlue 77 kW (105 PS)	3,31	197/191	8,9/8,3	6,9/6,9	7,6/7,4	
2,0-l-TDCi Ford EcoBlue 77 kW (105 PS)	3,73	210/204	9,4/8,8	7,3/7,3	8,1/7,8	
2,0-l-TDCi Ford EcoBlue 96 kW (130 PS)/125 kW (170 PS)	3,15	193/187	8,6/8,0	6,8/6,8	7,5/7,2	
2,0-l-TDCi Ford EcoBlue 96 kW (130 PS)/125 kW (170 PS)	3,55	206/200	9,3/8,7	7,2/7,1	8,0/7,7	
2,0-l-TDCi Ford EcoBlue 96 kW (130 PS)/125 kW (170 PS)	4,10	n.v.	n.v.	n.v.	n.v.	
Allrad						
2,0-l-TDCi Ford EcoBlue 96 kW (130 PS)/125 kW (170 PS)	4,10	228/-	10,2/-	8,0/-	8,8/-	
Pritschenwagen Einzelkabine Frontantrieb						
2,0-l-TDCi Ford EcoBlue 77 kW (105 PS)/96 kW (130 PS)	3,94	180/174	7,6/7,0	6,5/6,4	6,9/6,7	
2,0-l-TDCi Ford EcoBlue 77 kW (105 PS)/96 kW (130 PS)	4,19	180/174	7,6/7,0	6,5/6,4	6,9/6,7	
2,0-l-TDCi Ford EcoBlue 77 kW (105 PS)/96 kW (130 PS)/125 kW (170 PS)	4,71	185/179	8,2/7,6	6,6/6,6	7,1/6,9	
2,0-l-TDCi Ford EcoBlue 96 kW (130 PS)	4,43	182/176	7,7/7,1	6,6/6,6	7,0/6,8	
2,0-l-TDCi Ford EcoBlue 96 kW (130 PS)/125 kW (170 PS) mit SelectShift-Automatikgetriebe	3,65	-/190	-/7,8	-/7,0	-/7,3	
2,0-l-TDCi Ford EcoBlue 125 kW (170 PS)	4,19	184/178	7,8/7,2	6,6/6,6	7,1/6,9	
2,0-l-TDCi Ford EcoBlue 125 kW (170 PS)	4,93	191/185	8,5/7,9	6,8/6,8	7,4/7,1	
Heckantrieb						
2,0-l-TDCi Ford EcoBlue 77 kW (105 PS)	3,31	192/186	8,8/8,1	6,6/6,6	7,4/7,2	
2,0-l-TDCi Ford EcoBlue 77 kW (105 PS)	3,73	203/197	9,2/8,6	6,9/6,9	7,8/7,5	
2,0-l-TDCi Ford EcoBlue 96 kW (130 PS)/125 kW (170 PS)	3,15	188/182	8,5/7,8	6,5/6,4	7,3/7,0	
2,0-l-TDCi Ford EcoBlue 96 kW (130 PS)/125 kW (170 PS)	3,55	199/193	9,1/8,5	6,8/6,8	7,7/7,5	
2,0-l-TDCi Ford EcoBlue 96 kW (130 PS)/125 kW (170 PS)	4,10	216/210	9,6/9,1	7,4/7,4	8,3/8,1	
Allrad						
2,0-l-TDCi Ford EcoBlue 96 kW (130 PS)/125 kW (170 PS)	4,10	224/-	10,1/-	7,7/-	8,6/-	

Verbrauch und CO₂ Emissionen

	Achsubersetzung	CO ₂ -Emissionen, kombiniert (g/km) ohne/mit Start-Stopp-System	Verbrauch in L/100 km			
			innerorts ohne/mit Start-Stopp-System	außerorts ohne/mit Start-Stopp-System	kombiniert ohne/mit Start-Stopp-System	
Pritschenwagen Doppelkabine Frontantrieb						
2,0-l-TDCi Ford EcoBlue 77 kW (105 PS)/96 kW (130 PS)	3,94	183/177	7,7/7,0	6,6/6,6	7,1/6,7	
2,0-l-TDCi Ford EcoBlue 77 kW (105 PS)/96 kW (130 PS)	4,19	183/177	7,7/7,0	6,6/6,6	7,1/6,7	
2,0-l-TDCi Ford EcoBlue 96 kW (130 PS)	4,43	185/179	7,8/7,3	6,8/6,7	7,1/6,9	
2,0-l-TDCi Ford EcoBlue 77 kW (105 PS)/96 kW (130 PS)/125 kW (170 PS)	4,71	188/182	8,3/7,6	6,8/6,8	7,3/7,0	
2,0-l-TDCi Ford EcoBlue 96 kW (130 PS)/125 kW (170 PS) mit SelectShift-Automatikgetriebe	3,65	-/192	-/7,8	-/7,0	-/7,4	
2,0-l-TDCi Ford EcoBlue 125 kW (170 PS)	4,19	187/181	8,0/7,3	6,8/6,7	7,2/7,0	
2,0-l-TDCi Ford EcoBlue 125 kW (170 PS)	4,93	195/189	8,6/8,0	7,0/6,9	7,5/7,3	
Heckantrieb						
2,0-l-TDCi Ford EcoBlue 77 kW (105 PS)	3,31	195/189	8,9/8,3	6,8/6,8	7,5/7,3	
2,0-l-TDCi Ford EcoBlue 77 kW (105 PS)	3,73	206/200	9,2/8,7	7,0/6,9	7,9/7,5	
2,0-l-TDCi Ford EcoBlue 96 kW (130 PS)/125 kW (170 PS)	3,15	191/185	8,6/8,0	6,6/6,6	7,4/7,1	
2,0-l-TDCi Ford EcoBlue 96 kW (130 PS)/125 kW (170 PS)	3,55	202/196	9,2/8,6	6,9/6,9	7,8/7,6	
2,0-l-TDCi Ford EcoBlue 96 kW (130 PS)/125 kW (170 PS)	4,10	216/210	9,6/9,1	7,4/7,4	8,3/8,1	
Allrad						
2,0-l-TDCi Ford EcoBlue 96 kW (130 PS)/125 kW (170 PS)	4,10	226/-	10,2/-	7,8/-	8,7/-	

Die angegebenen Werte wurden nach dem vorgeschriebenen Messverfahren [VO (EG) 715/2007 und VO (EG) 692/2008 in der jeweils geltenden Fassung] ermittelt. Die Angaben beziehen sich nicht auf ein einzelnes Fahrzeug und sind nicht Bestandteil des Angebotes, sondern dienen allein Vergleichszwecken zwischen den verschiedenen Fahrzeugtypen. Hinweis nach Richtlinie 1999/94/EG: Der Kraftstoffverbrauch und die CO₂-Emissionen eines Fahrzeugs hängen nicht nur von der effizienten Ausnutzung des Kraftstoffs durch das Fahrzeug ab, sondern werden auch vom Fahrverhalten und anderen nichttechnischen Faktoren beeinflusst. CO₂ ist das für die Erderwärmung hauptsächlich verantwortliche Treibhausgas. Details erhalten Sie bei Ihrem Ford Partner.

Zulässiges Gesamtgewicht des Zuges (kg)

	Achsubersetzung	Zulässiges Gesamtgewicht des Zuges (kg)			
		310	330	350	470
Fahrgestelle und Pritschenwagen Einzelkabine und Doppelkabine Frontantrieb					
2,0-l-TDCi Ford EcoBlue 77 kW (105 PS)	3,94/4,19	● / ○	4.440/4.940	-	-
2,0-l-TDCi Ford EcoBlue 77 kW (105 PS)	4,71	●	-	5.100	-
2,0-l-TDCi Ford EcoBlue 96 kW (130 PS)	3,94/4,19	● / ○	4.840/4.940	-	-
2,0-l-TDCi Ford EcoBlue 96 kW (130 PS)	4,43/4,71	● / ○	-	-	5.050/5.500
2,0-l-TDCi Ford EcoBlue 96 kW (130 PS) mit SelectShift-Automatikgetriebe	3,65	●	4.100	-	4.250
2,0-l-TDCi Ford EcoBlue 125 kW (170 PS)	4,71	●	-	-	5.500
2,0-l-TDCi Ford EcoBlue 125 kW (170 PS)	4,93	○	-	-	6.000
2,0-l-TDCi Ford EcoBlue 125 kW (170 PS) mit SelectShift-Automatikgetriebe	3,65	●	4.100	-	4.250
Heckantrieb					
2,0-l-TDCi Ford EcoBlue 77 kW (105 PS)	3,31/3,73	● / ○	5.100/-	5.500/5.500	5.500/5.500
2,0-l-TDCi Ford EcoBlue 96 kW (130 PS)	3,15/3,55	● / ○	5.100/-	5.500/6.000	5.500/6.000
2,0-l-TDCi Ford EcoBlue 96 kW (130 PS)	4,10	●	-	-	6.000
2,0-l-TDCi Ford EcoBlue 125 kW (170 PS)	3,15/3,55	● / ○	-	-	5.500/6.300
2,0-l-TDCi Ford EcoBlue 125 kW (170 PS)	4,10	●	-	-	7.000*
Allrad					
2,0-l-TDCi Ford EcoBlue 96 kW (130 PS)	4,10	●	-	6.000	6.000
2,0-l-TDCi Ford EcoBlue 125 kW (170 PS)	4,10	●	-	-	6.000

● = Standardachse, ○ = optionale Achse ohne Mehrpreis.
*470er-Variante mit Ablastungsoption auf 3.500 kg zulässiges Gesamtgewicht.

Max. Anhängelast gebremst (kg)

Achsumsetzung	310L1 310L2 330L1 350L2 350L3 350L4 350L5 470L2/L3/L4/L5								
	310L1	310L2	330L1	350L2	350L3	350L4	350L5	470L2/L3/L4/L5	
Fahrgestelle Einzelkabine und Doppelkabine Frontantrieb									
2,0-l-TDCi Ford EcoBlue 77 kW (105 PS)	3,94/4,19	●/○	-	2250/2800	-	-	-	-	-
2,0-l-TDCi Ford EcoBlue 77 kW (105 PS)	4,71	●	-	-	2800	2750	2800	-	-
2,0-l-TDCi Ford EcoBlue 96 kW (130 PS)	3,94	●	-	2700	-	-	-	-	-
2,0-l-TDCi Ford EcoBlue 96 kW (130 PS)	4,19	○	-	2700	-	-	-	-	-
2,0-l-TDCi Ford EcoBlue 96 kW (130 PS)	4,43/4,71	●/○	-	-	2750/2800	2750/2800	2650/2800	-	-
2,0-l-TDCi Ford EcoBlue 96 kW (130 PS) mit SelectShift-Automatikgetriebe	3,65	●	-	1900	-	1850	1800	-	-
2,0-l-TDCi Ford EcoBlue 125 kW (170 PS)	4,71	●	-	-	2800	2800	2800	-	-
2,0-l-TDCi Ford EcoBlue 125 kW (170 PS)	4,93	●	-	-	2800	2800	2800	-	-
2,0-l-TDCi Ford EcoBlue 125 kW (170 PS) mit SelectShift-Automatikgetriebe	3,65	●	-	-	1850	1800	1750	-	-
Heckantrieb									
2,0-l-TDCi Ford EcoBlue 77 kW (105 PS)	3,31/3,73	●/○	2750/-	-	2800/2800	-	2800/2800	2800/2800	-
2,0-l-TDCi Ford EcoBlue 96 kW (130 PS)	3,15/3,55	●/○	2750/-	-	2800/2800	2800/2800	2800/2800	2800/2800	-
2,0-l-TDCi Ford EcoBlue 125 kW (170 PS)	3,15/3,55	●/○	-	-	2800/2800	2800/2800	2800/2800	2800/2800	-
2,0-l-TDCi Ford EcoBlue 125 kW (170 PS)	4,10	●	-	-	3500*	3500*	3500*	3500*	3500
Allradantrieb									
2,0-l-TDCi Ford EcoBlue 96 kW (130 PS)	4,10	●	-	-	2800	2800	2800	-	-
2,0-l-TDCi Ford EcoBlue 125 kW (170 PS)	4,10	●	-	-	2800	2800	2800	-	-
Pritschenwagen Einzelkabine und Doppelkabine Frontantrieb									
2,0-l-TDCi Ford EcoBlue 77 kW (105 PS)	3,94/4,19	●/○	-	2200/2700	-	-	-	-	-
2,0-l-TDCi Ford EcoBlue 77 kW (105 PS)	4,71	●	-	-	2800	2750	2700	-	-
2,0-l-TDCi Ford EcoBlue 96 kW (130 PS)	3,94	●	-	2600	-	-	-	-	-
2,0-l-TDCi Ford EcoBlue 96 kW (130 PS)	4,19	○	-	2700	-	-	-	-	-
2,0-l-TDCi Ford EcoBlue 96 kW (130 PS)	4,43/4,71	●/○	-	-	2750/2800	2750/2800	2650/2800	-	-
2,0-l-TDCi Ford EcoBlue 96 kW (130 PS) mit SelectShift-Automatikgetriebe	3,65	●	-	1750	-	1850	1800	-	-
2,0-l-TDCi Ford EcoBlue 125 kW (170 PS)	4,71	●	-	-	2800	2800	2800	-	-
2,0-l-TDCi Ford EcoBlue 125 kW (170 PS)	4,93	●	-	-	2800	2800	2800	-	-
2,0-l-TDCi Ford EcoBlue 125 kW (170 PS) mit SelectShift-Automatikgetriebe	3,65	●	-	-	1850	1800	1750	-	-
Heckantrieb									
2,0-l-TDCi Ford EcoBlue 77 kW (105 PS)	3,31/3,73	●/○	2750/-	-	2800/2800	-	2800/2800	2800/2800	-
2,0-l-TDCi Ford EcoBlue 96 kW (130 PS)	3,15/3,55	●/○	2750/-	-	2800/2800	2800/2800	2800/2800	2800/2800	-
2,0-l-TDCi Ford EcoBlue 125 kW (170 PS)	3,15/3,55	●/○	-	-	2800/2800	2800/2800	2800/2800	2800/2800	-
2,0-l-TDCi Ford EcoBlue 125 kW (170 PS)	4,10	●	-	-	3500*	3500*	3500*	3500*	3500
Allradantrieb									
2,0-l-TDCi Ford EcoBlue 96 kW (130 PS)	4,10	●	-	-	2800	2800	2800	-	-
2,0-l-TDCi Ford EcoBlue 125 kW (170 PS)	4,10	●	-	-	2800	2800	2800	-	-

● = Standardachse, ○ = optionale Achse ohne Mehrpreis. *470er-Variante mit Ablastungsoption auf 3.500 kg zulässiges Gesamtgewicht. Die maximale Anhängelast ist abhängig von der gewählten Karosserieform, Motorisierung, der Achsumsetzung sowie der Ausstattungsvariante und kann bei beladenen Fahrzeugen auch durch das maximal zulässige Gesamtgewicht des Zuges begrenzt sein. Details zu den genauen Anhängelasten je Fahrzeug erhalten Sie bei Ihrem Ford Partner. **Allgemein:** Sämtliche technische Daten entsprechen den zum Zeitpunkt des Druck vorhandenen Kenntnissen. Sie können sich bis zum Kauf ändern.

Beheizbare Frontscheibe

Befreit die Frontscheibe selbst an frostigen Tagen schnell von Eis und Beschlag. (Serienausstattung bei 470er-Varianten, Wunschausstattung für alle anderen Varianten im Rahmen des Sicht-Paket 1)



ClimAir** Windabweiser, vorn

Verringert Windturbulenzen und -geräusche und sorgt dafür, dass Sie Ihre Fahrt bei geöffnetem Fenster genießen können, sogar bei leichtem Regen. (Zubehör)

Xvision (SCC)* Park-Pilot-System

Akustische Warntöne helfen beim Einparken. Verfügbar für vorn und hinten. (Zubehör)

*Garantie-Informationen siehe Rückseite der Broschüre.

Außenausstattung

Außenausstattung	Fahrgestell Einzelkabine		Fahrgestell Einzelkabine 470er-Varianten		Fahrgestell Doppelkabine		Fahrgestell Doppelkabine 470er-Varianten	
	Basis	Trend	Basis	Trend	Basis	Trend	Basis	Trend
Ablastung auf 3.500 kg zulässiges Gesamtgewicht - für Fahrgestell Einzelkabine L2 - L4 - für Fahrgestell Doppelkabine L3 - L4	-	-	○	○	-	-	○	○
Anhängevorrichtung, fest, 13-polige Steckdose inkl. Anhängerstabilisierung (TSC)	○	○	○	○	○	○	○	○
Dach, flach HI	●	●	●	●	●	●	●	●
Dachmarkierungsleuchten	●	●	●	●	●	●	●	●
Standard Pritsche, schmal - Stirnwanderhöhung, Haltebänder für Ladeklappe (nur für Radstand L1)	○	○	-	-	-	-	-	-
Premium Pritsche, schmal - in Wagenfarbe lackierte Bracken und Rungen, Stirnwanderhöhung, Haltebänder für Ladeklappe (nur für Radstand L1)	○	○	-	-	-	-	-	-
Standard Pritsche, breit - Stirnwanderhöhung, Haltebänder für Ladeklappe (nicht verfügbar für Radstand L1)	○	○	○	○	○	○	○	○
Premium Pritsche, breit - in Wagenfarbe lackierte Bracken und Rungen, Stirnwanderhöhung, Haltebänder für Ladeklappe (nicht verfügbar für Radstand L1 und Doppelkabine L2)	○	○	○	○	○	○	○	○
Außenspiegel, - kurzer Arm	●	●	●	●	●	●	●	●
- langer Arm	○	○	○	○	○	○	○	○
Außenspiegel elektrisch einstellbar und beheizbar [siehe auch Sicht-Pakete]	○/□	●	○/□	●	○/□	●	○/□	●
- zusätzlich mit langem Arm	○	○	○	○	○	○	○	○
Außenspiegel elektrisch einstellbar, beheizbar und anklappbar [siehe auch Sicht-Paket 4]	○/□	○/□	○/□	○/□	○/□	○/□	○/□	○/□
Halogenscheinwerfer mit Tagfahrlicht und Abblendlicht mit Ausschaltverzögerung	●	●	●	●	●	●	●	●
- zusätzlich mit statischem Abbiegelicht	-	●	-	●	-	●	-	●
- zusätzlich mit Scheinwerfer-Assistent mit Tag/Nacht-Sensor [siehe Sicht-Pakete und Fahrspur-Assistent]	□	□	●	●	□	□	●	●
Nebelscheinwerfer	○	●	○	●	○	●	○	●
Frontscheibe, beheizbar [siehe Sicht-Pakete und Fahrspur-Assistent]	□	□	●	●	□	□	●	●
Fenster in Höhe 2. Sitzreihe	-	-	-	-	●	●	●	●
2 Türen in Höhe 2. Sitzreihe	-	-	-	-	●	●	●	●
Seitenschutzleisten	●	●	●	●	●	●	●	●
Kühlergrill, grau	●	-	●	-	●	-	●	-
Kühlergrill, silbern	-	●	-	●	-	●	-	●
Schlechtwege-Paket 2: Unterfahrerschutz für Motor und Getriebe, Stahlblech	○	○	○	○	○	○	○	○
Schmutzfänger vorn	○	○	○	○	○	○	○	○
Metallic-, Mica- oder Sonderlackierung	○	○	○	○	○	○	○	○

● = serienmäßig, ○ = Wunschausstattung gegen Mehrpreis, □ = Teil eines Ausstattungspaketes gegen Mehrpreis, - = nicht verfügbar.

Elektrisch anklappbare Spiegel

Elektrisch einstellbar, beheizbar und anklappbar. Praktisch etwa beim Einparken in enge Parkbuchten. (Wunschausstattung)



Außenausstattung

	Fahrgestell Einzelkabine		Fahrgestell Einzelkabine 470er-Varianten		Fahrgestell Doppelkabine		Fahrgestell Doppelkabine 470er-Varianten	
	Basis	Trend	Basis	Trend	Basis	Trend	Basis	Trend
Bereifung und Räder								
Stahlräder – 6,5 J x 16" mit 215/65 R16 Reifen (für 310er L2)	●	●	-	-	●	●	-	-
Stahlräder – 6,5 J x 16" mit 235/65 R16 Reifen (für 310er L1, 330 L1, 350er sowie für alle Modelle mit Automatikgetriebe)	●	●	-	-	●	●	-	-
Stahlräder – 6 J x 16" Zwillingsbereifung hinten mit 195/75 R16 Reifen (optional für 350er mit Heckantrieb) – Achslasterhöhung vorn auf 1.850 kg – Reserverad	○	○	●	●	○	○	●	●
Leichtmetallräder – 6,5 J x 16" mit abschließbaren Radmuttern und – mit 215/65 R16 Reifen (für 310 L2) – mit 235/65 R16 Reifen (310 L1, 330er und 350er sowie für alle Modelle mit Automatikgetriebe)	-	○	-	-	-	○	-	○
Reserverad, Stahl	○	○	●	●	○	○	●	●
Reifen-Reparatur-Set	●	●	-	-	●	●	-	-
Reifendruckkontrollsystem	○	○	-	-	○	○	-	-
Sicht-Pakete								
Sicht-Paket 1: – Außenspiegel, elektrisch einstellbar und beheizbar – Frontscheibe, beheizbar – Wischwasser-Sensor	○	○	○	○	○	○	○	○
Sicht-Paket 2.1: beinhaltet Sicht-Paket 1 und zusätzlich – Instrumentenbeleuchtung regelbar – Scheibenwischer mit Regensensor – Scheinwerfer-Assistent mit Tag/Nacht-Sensor	-	○	-	-	-	○	-	-
Sicht-Paket 4: beinhaltet Sicht-Paket 2.1 und zusätzlich – Außenspiegel, elektrisch einstellbar, beheizbar und anklappbar – Nebelscheinwerfer	○	○	○	○	○	○	○	○

● = serienmäßig, ○ = Wunschausstattung gegen Mehrpreis, □ = Teil eines Ausstattungspaketes gegen Mehrpreis, – = nicht verfügbar.



Bedienelemente - zum Greifen nah.

Lenkrad-Fernbedienung

Ermöglicht die Bedienung des Audiosystems und des Bordcomputers, ohne die Hände vom Lenkrad nehmen zu müssen. (Serienausstattung in Verbindung mit Ford Audiosystemen)



Staufach mit Deckel, Steckdose und USB-Anschluss

Geschickt verdecktes Staufach oberhalb des Kombiinstrumentes mit einer 12-V-Steckdose und USB-Anschluss. (Serienausstattung in Verbindung mit Ford Audiosystemen)



Bluetooth® Audio Streaming

Sie können Ihre Musiksammlung von einem kompatiblen MP3-Player oder Mobiltelefon auf das Audiosystem Ihres Fahrzeugs übertragen. (Serienausstattung bei 470er-Varianten, ansonsten Wunschausstattung)

Navigation

Die 3D-Kartenansicht zeigt Ihnen Ihre Route auf dem intuitiv bedienbaren Ford SYNC 3 Touchscreen. (Wunschausstattung)

Sprachausgabe von SMS-Nachrichten

Lassen Sie sich die an Ihr verbundenes Mobiltelefon gesendeten SMS-Nachrichten, einschließlich gebräuchlicher Abkürzungen und Emoticons, vorlesen und antworten Sie mit einer von 15 vordefinierten Textnachrichten. Kompatibles Mobiltelefon erforderlich. (Serienausstattung bei 470er-Varianten, ansonsten Wunschausstattung)

Notruf-Assistent*

Ermöglicht es den Fahrzeuginsassen einen Notruf, über ein Bluetooth®-fähiges Mobiltelefon, abzusetzen. Dieses muß zum Zeitpunkt der Airbagauslösung oder beim Abschalten der Kraftstoffpumpe eingeschaltet und verbunden sein. (Serienausstattung bei 470er-Varianten, ansonsten Wunschausstattung)

Umfassende Konnektivität

Ford SYNC 3 mit Touchscreen erlaubt Ihnen, mit einfachen Sprachbefehlen Ihre Musik auszuwählen, die Temperatur einzustellen, das Navigationssystem zu bedienen, zu telefonieren und Kontakte aus Ihrem Telefonverzeichnis von Ihrem kompatiblen Telefon auszuwählen - ohne die Hände vom Lenkrad nehmen zu müssen. Alternativ können Sie auch über den Farbtouchscreen (16,5 cm Bildschirmdiagonale) alle Funktionen bedienen. (Wunschausstattung)

Die Abbildungen dienen nur zu Illustrationszwecken.

*Der Ford Notruf-Assistent ist in über 30 europäischen Ländern für Sie da. Das System erfordert ein kompatibles Mobiltelefon, das zum Zeitpunkt der Airbagauslösung oder der Kraftstoffpumpenabschaltung eingeschaltet und verbunden sein muss. Aktuelle Informationen finden Sie im Internet unter www.ford.de/konnektivitaet.

Hinweis Die Bluetooth®-Wortmarke und Logos sind Eigentum von Bluetooth SIG Inc. Die Nutzung dieser Markenzeichen durch die Ford-Werke GmbH oder zugehörige Unternehmen erfolgt auf Grundlage einer Lizenz. Apple CarPlay sowie die iPod und iPhone Wortmarken und Logos sind eingetragene Marken von Apple Inc. Android ist eine eingetragene Marke von Google Inc. Andere Marken sind Eigentum der jeweiligen Inhaber.

SYNC

EURO NCAP advanced
2012 Reward for Ford SYNC with Emergency Assistance

Innenausstattung

Innenausstattung	Fahrgestell Einzelkabine		Fahrgestell Einzelkabine 470er-Varianten		Fahrgestell Doppelkabine		Fahrgestell Doppelkabine 470er-Varianten	
	Basis	Trend	Basis	Trend	Basis	Trend	Basis	Trend
Dachhimmel	●	●	●	●	●	●	●	●
Fahrerhausbodenbelag, gummiert	●	●	●	●	●	●	●	●
Fensterheber, vorn, elektrisch mit Quickdown/-up-Schaltung für Fahrerseite	●	●	●	●	●	●	●	●
Flaschenhalter	●	●	●	●	●	●	●	●
Handschuhfach mit Deckel	●	●	●	●	●	●	●	●
– zusätzlich abschließbar	–	●	–	●	–	●	–	●
Innenbeleuchtung, vorn, mit Verzögerungsschaltung	●	●	●	●	●	●	●	●
Lederlenkrad [siehe Geschwindigkeitsregelanlage]	□	●	●	●	□	●	●	●
Lenksäule in Höhe und Reichweite einstellbar	●	●	●	●	●	●	●	●
Raucher-Paket: Zigarettenanzünder (anstelle eines 12-Volt-Anschlusses vorn) und Aschenbecher	○	○	○	○	○	○	○	○
Überkopfablagefach vorn	●	●	●	●	●	●	●	●
Audio- und Kommunikationssysteme								
Radiovorbereitung	●	–	–	–	●	–	●	–
– Verkabelung								
– 4 Lautsprecher vorn								
– Antenne								
"MyConnection-Radio" Radio (UKW/MW), MP3-fähig, USB-Anschluss, AUX-Eingang, Bluetooth®-Schnittstelle¹ (Freisprecheinrichtung), 4 Lautsprecher vorn und Audio-Fernbedienung am Lenkrad	○	●	●	●	○	●	●	●
– zusätzlich mit digitalem Radioempfang DAB/DAB+	○	○	○	○	○	○	○	○
Radio-CD-Player inkl. Ford SYNC mit AppLink* MP3-fähig, USB-Anschluss, AUX-Eingang, Bluetooth®-Schnittstelle¹, Audiofernbedienung am Lenkrad, Multifunktionsdisplay mit 10,7 cm	○	○	○	○	○	○	○	○
Bildschirmdiagonale (monochrom/grafikfähig)								
– zusätzlich mit digitalem Radioempfang DAB/DAB+	○	○	○	○	○	○	○	○
Ford Navigationssystem inkl. Ford SYNC3 mit Touchscreen Radio-CD, MP3-fähig, USB-Anschluss, AUX-Eingang, Bluetooth®-Schnittstelle¹, Audiofernbedienung am Lenkrad, DAB/DAB+, Touchscreen mit 16,5 cm Bildschirmdiagonale (farbig/hochauflösend)	○	○	○	○	○	○	○	○

● = serienmäßig, ○ = Wunschausstattung gegen Mehrpreis, □ = Teil eines Ausstattungspaketes gegen Mehrpreis, – = nicht verfügbar.

¹Die Bluetooth® Wortmarke und Logos sind Eigentum der Bluetooth SIG Inc. und werden von der Ford-Werke GmbH und zugehörigen Unternehmen unter Lizenz verwendet. Andere Marken sind Eigentum der jeweiligen Inhaber. Das System erfordert ein kompatibles Mobiltelefon. Sie können aus einer Liste AppLink-kompatibler Apps auf der Internetseite von Ford oder aus dem in iOS- und Android-Verkaufsstellen vorliegenden App-Katalog auswählen. *Ford SYNC AppLink und der Notruf-Assistent werden nicht von allen europäischen Sprachen unterstützt. Der Notruf-Assistent ist in über 30 europäischen Ländern für Sie da. Das System erfordert ein kompatibles Mobiltelefon, das zum Zeitpunkt der Airbagauslösung oder der Kraftstoffpumpenabschaltung verbunden und eingeschaltet sein muss.

Staufach unter dem Sitz

Die Sitzpolster des Beifahrer-Doppelsitzes können einzeln nach oben aufgeklappt werden, um an das Staufach zu gelangen, das z.B. Stauraum für einen Werkzeugkoffer bietet. Der mittlere Sitz ist mit einem ausklappbaren Tablett ausgestattet, das Platz für ein DIN-A4-Klemmbrett, einen Tablet-PC oder einen Laptop bietet.

230-Volt-Steckdose

Eine praktische 230-Volt-Steckdose (150 W), die sich zwischen Fahrer- und Beifahrersitz befindet, kann zum Aufladen von Werkzeugen, Laptops oder anderen Elektrogeräten verwendet werden, ohne dass spezielle Adapter benötigt werden. (Wunschausstattung)



Für alles einen Platz.

Die auf den Fahrer abgestimmte Kabine des Ford Transit Fahrgestell verbindet ein elegantes und modernes Erscheinungsbild mit intelligenten Stauraumlösungen. Sie bietet reichlich Platz für Flaschen, Telefone und Papiere, um Ihren Arbeitstag angenehmer und effizienter zu machen.



Reifendruckkontrollsystem

Das System erkennt einen Druckverlust über die Sensoren in den Ventilkörpern und zeigt dies dem Fahrer über einen Hinweis im Kombiinstrument an. (Wunschausstattung - nicht erhältlich bei Zwillingsbereifung)

Allwetterfußmatten

Sie schützen den Fußraum des Fahrzeuges vor Nässe und Schmutz. Verfügbar für die erste Sitzreihe. Die Matte auf der Fahrerseite ist gegen ein Verrutschen befestigt. (Zubehör)



Innenausstattung

	Fahrgestell Einzelkabine		Fahrgestell Einzelkabine 470er-Varianten		Fahrgestell Doppelkabine		Fahrgestell Doppelkabine 470er-Varianten	
	Basis	Trend	Basis	Trend	Basis	Trend	Basis	Trend
Technik/Elektrik								
Bordcomputer mit Verbrauchs- und Kilometerangaben (z.B. Restreichweite) sowie Außentemperaturanzeige und Ford ECO-Mode	●	●	●	●	●	●	●	●
2 Batterien	○	○	●	●	○	○	●	●
2 AGM-Tiefzyklus-Hochleistungsbatterien, tiefentladbar	○	○	○	○	○	○	○	○
Generator, 165 A	●	●	●	●	●	●	●	●
Generator, 250 A	○	○	○	○	○	○	○	○
Spannungskonverter, 230 V/150 Watt Steckdose	○	○	○	○	○	○	○	○
Start-Stopp-System	○	○	○	○	○	○	○	○
Tachograph, digital	○	○	●	●	○	○	●	●
Sitze								
Fahrersitz, 4fach manuell einstellbar mit Armlehne innen	●	●	●	●	●	●	●	●
– zusätzlich mit Lendenwirbelstütze	○	●	○	●	○	●	○	●
Fahrersitz, 4fach elektrisch einstellbar und beheizbar mit Lendenwirbelstütze und Armlehne innen	○	○	○	○	○	○	○	○
Beifahrer-Einzelsitz, 4fach manuell einstellbar und beheizbar	○	○	○	○	○	○	○	○
– zusätzlich mit Lendenwirbelstütze	○	○	○	○	○	○	○	○
Beifahrer-Doppelsitz mit Staufach unter den einzeln hochklappbaren Sitzpolstern und ausklappbarem Tablett	●	●	●	●	●	●	●	●
– zusätzlich beheizbar (äußerer Sitz)	○	○	○	○	○	○	○	○
4er-Sitzbank in 2. Sitzreihe mit 2 ISOFIX-Halterungen an den beiden äußeren Sitzplätzen und Staufach	–	–	–	–	●	●	●	●
Sitzbezüge	●	●	●	●	●	●	●	●
– Stoff	○	○	○	○	○	○	○	○
– Kunstleder (Vinyl)	○	○	○	○	○	○	○	○
Klimatisierung								
Klimaanlage vorn, manuell inkl. Staub- und Pollenfilter	○	●	○	●	○	●	○	●
Heizung mit Umluftschaltung	●	●	●	●	●	●	●	●
Standheizung (kraftstoffbetriebene Zusatzheizung), programmierbar mit Fernbedienung	○	○	○	○	○	○	○	○

● = serienmäßig, ○ = Wunschausstattung gegen Mehrpreis, □ = Teil eines Ausstattungspaketes gegen Mehrpreis, – = nicht verfügbar.

Sicherheit und Fahrzeugsicherung

	Fahrgestell Einzelkabine		Fahrgestell Einzelkabine 470er-Varianten		Fahrgestell Doppelkabine		Fahrgestell Doppelkabine 470er-Varianten	
	Basis	Trend	Basis	Trend	Basis	Trend	Basis	Trend
Sicherheitsausstattung und Fahrerassistenz								
Airbag, Fahrerseite	●	●	●	●	●	●	●	●
Airbag, Beifahrerseite	○	○	○	○	○	○	○	○
Seitenairbags und Kopfschulterairbags, vorn (nur i.V. mit Sitz-Paketen)	□	□	□	□	□	□	□	□
Antiblockier-Bremssystem (ABS) mit elektronischer Bremskraftverteilung (EBD)	●	●	●	●	●	●	●	●
Elektronisches Sicherheits- und Stabilitätsprogramm (ESP) mit Traktionskontrolle (TCS) inkl.	●	●	●	●	●	●	●	●
– Berganfahrassistent	○	○	○	○	○	○	○	○
– Kurvenkontrolle	○	○	○	○	○	○	○	○
– Notbremslicht	○	○	○	○	○	○	○	○
– Seitenwind-Assistent	○	○	○	○	○	○	○	○
– Sicherheits-Bremsassistent	○	○	○	○	○	○	○	○
– Überrollschutz	○	○	○	○	○	○	○	○

Unter extremen Bedingungen getestet.

Wir haben das Ford Transit Fahrgestell in umfangreichen Tests Extremen ausgesetzt: von Fahrten bei eisigen –40°C auf 4.500 Höhenmetern bis hin zu Fahrten mit voll beladenem Anhänger auf langen Steigungen unter der glühenden Sonne bei 50°C.



Sicherheit und Fahrzeugsicherung

	Fahrgestell Einzelkabine		Fahrgestell Einzelkabine 470er-Varianten		Fahrgestell Doppelkabine		Fahrgestell Doppelkabine 470er-Varianten	
	Basis	Trend	Basis	Trend	Basis	Trend	Basis	Trend
– in Verbindung mit Anhängervorrichtung (aufpreispflichtig) zusätzlich mit Anhängerstabilisierung (TSC)	●	●	●	●	●	●	●	●
Fahrspur-Assistent mit Müdigkeitswarner und Fernlicht-Assistent inkl.	○	○	●	●	○	○	●	●
– Frontscheibe, beheizbar	○	○	○	○	○	○	○	○
– Scheinwerfer-Assistent mit Tag/Nacht-Sensor	○	○	○	○	○	○	○	○
– Scheibenwischer mit Regensensor	○	○	○	○	○	○	○	○
Geschwindigkeitsregelanlage inkl. Lederlenkrad	○	●	○	●	○	●	○	●
Geschwindigkeitsregelanlage, adaptiv, inkl. Lederlenkrad Pre-Collision-Assist und	○	○	○	○	○	○	○	○
– Distanzanzeige	○	○	○	○	○	○	○	○
– Distanzwarner	○	○	○	○	○	○	○	○
– Auffahrwarnsystem	○	○	○	○	○	○	○	○
– Aktiver Notbremsassistent	○	○	○	○	○	○	○	○
– Verkehrsschild-Erkennungssystem (nicht für 470er-Varianten)	○	○	○	○	○	○	○	○
– Nebelscheinwerfer	○	○	○	○	○	○	○	○
Geschwindigkeitsbegrenzer 90 km/h (nicht abschaltbar)	○	○	●	●	○	○	●	●
Geschwindigkeitsbegrenzer 100 km/h (nicht abschaltbar)	○	○	–	–	○	○	–	–
Geschwindigkeitsbegrenzer 130 km/h (nicht abschaltbar)	○	○	–	–	○	○	–	–
Sicherheitsgurtstraffer und -gurtkraftbegrenzer, vorn	●	●	●	●	●	●	●	●
Warnsystem für nicht angelegten Fahrersicherheitsgurt (akustisch und visuell)	●	●	●	●	●	●	●	●
Fahrzeugsicherung								
Diebstahl-Alarmanlage	○	○	○	○	○	○	○	○
Diebstahl-Alarmanlage mit Innenraumüberwachung inkl. zweitem Fahrzeugschlüssel mit Fernbedienung	○	○	○	○	○	○	○	○
Zentralverriegelung mit Fernbedienung	●	●	●	●	●	●	●	●
– zusätzlich mit zweitem Fahrzeugschlüssel mit Fernbedienung [siehe Diebstahl-Alarmanlage mit Innenraumüberwachung]	□	●	□	●	□	●	□	●
– zusätzlich mit Doppelverriegelung	○	○	○	○	○	○	○	○
Selektive Entriegelungsmöglichkeiten	○	–	○	–	○	–	○	–

● = serienmäßig, ○ = Wunschausstattung gegen Mehrpreis, □ = Teil eines Ausstattungspaketes gegen Mehrpreis, – = nicht verfügbar.

Die Straße im Griff.

Hervorragende Fahreigenschaften

Das Ford Transit Fahrgestell ist für seine guten Fahreigenschaften bekannt. Die straffe Fahrwerksabstimmung in Verbindung mit Stabilisatoren reduzieren die Wankbewegung des Fahrzeuges.

Torque Vectoring Control

Diese Technologie verhindert das Durchdrehen der Antriebsräder und verbessert damit die Traktion. Die Stabilisierung der Seitenführungskräfte verringert dabei den Lenkaufwand, bei spürbarem Zuwachs an Agilität. Gesteuert wird diese Technik durch vorhandene ABS- und ESP-Sensoren. Das Ergebnis: mehr Fahrspaß.



Bank- und Serviceleistungen

Unsere Finanzierungs-, Leasing-, Versicherungs- und Serviceangebote haben nur ein Ziel: Ihnen die Mobilität zu erleichtern.

Ford Bank

Die Ford Bank erfüllt Ihren Wunsch nach individueller Mobilität. Ihr Wunschfahrzeug, eine maßgeschneiderte Finanzierung oder ein attraktives Leasingangebot, intelligente Mobilitätspakete sowie eine Versicherung speziell für Ford Fahrzeuge: das alles bietet Ihnen der Ford Partner direkt vor Ort. Schnell und unkompliziert können Sie dort alle Formalitäten gleich beim Kauf erledigen; der Ford Partner ist online mit der Ford Bank verbunden und gewährleistet eine kompetente Beratung.

Die Ford Bank sorgt mit attraktiven Dienstleistungen rund ums Automobil für mehr Spielräume und für Ihre neue Mobilität.

Unsere Leistungspalette reicht von der **Klassischen Finanzierung** über das moderne Finanzierungskonzept **Ford Auswahl-Finanzierung**, **Leasing** und Service-Paketen bis zur **Ford Auto-Versicherung*** mit individuellen Produktbausteinen.

* Versicherer: Allianz Versicherungs-AG, Königinstr. 28, 80802 München

Über unseren Geschäftsbereich **Ford Lease*** offerieren wir Firmenkunden darüber hinaus individuelle Dienstleistungskonzepte für die Fahrzeugflotte.

* Vertragspartner: ALD AutoLeasing D GmbH, Nedderfeld, 95, 22529 Hamburg

Verlassen Sie sich auf die Ford Bank, wenn Sie den Entschluss zu Ihrem neuen Ford gefasst haben. Wir sind Ihr idealer Finanzpartner, wenn es um das Thema "Geld und Auto" geht. Produkte und Konditionen sind ebenso überzeugend wie der Service, der für alle Mitarbeiter der Ford Bank im Mittelpunkt steht.

Ford Bank Niederlassung der FCE Bank plc
Josef-Lammerting-Allee 24-34, 50933 Köln

Serviceleistungen

Ford Protect Garantie-Schutzbrief (FGS)* Zusätzliche Sicherheit für bis zu 5 weitere Jahre nach Ablauf der zweijährigen Ford Neuwagen-garantie bietet der Ford Protect Garantie-Schutzbrief (FGS). Der FGS schützt Sie vor unerwarteten Reparaturkosten und beinhaltet die Ford Assistance. Maßgeschneidert für Ihre Bedürfnisse bieten wir Ihnen verschiedene Ford Protect Garantie-Schuttbrieftypen an.

Ford Assistance* Auch außerhalb der Neuwagen-garantie und ohne Ford Protect Garantie-Schuttbrief erhalten Sie bei Ihrem teilnehmenden Ford Service Partner mit jeder Inspektion die Ford Assistance Mobilitätsgarantie. Diese gilt für 12 Monate** in den meisten Ländern Europas – wenn Sie wünschen, ein ganzes Autoleben lang.

A1 Euro-Garantie* Sie bietet optimalen Schutz für Ihren Gebrauchtwagen und somit Schutz vor unliebsamen Ausgaben. Die A1 Euro-Garantie übernimmt Kosten an allen wichtigen Baugruppen, gilt für mindestens 12 Monate und beinhaltet eine Mobilitätsgarantie (europaweit). Sie kann bis zu einem Fahrzeugalter von 12 Jahren, oder einer Fahrzeuglaufleistung bis 200.000 km, jährlich verlängert werden. Die A1 Euro-Garantie kann auch als Anschlussgarantie an die Neuwagen-garantie oder den Ford Protect Garantie-Schuttbrief (FGS) abgeschlossen werden.

Garantie gegen Durchrosten* Ab Beginn der Ford-Neuwagen-garantie wird eine Garantie gegen Durchrosten von Karosserieteilen gewährt, die modellabhängig zwischen 8 und 12 Jahren betragen kann. Um sie zu erhalten, muss bei Ihrem Fahrzeug regelmäßig eine Korrosionsschutzkontrolle nach Herstellervorgabe durchgeführt werden. Nähere Informationen erhalten Sie bei Ihrem Ford Partner.

*Details entnehmen Sie bitte den gültigen Garantiebedingungen

**24 Monate für bestimmte Ford Fahrzeuge. Bitte fragen Sie hierzu Ihren teilnehmenden Ford Service Partner

Ansprechpartner

Für alle Anfragen – auch für die Ford Assistance – nur eine Hotline:
+49 (0) 221 9999 2 999

Farben und Polster

Wählen Sie die Karosseriefarbe aus, die am besten zu Ihrem Unternehmen passt.



Basis
Stoffbezug schwarz



Basis/Trend
Vinylbezug grau*



Trend
Stoffbezug schwarz

Allergikerfreundlicher Innenraum

Im Innenraum des Ford Transit Fahrgestell wurden allergikerfreundliche Materialien verwendet. Modelle mit Klimaanlage besitzen einen leistungsfähigen Pollenfilter, der das Eindringen von Staub und Pollen in den Fahrgastraum verhindert.

Die Abbildung dient lediglich zu Illustrationszwecken
* Wunschausstattung



Frost-Weiß
Normalfarbe



Race-Rot
Normalfarbe



Blazer-Blau
Normalfarbe

Sonderausstattungsprogramm

Während die Nutzfahrzeugpalette von Ford serienmäßig bereits umfassend ausgestattet ist, geht das Sonderausstattungsprogramm (Special Vehicle Options - SVO) noch einen Schritt weiter. Praktische Wunschausstattungen reichen von leistungsstärkeren Batterien bis hin zu einer Auswahl an über 100 Farben, damit Sie exakt die Farbe finden, die zu Ihrem Unternehmen passt.

Wenn Sie weitere Informationen wünschen, wenden Sie sich bitte an Ihren Ford Partner.



Titan-Grau
Metallic-Lackierung*



Stratosphere-Blau
Metallic-Lackierung*



Indic-Blau
Metallic-Lackierung*



Magnetic-Grau
Metallic-Lackierung*



Brisbane-Braun
Metallic-Lackierung*



Polar-Silber
Metallic-Lackierung*



Iridium-Schwarz
Mica-Lackierung*

*Metallic- und Mica-Lackierungen sind als Wunschausstattung gegen Mehrpreis erhältlich.

Hinweis Die Fahrzeugabbildungen dienen ausschließlich der Darstellung der Außenfarben und können deshalb von den aktuellen Fahrzeugspezifikationen abweichen. Die abgebildeten Außen- und Polsterfarben in dieser Broschüre können aus drucktechnischen Gründen geringfügig von den tatsächlichen Farben abweichen.

12 Jahre Garantie gegen Durchrosten**

Dank eines sorgfältigen mehrstufigen Lackierungsprozesses verfügt das Ford Transit Fahrgestell über ein sehr robustes Äußeres. Stahlkarosserieteile mit Wachsinjektion, die strapazierfähige Decklackierung sowie neue Materialien und Verarbeitungsprozesse sorgen dafür, dass Ihr Fahrzeug viele Jahre gut aussehen wird.

**Ab Datum der Erstzulassung oder der Auslieferung durch den Ford Vertragspartner (es gilt das früheste Datum). Details entnehmen Sie bitte den gültigen Garantiebedingungen.

Verzinkung

Phosphat-
beschichtung

Elektrotauch-
lackierung

Decklackierung

Klarlackierung
(nicht bei Frost-Weiß)





MY 2017,5 DEU de

Abbildungen, Beschreibungen und Spezifikationen: Die Angaben in diesem Katalog entsprechen dem Stand der Drucklegung. Irrtümer vorbehalten. Ford entwickelt seine Produkte ständig weiter und behält sich das Recht vor, Spezifikationen, Farben und Preise der hier abgebildeten und beschriebenen Fahrzeugmodelle und Artikel jederzeit zu ändern. Ihr Ford Partner hält jederzeit aktuelle Informationen hierüber für Sie bereit. Ford Fahrzeuge, die außerhalb der Bundesrepublik Deutschland angeboten werden, können bezüglich Technik und Ausstattung abweichen. Einige Abbildungen zeigen schematische Darstellungen der Ladefähigkeit. Bitte beachten Sie, dass Ladung für den allgemeinen Fahrbetrieb zu sichern ist. Die in diesem Katalog abgebildeten Fahrzeuge sind teilweise mit Wunschausstattung bzw. Zubehör gegen Mehrpreis ausgerüstet. Unter Umständen sind einige der abgebildeten Fahrzeugmerkmale nur als Wunschausstattung verfügbar. Die Lieferbarkeit aller Modelle, Ausstattungsdetails und Farbkombinationen kann nicht garantiert werden. **Hinweis:** Einige der abgebildeten Fahrzeuge sind Vorserienmodelle und/oder computergeneriert. Deshalb kann das Design/die Ausstattung der endgültigen Version Abweichungen zum Katalog aufweisen. **Hinweis:** Dieser Katalog enthält neben Original Ford Zubehör auch Produkte von Lieferanten, die in dieser Broschüre mit **+** gekennzeichnet sind. Es handelt sich um Zubehörteile von sorgfältig ausgewählten Lieferanten, die unter ihrem jeweiligen Markennamen gezeigt werden. Diese Produkte unterliegen den eigenen Garantiebedingungen der jeweiligen Hersteller. Ford übernimmt für diese Produkte keine Garantie. Ausführlichere Informationen dazu erhalten Sie von Ihrem Ford Partner. **Hinweis:** Die Bluetooth®-Wortmarke und Logos sind Eigentum von Bluetooth SIG Inc. Die Nutzung dieser Markenzeichen durch die Ford-Werke GmbH oder zugehörige Unternehmen erfolgt auf Grundlage einer Lizenz. Die iPod®-Wortmarke und Logos sind Eigentum der Apple Inc. Andere Marken sind Eigentum der jeweiligen Inhaber. **Hinweis:** Einige der in dieser Broschüre beschriebenen Fahrer-Assistenzsysteme und Sicherheitsfunktionen basieren auf Sensoren, deren Funktion durch bestimmte Witterungs- und Umwelteinflüsse beeinträchtigt werden kann.



Ford und Aral (BP) - Strategische Partner



FordPass®

Eine intelligentere Art der Fortbewegung.

Erfahren Sie mehr unter: www.fordpass.de



Quelle:
<http://www.auto-institut.de/aia2015.htm>



Wenn Sie diese Broschüre nicht mehr benötigen, geben Sie sie bitte weiter oder entsorgen Sie diese im Altpapier.

Ford-Werke GmbH, Köln
Nutzfahrzeugabteilung
(21797108)
BJN 205331. FoE G64E.
PN 777503/04/17/30m/DEU de
Stand der Drucklegung: April 2017
© Ford Motor Company Limited.

www.ford.de

FORD **TRANSIT** – Fahrgestelle und Pritschenwagen



Eine Idee weiter

FORD **TRANSIT** Fahrgestelle

Highlights der Serienausstattung

Alle angegebenen Preise sind unverbindliche Preisempfehlungen ab Werk in Euro ohne MwSt. (inkl. 19 % MwSt.) zzgl. Überführungskosten, gültig ab 01.12.2017.

Einzelkabine Basis Doppelkabine Basis (außer 470er-Modelle)

- Airbag, Fahrerseite
- Außenspiegel mit integrierten Blinkleuchten
- Berganfahrassistent
- Bordcomputer
- Beifahrer-Doppelsitz
- Fahrersitz mit höhenverstellbarem Sitzpolster (Sitz-Paket 4)
- Fensterheber vorn, elektrisch
- Ford Easy Fuel
- Handschuhfach mit Deckel
- Innenbeleuchtung mit Ausschaltverzögerung
- Lenksäule, in Höhe und Reichweite einstellbar
- Radiovorbereitung
- Radnabenabdeckungen
- Scheinwerfer-Abblendlicht mit Ausschaltverzögerung
- Seitenwind-Assistent
- Sicherheits-Bremsassistent
- Überkopfablagefach vorn
- Zentralverriegelung mit Fernbedienung

Zusätzliche Ausstattung Doppelkabine Basis:

- 2. Sitzreihe: 4er-Sitzbank mit Staufach
- Dachhimmel, Fahrerkabine und 2. Sitzreihe
- 2 Türen hinten mit festen Fenstern

Einzelkabine ab **€ 24.750,-** (29.452,50)
Doppelkabine ab **€ 27.450,-** (32.665,50)

Einzelkabine Basis Doppelkabine Basis (470er-Modelle)

Zusätzliche Ausstattung zur Einzelkabine Basis und Doppelkabine Basis:

- Achslasterhöhung vorn auf 1.850 kg
- Audiosystem 2 „MyConnection-Radio“: Radio (UKW/MW), MP3-fähig, USB-Anschluss, AUX-Eingang, Bluetooth®-Schnittstelle¹⁾, 4 Lautsprecher vorn
- Audio-Fernbedienung am Lenkrad
- Fernlicht-Assistent
- Frontscheibe, beheizbar
- Scheibenwischer mit Regensensor
- Scheinwerfer-Assistent mit Tag-/Nacht-Sensor
- Tachograph, digital
- Zwillingsbereifung

Einzelkabine ab **€ 34.620,-** (41.197,80)
Doppelkabine ab **€ 37.120,-** (44.172,80)

¹⁾ Die Bluetooth®-Wortmarke und Logos sind Eigentum der Bluetooth SIG Inc. und werden von der Ford-Werke GmbH und zugehörigen Unternehmen unter Lizenz verwendet. Andere Marken sind Eigentum der betreffenden Inhaber.

FORD **TRANSIT** Fahrgestelle Highlights der Serienausstattung

Einzelkabine Trend Doppelkabine Trend (außer 470er-Modelle)

Zusätzliche Ausstattung zur Einzelkabine Basis und Doppelkabine Basis (außer 470er-Modellen):

- Audiosystem 2 „MyConnection-Radio“: Radio (UKW/MW), MP3-fähig, USB-Anschluss, AUX-Eingang, Bluetooth®-Schnittstelle¹⁾, 4 Lautsprecher vorn
- Audio-Fernbedienung am Lenkrad
- Außenspiegel, elektrisch einstellbar und beheizbar
- Fahrersitz mit Lendenwirbelstütze (Sitz-Paket 13)
- Geschwindigkeitsregelanlage
- Handschuhfach, abschließbar
- Innenbeleuchtung vorn mit Leselampen
- Innenverkleidung für Kotflügel, vorn
- Klimaanlage vorn inkl. Staub- und Pollenfilter
- Kühlergrill, silbern
- Lederlenkrad
- Nebelscheinwerfer
- Radzierblenden
- Scheinwerfer mit statischem Abbiegelicht
- Zweiter Schlüssel, klappbar, mit Fernbedienung

Einzelkabine ab **€ 26.500,-** (31.535,-)
Doppelkabine ab **€ 30.700,-** (36.533,-)

Einzelkabine Trend Doppelkabine Trend (470er-Modelle)

Zusätzliche Ausstattung zur Einzelkabine Basis 470er-Modelle und Doppelkabine Basis 470er-Modelle:

- Außenspiegel, elektrisch einstellbar und beheizbar
- Fahrersitz mit Lendenwirbelstütze (Sitz-Paket 13)
- Geschwindigkeitsregelanlage
- Handschuhfach, abschließbar
- Innenbeleuchtung vorn mit Leselampen
- Innenverkleidung Kotflügel, vorn
- Klimaanlage vorn inkl. Staub- und Pollenfilter
- Kühlergrill, silbern
- Lederlenkrad
- Nebelscheinwerfer
- Scheinwerfer mit statischem Abbiegelicht
- Zweiter Schlüssel, klappbar, mit Fernbedienung

Einzelkabine ab **€ 36.520,-** (43.458,80)
Doppelkabine ab **€ 39.020,-** (46.433,80)

FORD TRANSIT Fahrgestelle

				Einzelkabine		Doppelkabine	
				Basis	Trend	Basis	Trend
Kurzer Radstand (L1): 3137 mm				Preise in Euro ohne MwSt. (inkl. MwSt.)			
Modell	Nutzlast max. ²⁾		Motor/Getriebe Euro 6				
310L1	1,2 t/ –	Heckantrieb	2,0 l TDCi, 77 kW (105 PS), 6-Gang-Schaltgetriebe	24.750,- (29.452,50)	–	–	–
	1,2 t/ –	Heckantrieb	2,0 l TDCi, 96 kW (130 PS), 6-Gang-Schaltgetriebe	26.450,- (31.475,50)	–	–	–
330L1	1,5 t/ –	Heckantrieb	2,0 l TDCi, 77 kW (105 PS), 6-Gang-Schaltgetriebe	25.800,- (30.702,-)	–	–	–
	1,5 t/ –	Heckantrieb	2,0 l TDCi, 96 kW (130 PS), 6-Gang-Schaltgetriebe	27.500,- (32.725,-)	29.050,- (34.569,50)	–	–
	1,4 t/ –	Allradantrieb	2,0 l TDCi, 96 kW (130 PS), 6-Gang-Schaltgetriebe	–	34.050,- (40.519,50)	–	–

Mittlerer Radstand (L2): 3504 mm

Modell	Nutzlast max. ²⁾		Motor/Getriebe Euro 6				
310L2	1,3 t/1,2 t	Frontantrieb	2,0 l TDCi, 77 kW (105 PS), 6-Gang-Schaltgetriebe	24.950,- (29.690,50)	26.500,- (31.535,-)	27.450,- (32.665,50)	–
	1,3 t/1,2 t	Frontantrieb	2,0 l TDCi, 96 kW (130 PS), 6-Gang-Schaltgetriebe	26.650,- (31.713,50)	28.200,- (33.558,-)	29.150,- (34.688,50)	30.700,- (36.533,-)
	1,3 t/1,1 t	Frontantrieb	2,0 l TDCi, 96 kW (130 PS), Automatikgetriebe	–	29.850,- (35.521,50)	–	32.350,- (38.496,50)
350L2	1,7 t/1,5 t	Frontantrieb	2,0 l TDCi, 77 kW (105 PS), 6-Gang-Schaltgetriebe	26.400,- (31.416,-)	–	28.900,- (34.391,-)	–
	1,7 t/1,5 t	Frontantrieb	2,0 l TDCi, 96 kW (130 PS), 6-Gang-Schaltgetriebe	28.100,- (33.439,-)	29.650,- (35.283,50)	30.600,- (36.414,-)	32.150,- (38.258,50)
	1,6 t/1,4 t	Frontantrieb	2,0 l TDCi, 96 kW (130 PS), Automatikgetriebe	–	31.300,- (37.247,-)	–	33.800,- (40.222,-)
	1,7 t/1,5 t	Frontantrieb	2,0 l TDCi, 125 kW (170 PS), 6-Gang-Schaltgetriebe	29.350,- (34.926,50)	30.900,- (36.771,-)	–	33.400,- (39.746,-)
	1,6 t/ –	Frontantrieb	2,0 l TDCi, 125 kW (170 PS), Automatikgetriebe	–	32.550,- (38.734,50)	–	–
	1,6 t/1,4 t	Heckantrieb	2,0 l TDCi, 96 kW (130 PS), 6-Gang-Schaltgetriebe	28.600,- (34.034,-)	30.150,- (35.878,50)	31.100,- (37.009,-)	32.650,- (38.853,50)
	1,6 t/1,4 t	Heckantrieb	2,0 l TDCi, 125 kW (170 PS), 6-Gang-Schaltgetriebe	29.850,- (35.521,50)	31.400,- (37.366,-)	–	33.900,- (40.341,-)
	1,5 t/1,3 t	Allradantrieb	2,0 l TDCi, 96 kW (130 PS), 6-Gang-Schaltgetriebe	33.600,- (39.984,-)	35.150,- (41.828,50)	36.100,- (42.959,-)	37.650,- (44.803,50)
470L2	1,5 t/ –	Allradantrieb	2,0 l TDCi, 125 kW (170 PS), 6-Gang-Schaltgetriebe	34.850,- (41.471,50)	36.400,- (43.316,-)	–	–
470L2	2,6 t/2,5 t (1,4 t/ –) ³⁾	Heckantrieb	2,0 l TDCi, 125 kW (170 PS), 6-Gang-Schaltgetriebe	34.620,- (41.197,80)	36.520,- (43.458,80)	37.120,- (44.172,80)	39.020,- (46.433,80)

Erklärung Radstände und Modellbezeichnungen

L1 = kurzer Radstand	L5 = extralanger Radstand mit verlängertem Rahmen
L2 = mittlerer Radstand	z.B. 310L2 = Modell mit 3,1 t zulässiges Gesamtgewicht
L3 = langer Radstand	zGG = zulässiges Gesamtgewicht
L4 = langer Radstand mit verlängertem Rahmen	

²⁾ Die angegebenen Nutzlasten beziehen sich auf das jeweilige Einstiegsmodell Einzelkabine/Doppelkabine ohne Wunschausstattungen.

³⁾ Bei Wahl der Wunschausstattung „Ablastung auf 3.500 kg zGG“ reduziert sich die Nutzlast um ca. 1,2 t auf die in Klammern genannten Werte..

FORD TRANSIT Fahrgestelle

			Einzelkabine		Doppelkabine		
			Basis	Trend	Basis	Trend	
Langer Radstand (L3): 3954 mm			Preise in Euro ohne MwSt. (inkl. MwSt.)				
Modell	Nutzlast max. ²⁾	Motor/Getriebe Euro 6					
350L3	- /1,5 t	Frontantrieb	2,0 l TDCi, 77 kW (105 PS), 6-Gang-Schaltgetriebe	-	-	29.600,- (35.224,-)	-
	1,7 t/1,5 t	Frontantrieb	2,0 l TDCi, 96 kW (130 PS), 6-Gang-Schaltgetriebe	28.800,- (34.272,-)	30.350,- (36.116,50)	31.300,- (37.247,-)	32.850,- (39.091,50)
	1,6 t/1,4 t	Frontantrieb	2,0 l TDCi, 96 kW (130 PS), Automatikgetriebe	-	32.000,- (38.080,-)	-	34.500,- (41.055,-)
	1,7 t/1,5 t	Frontantrieb	2,0 l TDCi, 125 kW (170 PS), 6-Gang-Schaltgetriebe	30.050,- (35.759,50)	31.600,- (37.604,-)	32.550,- (38.734,50)	34.100,- (40.579,-)
	1,6 t/1,4 t	Frontantrieb	2,0 l TDCi, 125 kW (170 PS), Automatikgetriebe	-	33.250,- (39.567,50)	-	35.750,- (42.542,50)
	1,6 t/-	Heckantrieb	2,0 l TDCi, 77 kW (105 PS), 6-Gang-Schaltgetriebe	27.600,- (32.844,-)	-	-	-
	1,6 t/1,4 t	Heckantrieb	2,0 l TDCi, 96 kW (130 PS), 6-Gang-Schaltgetriebe	29.300,- (34.867,-)	30.850,- (36.711,50)	31.800,- (37.842,-)	33.350,- (39.686,50)
	1,6 t/1,4 t	Heckantrieb	2,0 l TDCi, 125 kW (170 PS), 6-Gang-Schaltgetriebe	30.550,- (36.354,50)	32.100,- (38.199,-)	33.050,- (39.329,50)	34.600,- (41.174,-)
	1,5 t/1,3 t	Allradantrieb	2,0 l TDCi, 96 kW (130 PS), 6-Gang-Schaltgetriebe	34.300,- (40.817,-)	-	36.800,- (43.792,-)	38.350,- (45.636,50)
	1,5 t/1,3 t	Allradantrieb	2,0 l TDCi, 125 kW (170 PS), 6-Gang-Schaltgetriebe	-	37.100,- (44.149,-)	-	39.600,- (47.124,-)
470L3	2,6 t/2,4 t (1,4 t/1,3 t) ³⁾	Heckantrieb	2,0 l TDCi, 125 kW (170 PS), 6-Gang-Schaltgetriebe	35.320,- (42.030,80)	37.220,- (44.291,80)	37.820,- (45.005,80)	39.720,- (47.266,80)

Langer Radstand mit verlängertem Rahmen (L4): 3954 mm

Modell	Nutzlast max. ²⁾	Motor/Getriebe Euro 6					
350L4	1,6 t/-	Frontantrieb	2,0 l TDCi, 77 kW (105 PS), 6-Gang-Schaltgetriebe	28.500,- (33.915,-)	-	-	-
	1,6 t/-	Frontantrieb	2,0 l TDCi, 96 kW (130 PS), 6-Gang-Schaltgetriebe	30.200,- (35.938,-)	31.750,- (37.782,50)	-	-
	1,6 t/-	Frontantrieb	2,0 l TDCi, 125 kW (170 PS), 6-Gang-Schaltgetriebe	31.450,- (37.425,50)	33.000,- (39.270,-)	-	-
	1,6 t/-	Frontantrieb	2,0 l TDCi, 125 kW (170 PS), Automatikgetriebe	-	34.650,- (41.233,50)	-	-
	- /1,4 t	Heckantrieb	2,0 l TDCi, 77 kW (105 PS), 6-Gang-Schaltgetriebe	-	-	31.500,- (37.485,-)	-
	1,5 t/1,4 t	Heckantrieb	2,0 l TDCi, 96 kW (130 PS), 6-Gang-Schaltgetriebe	30.700,- (36.533,-)	32.250,- (38.377,50)	33.200,- (39.508,-)	34.750,- (41.352,50)
	1,5 t/1,4 t	Heckantrieb	2,0 l TDCi, 125 kW (170 PS), 6-Gang-Schaltgetriebe	31.950,- (38.020,50)	33.500,- (39.865,-)	34.450,- (40.995,50)	36.000,- (42.840,-)
	1,4 t/1,3 t	Allradantrieb	2,0 l TDCi, 125 kW (170 PS), 6-Gang-Schaltgetriebe	-	38.500,- (45.815,-)	-	41.000,- (48.790,-)
470L4	2,6 t/2,4 t (1,4 t/1,2 t) ³⁾	Heckantrieb	2,0 l TDCi, 125 kW (170 PS), 6-Gang-Schaltgetriebe	36.720,- (43.696,80)	38.620,- (45.957,80)	39.220,- (46.671,80)	41.120,- (48.932,80)

Extralanger Radstand mit verlängertem Rahmen (L5): 4522 mm

Modell	Nutzlast max. ²⁾	Motor/Getriebe Euro 6					
350L5	1,5 t/-	Heckantrieb	2,0 l TDCi, 96 kW (130 PS), 6-Gang-Schaltgetriebe	31.440,- (37.413,60)	-	-	-
	1,5 t/1,3 t	Heckantrieb	2,0 l TDCi, 125 kW (170 PS), 6-Gang-Schaltgetriebe	-	34.240,- (40.745,60)	35.190,- (41.876,10)	36.740,- (43.720,60)
470L5	2,5 t/2,3 t	Heckantrieb	2,0 l TDCi, 125 kW (170 PS), 6-Gang-Schaltgetriebe	-	39.360,- (46.838,40)	-	41.860,- (49.813,40)

²⁾ Die angegebenen Nutzlasten beziehen sich auf das jeweilige Einstiegsmodell Einzelkabine/Doppelkabine ohne Wunschausstattungen.

³⁾ Bei Wahl der Wunschausstattung „Ablastung auf 3.500 kg zGG“ reduziert sich die Nutzlast um ca. 1,2 t auf die in Klammern genannten Werte.

FORD TRANSIT Fahrgestelle

Achsenübersetzungen		Modelle*					
Antrieb/ Motorleistung	Achse	310 L1	330 L1	310 L2	350 L2 350 L3 350 L4	350 L5	470 L2 470 L3 470 L4 470 L5
Frontantrieb							
77 kW (105 PS)	3,94	—	—	●	—	—	—
	4,19	—	—	○	—	—	—
	4,71	—	—	—	●	—	—
96 kW (130 PS)	3,94	—	—	●	—	—	—
	4,19	—	—	○	—	—	—
	4,43	—	—	—	●	—	—
	4,71	—	—	—	○	—	—
96 kW (130 PS), Automatikgetriebe	3,65	—	—	●	●	—	—
125 kW (170 PS)	4,71	—	—	—	●	—	—
	4,93	—	—	—	○	—	—
125 kW (170 PS), Automatikgetriebe	3,65	—	—	—	●	—	—
Heckantrieb							
77 kW (105 PS)	3,31	●	●	—	●	—	—
	3,73	—	○	—	○	—	—
96 kW (130 PS)	3,15	●	●	—	●	●	—
	3,55	—	○	—	○	○	—
125 kW (170 PS)	3,15	—	—	—	●	●	—
	3,55	—	—	—	○	○	—
	4,10	—	—	—	—	—	●
Allradantrieb							
96 kW (130 PS)	4,10	—	●	—	●	—	—
125 kW (170 PS)	4,10	—	—	—	●	—	—

* verfügbare Modelle siehe Seite 4 bis 5

Zeichenerklärung:

● serienmäßig; — nicht verfügbar; □ verfügbar mit Ausstattungspaket; ○ auf Wunsch (ohne Aufpreis);
⊕ nur in Verbindung (aufpreispflichtig); ⊖ nicht in Verbindung; ✓ Bestandteil des Sitz-Paketes; **Fußnoten:** siehe Erläuterungen auf Seite 18

FORD TRANSIT Fahrgestelle

	Einzelkabine		Doppelkabine	
	Basis	Trend	Basis	Trend
Preise in Euro ohne MwSt. (inkl. MwSt.)				
Ausstattungspakete				
Sicht-Paket 1:				
<ul style="list-style-type: none"> - Außenspiegel, elektrisch einstellbar und beheizbar (bereits serienmäßig bei Trend) - Frontscheibe, beheizbar (bereits serienmäßig bei 470er-Modellen) - Wischwassersensor; <ul style="list-style-type: none"> ⊖ mit Außenspiegeln, elektrisch anklappbar 	300,- (357,-)	150,- (178,50)	300,- (357,-)	150,- (178,50)
für 470er-Modelle	150,- (178,50)	60,- (71,40)	150,- (178,50)	60,- (71,40)
Sicht-Paket 2.1:				
<ul style="list-style-type: none"> - Frontscheibe, beheizbar - Instrumentenbeleuchtung regelbar - Scheibenwischer mit Regensensor - Scheinwerfer-Assistent mit Tag/Nacht-Sensor - Wischwassersensor; <ul style="list-style-type: none"> ⊖ mit Außenspiegeln, elektrisch anklappbar ⊖ mit 470er-Modellen 	-	250,- (297,50)	-	250,- (297,50)
Sicht-Paket 4:				
<ul style="list-style-type: none"> - Außenspiegel, elektrisch einstellbar, beheizbar und anklappbar - Frontscheibe, beheizbar (bereits serienmäßig bei 470er-Modellen) - Instrumentenbeleuchtung regelbar - Nebelscheinwerfer (bereits serienmäßig bei Trend) - Scheibenwischer mit Regensensor (bereits serienmäßig bei 470er-Modellen) - Scheinwerfer-Assistent mit Tag/Nacht-Sensor (bereits serienmäßig bei 470er-Modellen) - Wischwassersensor; <ul style="list-style-type: none"> ⊖ mit Außenspiegel, langer Arm 	670,- (797,30)	370,- (440,30)	670,- (797,30)	370,- (440,30)
für 470er-Modelle	470,- (559,30)	170,- (202,30)	470,- (559,30)	170,- (202,30)

FORD TRANSIT Fahrgestelle

	Einzelkabine		Doppelkabine	
	Basis	Trend	Basis	Trend
Sicherheit und Fahrerassistenz				
Preise in Euro ohne MwSt. (inkl. MwSt.)				
Airbags:				
– Airbag, Fahrerseite	●	●	●	●
– Airbag, Beifahrerseite ▶ siehe auch Sitz-Pakete	200,- (238,-)	200,- (238,-)	200,- (238,-)	200,- (238,-)
– Seitenairbags und Kopf-Schulterairbags vorn ▶ siehe Sitz-Pakete	□	□	□	□
Antiblockier-Bremssystem (ABS) mit elektronischer Bremskraftverteilung (EBD)	●	●	●	●
Elektronisches Sicherheits- und Stabilitätsprogramm (ESP) mit Traktionskontrolle (TCS) inkl.				
– Berganfahrassistent	●	●	●	●
– Kurvenkontrolle	●	●	●	●
– Notbremslicht	●	●	●	●
– Seitenwind-Assistent	●	●	●	●
– Sicherheits-Bremsassistent	●	●	●	●
– Überrollschutz	●	●	●	●
– in Verbindung mit Anhängervorrichtung (aufpreispflichtig) zusätzlich mit Anhängerstabilisierung	●	●	●	●
Fahrspur-Assistent mit Müdigkeitswarner und Fernlicht-Assistent inkl.				
– Frontscheibe, beheizbar	●	●	●	●
– Scheinwerfer-Assistent mit Tag/Nacht-Sensor	●	●	●	●
– Scheibenwischer mit Regensensor; ⊕ mit Audiosystem	500,- (595,-)	500,- (595,-)	500,- (595,-)	500,- (595,-)
serienmäßig bei 470er-Modellen	●	●	●	●
Geschwindigkeitsregelanlage inkl. Lederlenkrad; ⊕ mit Audiosystem	350,- (416,50)	●	350,- (416,50)	●
Geschwindigkeitsregelanlage, adaptiv, inkl. Lederlenkrad und Pre-Collision-Assist [Distanzanzeige, Distanzwarner, Auffahrwarnsystem, aktivem Notbremsassistent und Verkehrsschild-Erkennungssystem (nicht für 470er-Modelle)] Der serienmäßige silberfarbene Kühlergrill wird durch einen schwarzen Kühlergrill ersetzt. ⊕ mit Audiosystem 8, 9 oder 15 und Fahrspur-Assistent	1.250,- (1.487,50)	750,- (892,50)	1.250,- (1.487,50)	750,- (892,50)
Geschwindigkeitsbegrenzer 90 km/h – nicht abschaltbar	25,- (29,75)	25,- (29,75)	25,- (29,75)	25,- (29,75)
serienmäßig nur bei 470er-Modellen ohne Ablastung	●	●	●	●
Geschwindigkeitsbegrenzer 100 km/h – nicht abschaltbar; ⊖ mit 470er-Modellen ohne Ablastung	25,- (29,75)	25,- (29,75)	25,- (29,75)	25,- (29,75)
Geschwindigkeitsbegrenzer 130 km/h – nicht abschaltbar; ⊖ mit 470er-Modellen ohne Ablastung	25,- (29,75)	25,- (29,75)	25,- (29,75)	25,- (29,75)
Notruf-Assistent ⁴⁾ ▶ siehe Audiosysteme mit Ford SYNC	siehe Seite 17 und 18			
Sicherheitsgurtstraffer und -gurtkraftbegrenzer vorn	●	●	●	●
Warnsystem für nicht angelegten Fahrersicherheitsgurt (akustisch und visuell)	●	●	●	●

FORD TRANSIT Fahrgestelle

	Einzelkabine		Doppelkabine	
	Basis	Trend	Basis	Trend
Fahrzeugsicherung				
Preise in Euro ohne MwSt. (inkl. MwSt.)				
Diebstahl-Alarmanlage; ⊖ mit Standheizung-Paket 1 ▶ siehe auch Standheizung-Paket 2	250,- (297,50)	250,- (297,50)	250,- (297,50)	250,- (297,50)
Diebstahl-Alarmanlage (Kat A) mit Innenraumüberwachung inkl. zweitem Schlüssel, klappbar, mit Fernbedienung (bereits serienmäßig bei Trend); ⊖ mit Standheizung-Paket 1 oder 2	350,- (416,50)	250,- (297,50)	350,- (416,50)	250,- (297,50)
Zentralverriegelung mit Fernbedienung (2 Schlüssel, davon 1 Fernbedienungsschlüssel)	●	●	●	●
– zusätzlich mit zweitem Schlüssel, klappbar, mit Fernbedienung ▶ für Basis siehe Diebstahl-Alarmanlage mit Innenraumüberwachung	□	●	□	●
– zusätzlich mit Doppelverriegelung	100,- (119,-)	100,- (119,-)	100,- (119,-)	100,- (119,-)
– zusätzlich mit Schlüsselprogrammierung (Fahrertür einzeln zu ent- und verriegeln)	50,- (59,50)	–	50,- (59,50)	–
– zusätzlich mit Schlüsselprogrammierung „Kurier“ (Beifahrertür einzeln zu ent- und verriegeln) inkl. Doppelverriegelung	150,- (178,50)	–	150,- (178,50)	–

Ford Garantien

2 Jahre Ford Neuwagengarantie inklusive der Ford Assistance Mobilitätsgarantie*

12 Jahre Garantie gegen Durchrostern*

Ford Protect Garantie-Schutzbrief für Flotten- und Gewerbekunden inkl. Ford Assistance Mobilitätsgarantie**

– für das 3. Jahr bis max. 90.000 km Gesamtfahrleistung	336,13 (400,-)
– für das 3. Jahr bis max. 120.000 km Gesamtfahrleistung	420,17 (500,-)
– für das 3. Jahr bis max. 150.000 km Gesamtfahrleistung	504,20 (600,-)
– für das 3. bis 4. Jahr bis max. 120.000 km Gesamtfahrleistung	672,27 (800,-)
– für das 3. bis 4. Jahr bis max. 160.000 km Gesamtfahrleistung	756,30 (900,-)
– für das 3. bis 4. Jahr bis max. 200.000 km Gesamtfahrleistung	840,34 (1.000,-)

Doppelt sicher – einfach gut: Inspektion inklusive Mobilitätsgarantie**

Ob Wartung, Reparatur, Zubehör oder spezielle Aktionen: Bei Ford dreht sich alles um Ihr Fahrzeug und Ihre Mobilität. Und damit Sie auch im Fall der Fälle außerhalb der Neuwagengarantie und ohne Ford Protect Garantie-Schuttbrief abgesichert sind, erhalten Sie bei Ihrem teilnehmenden Ford Service Partner mit jeder Inspektion die Ford Assistance Mobilitätsgarantie**. Diese gilt für 24 Monate in den meisten Ländern Europas und kann mit jeder weiteren planmäßigen Inspektion bei einem teilnehmenden Ford Service Partner in Deutschland erneuert werden – wenn Sie wünschen, sogar ein ganzes Autoleben lang.

* Ab Datum der Erstzulassung oder der Auslieferung durch den Ford Vertragspartner (es gilt das früheste Datum). Details entnehmen Sie bitte den gültigen Garantiebedingungen.

** Detaillierte Informationen über die Leistungen und Ausschlüsse des Ford Protect Garantie-Schuttbrieves sowie der Ford Assistance Mobilitätsgarantie entnehmen Sie bitte den gültigen Garantiebedingungen des Ford Protect Garantie-Schuttbrieves für Gewerbe- und Flottenkunden.

FORD TRANSIT Fahrgestelle

		Einzelkabine		Doppelkabine	
		Basis	Trend	Basis	Trend
Technik/Elektrik					
Preise in Euro ohne MwSt. (inkl. MwSt.)					
1 Batterie		●	●	●	●
	für 470er-Modelle ohne Ablastung	—	—	—	—
2 Batterien		90,- (107,10)	90,- (107,10)	90,- (107,10)	90,- (107,10)
	serienmäßig bei 470er-Modellen ohne Ablastung	●	●	●	●
AGM-Tiefzyklus-Hochleistungsbatterien	2 Batterien (95 Ah), tiefentladbar, (Standard-Batterie wird durch AGM ersetzt)	400,- (476,-)	400,- (476,-)	400,- (476,-)	400,- (476,-)
Generator, 165 A		●	●	●	●
Generator, 240 A		150,- (178,50)	150,- (178,50)	150,- (178,50)	150,- (178,50)
Spannungskonverter	230 V/150 Watt (Steckdose)	85,- (101,15)	85,- (101,15)	85,- (101,15)	85,- (101,15)
Start-Stopp-System	⊖ mit Allradantrieb; serienmäßig bei Automatikgetriebe	160,- (190,40)	160,- (190,40)	160,- (190,40)	160,- (190,40)
Tachograph, digital	Betrieb abhängig von gesetzlichen Vorschriften, Kalibrierung (erforderlich für den Betrieb) und Bedienungsanleitung beim teilnehmenden Ford Vertragspartner gegen Mehrpreis; ⊕ mit 2 Batterien ⊖ mit Automatikgetriebe	550,- (654,50)	550,- (654,50)	550,- (654,50)	550,- (654,50)
	serienmäßig bei 470er-Modellen ohne Ablastung	●	●	●	●
Entfall Tachograph, digital inkl. Entfall 2. Batterie	⊕ mit 470er-Modellen ohne Ablastung	-440,- (-523,60)	-440,- (-523,60)	-440,- (-523,60)	-440,- (-523,60)

FORD TRANSIT Fahrgestelle

		Einzelkabine		Doppelkabine	
		Basis	Trend	Basis	Trend
Ausstattung außen – Karosserie		Preise in Euro ohne MwSt. (inkl. MwSt.)			
Ablastung auf 3.500 kg zGG	(Tachograph, 2. Batterie und nicht abschaltbarer 90-km/h-Geschwindigkeitsbegrenzer entfallen aus der Serienausstattung, sind dann aber als Option gegen Mehrpreis bestellbar; ⊕ mit 470 L2 Einzelkabine 470 L3/L4 Einzel- und Doppelkabine	-600,- (-714,-)	-600,- (-714,-)	-600,- (-714,-)	-600,- (-714,-)
Achslasterhöhung vorn auf 1.850 kg:	⊕ mit 350er-Modellen mit Heckantrieb ▶ siehe auch Zwillingbereifung	350,- (416,50)	350,- (416,50)	350,- (416,50)	350,- (416,50)
	serienmäßig bei Allradantrieb	●	●	●	●
	serienmäßig bei 470er- und 350 L5-Modellen	●	●	●	●
Anhängervorrichtung	fest, 13-polige Steckdose, inkl. Anhängerstabilisierung (TSC)	490,- (583,10)	490,- (583,10)	490,- (583,10)	490,- (583,10)
Außenspiegel, kurzer Arm , mit integrierten Blinkleuchten		●	●	●	●
Außenspiegel, langer Arm , mit integrierten Blinkleuchten;	⊖ mit Außenspiegeln, elektrisch anklappbar ⊕ mit Außenspiegel, elektrisch einstellbar und beheizbar (bereits serienmäßig bei Trend)	50,- (59,50)	50,- (59,50)	50,- (59,50)	50,- (59,50)
Außenspiegel, elektrisch einstellbar und beheizbar	▶ für Basis siehe auch Sicht-Paket 1	150,- (178,50)	●	150,- (178,50)	●
Außenspiegel, elektrisch einstellbar, beheizbar und anklappbar;	⊖ mit Sicht-Paket 1 und 2.1 ⊖ mit Außenspiegel, langer Arm ▶ siehe auch Sicht-Paket 4	270,- (321,30)	120,- (142,80)	270,- (321,30)	120,- (142,80)
Dachmarkierungsleuchten		●	●	●	●
Farben					
– Normalfarbe		●	●	●	●
– Metallic-Lackierung und Iridium-Schwarz Mica		690,- (821,10)	690,- (821,10)	690,- (821,10)	690,- (821,10)
– Sonderlackierung in Normalfarbe		640,- (761,60)	640,- (761,60)	640,- (761,60)	640,- (761,60)
Ford Easy Fuel	Komfort-Tankverschluss und Fehlbetankungsschutz	●	●	●	●
Innenverkleidung für Kotflügel vorn		–	●	–	●
Kraftstoffbehälter 75 l		●	●	●	●
Kraftstoffbehälter 95 l	⊖ mit Frontantrieb	200,- (238,-)	200,- (238,-)	200,- (238,-)	200,- (238,-)
Kühlergrill, grau		●	–	●	–
Kühlergrill, schwarz	▶ siehe Geschwindigkeitsregelanlage, adaptiv	–	□	–	□
Kühlergrill, silbern	⊖ mit Geschwindigkeitsregelanlage, adaptiv	–	●	–	●
Nebelscheinwerfer		150,- (178,50)	●	150,- (178,50)	●
Scheinwerfer					
– Halogenscheinwerfer mit Tagfahrlicht und Abblendlicht mit Ausschaltverzögerung		●	●	●	●
– zusätzlich mit statischem Abbiegelicht		–	●	–	●
– zusätzlich mit Scheinwerfer-Assistent mit Tag/Nacht-Sensor	▶ siehe Sicht-Pakete 2.1 und 4 sowie Fahrspur-Assistent	□	□	□	□
	serienmäßig bei 470er-Modellen	●	●	●	●
Schlechtwege-Paket 2	Unterfahrschutz für Motor und Getriebe, Stahlblech (Dicke: 2,5 mm; Gewicht: 14 kg)	350,- (416,50)	350,- (416,50)	350,- (416,50)	350,- (416,50)
Schmutzfänger vorn		50,- (59,50)	50,- (59,50)	50,- (59,50)	50,- (59,50)

FORD TRANSIT Fahrgestelle

		Einzelkabine		Doppelkabine		
		Basis	Trend	Basis	Trend	
Ausstattung außen – Pritschen ▶ Die Nutzlast reduziert sich – siehe Tabelle unten		Preise in Euro ohne MwSt. (inkl. MwSt.)				
Standard-Pritsche	schmal mit Stirnwanderhöhung und Haltebändern für Ladeklappe; ⊕ mit Radstand L1	2.050,- (2.439,50)	2.050,- (2.439,50)	–	–	
Premium-Pritsche	schmal – wie Standard-Pritsche schmal – aber zusätzlich mit in Wagenfarbe lackierten Bracken und Rungen; ⊕ mit Radstand L1	3.000,- (3.570,-)	3.000,- (3.570,-)	–	–	
Standard-Pritsche	breit mit Stirnwanderhöhung und Haltebändern für Ladeklappe, seitlichen Markierungsleuchten (ab Radstand L3) und seitlichem Unterfahrschutz (für 470er-Modelle) sowie feststehender Mittelrunga (bei Radstand L5); ⊖ mit Radstand L1	für Einzelkabine L2/L3/L4	2.350,- (2.796,50)	2.350,- (2.796,50)	–	–
		für Einzelkabine L5	3.050,- (3.629,50)	3.050,- (3.629,50)	–	–
		für Doppelkabine L2/L3	–	–	2.100,- (2.499,-)	2.100,- (2.499,-)
		für Doppelkabine L4/L5	–	–	2.400,- (2.856,-)	2.400,- (2.856,-)
Premium-Pritsche	breit – wie Standard-Pritsche breit – aber zusätzlich mit in Wagenfarbe lackierten Bracken und Rungen; ⊖ mit Einzelkabine L1 und Doppelkabine L2	für Einzelkabine L2/L3/L4	3.550,- (4.224,50)	3.550,- (4.224,50)	–	–
		für Einzelkabine L5	4.450,- (5.295,50)	4.450,- (5.295,50)	–	–
		für Doppelkabine L3	–	–	3.250,- (3.867,50)	3.250,- (3.867,50)
		für Doppelkabine L4/L5	–	–	3.850,- (4.581,50)	3.850,- (4.581,50)

Innenmaße Pritsche

Pritsche schmal	Einzelkabine
Radstand ▶	L1
Länge innen in mm	2795
Breite innen in mm	2038
Reduzierte Nutzlast in t ca.	0,27

Pritsche breit	Einzelkabine				Doppelkabine				
	Radstand ▶	L2	L3	L4	L5	L2	L3	L4	L5
Länge innen in mm		3205	3645	4235	5235	2385	2795	3205	4235
Breite innen in mm		2138	2138	2138	2138	2138	2138	2138	2138
Reduzierte Nutzlast in t ca. für Standard-Pritsche, breit		0,30	0,34	0,38	0,48	0,25	0,27	0,30	0,38
Reduzierte Nutzlast in t ca. für Premium-Pritsche, breit		0,38	0,42	0,46	0,56	–	0,36	0,39	0,46

FORD TRANSIT Fahrgestelle

		Einzelkabine		Doppelkabine	
		Basis	Trend	Basis	Trend
Ausstattung – Dach					
Preise in Euro ohne MwSt. (inkl. MwSt.)					
Dach, flach (H1)		●	●	●	●
Dachhimmel		●	●	●	●
Überkopfablagefach vorn		●	●	●	●
Ausstattung außen – Fenster und Scheiben					
Fenster, fest	(in Höhe 2. Sitzreihe)	–	–	●	●
Fensterheber vorn, elektrisch	mit Quickdown/-up-Schaltung für Fahrerseite	●	●	●	●
Frontscheibe, beheizbar	▶ siehe Sicht-Pakete und Fahrspur-Assistent	□	□	□	□
	serienmäßig bei 470er-Modellen	●	●	●	●
Scheibenwischer	– mit Intervallschaltung	●	●	●	●
	– mit Regensensor	□	□	□	□
	▶ für Trend siehe Sicht-Pakete 2.1 und 4, für Basis siehe Fahrspur-Assistent	□	□	□	□
	serienmäßig bei 470er-Modellen	●	●	●	●
Wärmeschutzverglasung	leicht getönt	●	●	●	●
Ausstattung außen – Bereifung und Räder					
Stahlräder 6,5 J x 16	mit 235/65 R 16 Reifen für 310 L1, 330 L1 und 350er-Modelle sowie für alle Modelle mit Automatikgetriebe, mit 215/65 R 16 Reifen für 310 L2	●	●	●	●
Leichtmetallräder	6,5 J x 16 mit abschließbaren Radmuttern und mit 235/65 R 16 Reifen, mit 215/65 R 16 Reifen für 310 L2; ⊖ mit Zwillingsbereifung ⊖ mit 470er-Modellen	–	775,- (922,25)	–	775,- (922,25)
Radnabenabdeckungen	(bei Zwillingsbereifung nur vorn)	●	–	●	–
Radzierblenden	⊖ mit Zwillingsbereifung	–	●	–	●
Reifendruckkontrollsystem	⊖ mit Zwillingsbereifung	60,- (71,40)	60,- (71,40)	60,- (71,40)	60,- (71,40)
Reifen-Reparatur-Set	platz- und gewichtsparend (bei Verwendung max. 80 km/h zulässig); ⊖ mit Zwillingsbereifung	●	●	●	●
	für 470er-Modelle	–	–	–	–
Reserverad	Stahlrاد (anstelle Reifen-Reparatur-Set) ▶ siehe auch Zwillingsbereifung	○	○	○	○
	serienmäßig für 470er-Modelle	●	●	●	●
Ganzjahresreifen	⊕ mit Stahlrädern ⊖ mit Zwillingsbereifung	350,- (416,50)	350,- (416,50)	350,- (416,50)	350,- (416,50)
Winterreifen M+S	für 310er-Modelle mit Stahlrädern	380,- (452,20)	380,- (452,20)	380,- (452,20)	380,- (452,20)
	für 330er- und 350er-Modelle mit Stahlrädern	570,- (678,30)	570,- (678,30)	570,- (678,30)	570,- (678,30)
	⊕ mit Zwillingsbereifung	600,- (714,-)	600,- (714,-)	600,- (714,-)	600,- (714,-)
Zwillingsbereifung	6 J x 16 Stahlräder mit 195/75 R 16 Reifen und Reserverad; inkl. Achslasterhöhung vorn auf 1.850 kg; Entfall der serienmäßigen Radzierblenden bei Trend stattdessen Radnabenabdeckung nur vorn; ⊖ mit Reifendruckkontrollsystem ⊖ mit Ganzjahresreifen				
	für 350er-Modelle mit Heckantrieb	850,- (1.011,50)	800,- (952,-)	850,- (1.011,50)	800,- (952,-)
	für 470er-Modelle	●	●	●	●

FORD TRANSIT Fahrgestelle

Übersicht Sitze – Fahrerkabine

für ► **Basis**

	Sitz-Pakete							
	2	3	4	7	8	9	10	11
Preise in Euro ohne MwSt. (inkl. MwSt.)								
Preise für Einzelkabine Basis	150,- (178,50)	-100,- (-119,-)	●	50,- (59,50)	265,- (315,35)	300,- (357,-)	815,- (969,85)	850,- (1.011,50)
Preise für Doppelkabine Basis	250,- (297,50)	-100,- (-119,-)	●	50,- (59,50)	265,- (315,35)	300,- (357,-)	815,- (969,85)	850,- (1.011,50)

Bestandteile der Sitz-Pakete

Beifahrersitz

Beifahrer-Einzelsitz	–	✓	–	–	✓	–	✓	–
Beifahrer-Doppelsitz	✓	–	✓	✓	–	✓	–	✓

Einstellbarkeit Fahrersitz

Fahrersitz, 4fach manuell einstellbar (vor/zurück, Lehne, Neigung Sitzkissen, Höhe)	✓	✓	✓	✓	✓	✓	✓	✓
---	---	---	---	---	---	---	---	---

Einstellbarkeit Beifahrersitz

Beifahrer-Einzelsitz, 2fach manuell einstellbar (vor/zurück, Lehne)	–	✓	–	–	–	–	–	–
Beifahrer-Einzelsitz, 4fach manuell einstellbar (vor/zurück, Lehne, Neigung Sitzkissen, Höhe)	–	–	–	–	✓	–	✓	–
Beifahrer-Doppelsitz mit Staufach unter einzeln hochklappbaren Sitzpolstern	✓	–	✓	✓	–	✓	–	✓

Kopfstützen

Kopfstützen, höhenverstellbar	✓	✓	✓	✓	✓	✓	✓	✓
-------------------------------	---	---	---	---	---	---	---	---

Tablett

Tablett am Beifahrer-Doppelsitz (ausklappbar)	✓	–	✓	✓	–	✓	–	✓
---	---	---	---	---	---	---	---	---

Sitzheizung

Sitzheizung für Fahrer	–	–	–	–	✓	✓	✓	✓
Sitzheizung für Beifahrer (äußerer Sitz)	–	–	–	–	✓	✓	✓	✓

Armlehnen

Armlehne innen für Fahrer	✓	✓	✓	✓	✓	✓	✓	✓
---------------------------	---	---	---	---	---	---	---	---

Lendenwirbelstütze

Lendenwirbelstütze, manuell (Fahrersitz)	–	–	–	✓	✓	✓	✓	✓
--	---	---	---	---	---	---	---	---

Airbags

Airbag Beifahrerseite, Kopf-Schulterairbags vorn und Seitenairbags	–	–	–	–	–	–	✓	✓
--	---	---	---	---	---	---	---	---

Sitzbezug

Kunstleder (Vinyl)*	✓	–	–	–	–	–	–	–
Sitzbezug Basis: Stoff*	–	✓	✓	✓	✓	✓	✓	✓

	Einzelkabine	Doppelkabine
	Basis	Basis
Rücksitz-Paket 1	Preise in Euro ohne MwSt. (inkl. MwSt.)	
2. Sitzreihe mit 4er Sitzbank inkl. 4 Kopfstützen, 3-Punkt-Sicherheitsgurten, zwei ISOFIX-Halterungen an den beiden äußeren Sitzplätzen und Staufach	–	●

FORD TRANSIT Fahrgestelle

Übersicht Sitze – Fahrerkabine

für ► Trend

	Sitz-Pakete						
	2	12	13	14	15	27	29
Preise in Euro ohne MwSt. (inkl. MwSt.)							
Preise für Einzelkabine Trend	100,- (119,-)	-100,- (-119,-)	●	315,- (374,85)	250,- (297,50)	965,- (1.148,35)	900,- (1.071,-)
Preise für Doppelkabine Trend	200,- (238,-)	-100,- (-119,-)	●	315,- (374,85)	250,- (297,50)	965,- (1.148,35)	900,- (1.071,-)

Bestandteile der Sitz-Pakete

Beifahrersitz

Beifahrer-Einzelsitz	–	✓	–	✓	–	✓	–
Beifahrer-Doppelsitz	✓	–	✓	–	✓	–	✓

Einstellbarkeit Fahrersitz

Fahrersitz, 4fach manuell einstellbar (vor/zurück, Lehne, Neigung Sitzkissen, Höhe)	✓	✓	✓	✓	✓	–	–
Fahrersitz, 4fach elektrisch einstellbar (vor/zurück, Lehne, Neigung Sitzkissen, Höhe)	–	–	–	–	–	✓	✓

Einstellbarkeit Beifahrersitz

Beifahrer-Einzelsitz, 2fach manuell einstellbar (vor/zurück, Lehne)	–	✓	–	–	–	–	–
Beifahrer-Einzelsitz, 4fach manuell einstellbar (vor/zurück, Lehne, Neigung Sitzkissen, Höhe)	–	–	–	✓	–	✓	–
Beifahrer-Doppelsitz mit Staufach unter einzeln hochklappbaren Sitzpolstern	✓	–	✓	–	✓	–	✓

Kopfstützen

Kopfstützen, höhenverstellbar	✓	✓	✓	✓	✓	✓	✓
-------------------------------	---	---	---	---	---	---	---

Tablett

Tablett am Beifahrer-Doppelsitz (ausklappbar)	✓	–	✓	–	✓	–	✓
---	---	---	---	---	---	---	---

Sitzheizung

Sitzheizung für Fahrer	–	–	–	✓	✓	✓	✓
Sitzheizung für Beifahrer (äußerer Sitz)	–	–	–	✓	✓	✓	✓

Armlehnen

Armlehne innen für Fahrer	✓	✓	✓	✓	✓	✓	✓
Armlehne innen für Beifahrer-Einzelsitz	–	–	–	✓	–	✓	–

Lendenwirbelstütze

Lendenwirbelstütze, manuell (Fahrersitz)	–	✓	✓	✓	✓	✓	✓
Lendenwirbelstütze, manuell (Beifahrersitz)	–	–	–	✓	–	✓	–

Airbags

Airbag Beifahrerseite, Kopf-Schulterairbags vorn und Seitenairbags vorn	–	–	–	–	–	✓	✓
--	---	---	---	---	---	---	---

Sitzbezug

Kunstleder (Vinyl)*	✓	–	–	–	–	–	–
Sitzbezug Trend: Stoff*	–	✓	✓	✓	✓	✓	✓

* Sitzbezug hinten (bei Doppelkabine) immer wie Sitzbezug in Fahrerkabine

	Einzelkabine	Doppelkabine
	Trend	Trend
Rücksitz-Paket 1	Preise in Euro ohne MwSt. (inkl. MwSt.)	
2. Sitzreihe mit 4er Sitzbank inkl. 4 Kopfstützen, 3-Punkt-Sicherheitsgurten, zwei ISOFIX-Halterungen an den beiden äußeren Sitzplätzen und Staufach	–	●

FORD TRANSIT Fahrgestelle

		Einzelkabine		Doppelkabine	
		Basis	Trend	Basis	Trend
Ausstattung innen		Preise in Euro ohne MwSt. (inkl. MwSt.)			
Bordcomputer	mit Verbrauchs- und Kilometerangaben (z. B. Restreichweite) sowie Außentemperaturanzeige und Ford ECO-Mode	●	●	●	●
Handschuhfach	mit Deckel	●	●	●	●
	– zusätzlich abschließbar	–	●	–	●
Innenbeleuchtung	mit Verzögerungsschaltung vorn	●	●	●	●
	– zusätzlich mit Leselampen vorn	–	●	–	●
Lederlenkrad	► für Basis siehe Geschwindigkeitsregelanlage	□	●	□	●
	serienmäßig bei 470er-Modellen	●	●	●	●
Lenksäule	in Höhe und Reichweite einstellbar	●	●	●	●
Raucher-Paket	Zigarettenanzünder und Aschenbecher	30,- (35,70)	30,- (35,70)	30,- (35,70)	30,- (35,70)
Sonnenblende	auf Fahrer- und Beifahrerseite	●	●	●	●
Heizung und Belüftung					
Klimaanlage ⁵⁾ vorn	inkl. Staub- und Pollenfilter	1.200,- (1.428,-)	●	1.200,- (1.428,-)	●
Standheizung-Paket 1	(Kraftstoff-Wasserheizung), programmierbar inkl. Fernbedienung; ⊖ mit einer Diebstahl-Alarmanlage ⊕ mit 2 Batterien	1.050,- (1.249,50)	1.050,- (1.249,50)	1.050,- (1.249,50)	1.050,- (1.249,50)
Standheizung-Paket 2	(Kraftstoff-Wasserheizung), programmierbar, inkl. Fernbedienung und Diebstahl-Alarmanlage; ⊕ mit 2 Batterien ⊖ mit einer Diebstahl-Alarmanlage mit Innenraumüberwachung	1.300,- (1.547,-)	1.300,- (1.547,-)	1.300,- (1.547,-)	1.300,- (1.547,-)
Umluftschaltung/Heizung, vorn		●	●	●	●

FORD TRANSIT Fahrgestelle

	Einzelkabine		Doppelkabine	
	Basis	Trend	Basis	Trend
Audio- und Kommunikationssysteme				
Preise in Euro ohne MwSt. (inkl. MwSt.)				
Radiovorbereitung:				
– Verkabelung, 4 Lautsprecher vorn, Antenne; ⊖ mit Fahrspur-Assistent ⊖ mit Geschwindigkeitsregelanlage	●	–	●	–
für 470er-Modelle	–	–	–	–
Audiosystem 2 „MyConnection-Radio“:				
– Radio (UKW/MW), MP3-fähig, USB-Anschluss, AUX-Eingang, Bluetooth®-Schnittstelle (Freisprecheinrichtung) ¹⁾ , Audio-Fernbedienung am Lenkrad, 4 Lautsprecher vorn; ⊖ mit Geschwindigkeitsregelanlage, adaptiv	200,- (238,-)	●	200,- (238,-)	●
serienmäßig bei 470er-Modellen	●	●	●	●
Audiosystem 3:				
wie Audiosystem 2	275,- (327,25)	75,- (89,25)	275,- (327,25)	75,- (89,25)
– zusätzlich mit digitalem Radioempfang DAB /DAB+ (Digital Audio Broadcasting)				
für 470er-Modelle	75,- (89,25)	75,- (89,25)	75,- (89,25)	75,- (89,25)
Audiosystem 8:				
Radio-CD-Player inkl. Ford SYNC mit AppLink:				
– Radio-CD-Player, MP3-fähig, USB-Anschluss, AUX-Eingang, Audio-Fernbedienung am Lenkrad, 4 Lautsprecher vorn und Multifunktionsdisplay mit 10,7 cm Bildschirmdiagonale (monochrom/grafikfähig)				
– Ford SYNC Kommunikations- und Entertainmentsystem mit Sprachsteuerung sowie Bluetooth®- und USB-Schnittstelle ¹⁾ (detaillierte Informationen siehe http://www.ford.de/Rund-um-den-Service/Ford-SYNC ; diverse Funktionen nur mit kompatibelem Mobiltelefon): – Einbindung diverser Telefonie-Funktionen und Freisprecheinrichtung mit Steuerung per Sprachbefehl (z. B. Sprachanwahl von Kontakten aus dem Telefonbuch) sowie Anzeige im Multifunktionsdisplay – SMS-Vorlesefunktion mit Anzeige im Multifunktionsdisplay sowie SMS-Versandfunktion mit vorgegebenen Antwortmöglichkeiten – Abspielen von Musik (Bluetooth®-Audiostreaming ¹⁾) mit Steuerung per Sprachbefehl (z. B. Anwahl des nächsten Titels) sowie Anzeige von Titel und Interpret auf dem Multifunktionsdisplay – Einbindung von Speichermedien (z. B. USB-Sticks oder MP3-Player) zum Abspielen von Musik mit Steuerung per Sprachbefehl (z. B. Sprachanwahl von Titel/Interpret/Album/Genre) – Notruf-Assistent ⁴⁾				
– AppLink – Steuerung ausgewählter Smartphone-Apps per Sprachbefehl sowie Anzeige der Menüführung im Multifunktionsdisplay. Eine Übersicht der verfügbaren Apps finden Sie auf www.ford.de/appkatalog				
⊕ mit Geschwindigkeitsregelanlage (bereits serienmäßig bei Trend) oder mit Geschwindigkeitsregelanlage, adaptiv				
für 470er-Modelle	365,- (434,35)	365,- (434,35)	365,- (434,35)	365,- (434,35)
Audiosystem 9:				
wie Audiosystem 8	640,- (761,60)	465,- (553,35)	640,- (761,60)	465,- (553,35)
– zusätzlich mit digitalem Radioempfang DAB /DAB+ (Digital Audio Broadcasting)				
⊕ mit Geschwindigkeitsregelanlage (bereits serienmäßig bei Trend) oder mit Geschwindigkeitsregelanlage, adaptiv				
für 470er-Modelle	465,- (553,35)	465,- (553,35)	465,- (553,35)	465,- (553,35)

FORD TRANSIT Fahrgestelle

	Einzelkabine		Doppelkabine	
	Basis	Trend	Basis	Trend
Audio- und Kommunikationssysteme (Fortsetzung)	Preise in Euro ohne MwSt. (inkl. MwSt.)			
Audiosystem 15:				
Ford Navigationssystem inkl. Ford SYNC 3 mit AppLink und Touchscreen:				
<ul style="list-style-type: none"> – Radio, MP3-fähig, Doppeltuner, geschwindigkeitsabhängige Lautstärke- regelung, USB-Anschluss, AUX-Eingang Audio-Fernbedienung am Lenkrad, 4 Lautsprecher vorn – digitaler Radioempfang DAB/DAB+ (Digital Audio Broadcasting) – Ford SYNC 3 mit AppLink und Touchscreen mit 16,5 cm Bildschirmdiagonale (farbig/hochauflösend), Funktionen (z.B. Notruf-Assistent⁴⁾) wie Ford SYNC (siehe Beschreibung oben), jedoch zusätzlich: <ul style="list-style-type: none"> – 1 weiterer USB-Anschluss – Erweiterte Sprachsteuerung von Audio und Telefon – Unterstützung von Android Auto⁵⁾ und Apple CarPlay⁶⁾ – Kapazitive Touchscreen-Technologie – 14 verschiedene Sprachen, grafisch und akustisch 				
<ul style="list-style-type: none"> – Ford Navigationssystem <ul style="list-style-type: none"> – Zielführung akustisch und optisch, dynamische Navigation mit erweitertem Verkehrsinformationssystem (TMCpro), Fahrspurempfehlung, Straßenkarte für Europa (integrierter Speicher) – Erweiterte Funktionen von Ford SYNC3 mit AppLink und Touchscreen <ul style="list-style-type: none"> – Erweiterte Sprachsteuerung (Zieleingabe und Sonderziel-Suche per Sprachbefehl) – Erweiterte Sprachausgabe (gesprochene Straßennamen und Autobahnausfahrten) – Detaillierte Visualisierung (3D-Darstellung von Straßenkreuzungen, Abbiegungen und Sehenswürdigkeiten) – Michelin-Reiseführer für Europa (detaillierte Informationen zu Hotels, Restaurants und Sehenswürdigkeiten) – Schnelle Zielsuche von Adressen und Sonderzielen in einem Eingabefeld (One box search) 	2.115,- (2.516,85)	1.915,- (2.278,85)	2.115,- (2.516,85)	1.915,- (2.278,85)
⊕ mit Geschwindigkeitsregelanlage (bereits serienmäßig bei Trend) oder mit Geschwindigkeitsregelanlage, adaptiv				
für 470er-Modelle	1.915,- (2.278,85)	1.915,- (2.278,85)	1.915,- (2.278,85)	1.915,- (2.278,85)

¹⁾ Die Bluetooth®-Wortmarke und Logos sind Eigentum der Bluetooth SIG Inc. und werden von der Ford-Werke GmbH und zugehörigen Unternehmen unter Lizenz verwendet. Andere Marken sind Eigentum der betreffenden Inhaber.

²⁾ Die angegebenen Nutzlasten beziehen sich auf das jeweilige Einstiegsmodell Einzelkabine/Doppelkabine ohne Wunschausstattungen.

³⁾ Bei Wahl der Wunschausstattung „Ablastung auf 3.500 kg zGG“ reduziert sich die Nutzlast um ca. 1,2 t auf die in Klammern genannten Werte.

⁴⁾ Wird bei einem Unfall ein Airbag ausgelöst oder die Kraftstoffpumpe nach einem Aufprall abgeschaltet, setzt der Notruf-Assistent über eines der per Bluetooth® eingebundenen Mobiltelefone der Fahrzeuginsassen einen Notruf ab. Dies erfolgt in der jeweiligen Landessprache und informiert dabei die Rettungskräfte über die genaue Position des Fahrzeugs, welche über das GPS-Modul des Fahrzeugs ermittelt wurde.

⁵⁾ mit R-134a Kältemittel

⁶⁾ Apple CarPlay ist eine eingetragene Marke von Apple Inc. Android Auto ist eine eingetragene Marke von Google Inc.

