

PERSONENTRANSPORTER - BUS
FORD **TRANSIT**

Ford



Eine Idee weiter

Gewicht (kg) und Lasten (kg), CO₂-Emission (g/km) und Verbrauch (l/100km)

	Antrieb	zul. Gesamtgewicht (kg)	Leergewicht inkl. Fahrer ¹⁾ (kg)	Nutzlast ²⁾ (kg)	zul. Achslast vorn (kg)	zul. Achslast hinten (kg)	Achsübersetzung	Anhängelast ³⁾ (kg)	zul. Gesamtgewicht des Zuges (kg)	CO ₂ Emissionen kombiniert*	Verbrauch kombiniert*	
350 L2 11-/12-Sitzer Bus												
2,2-l-TDCi Diesel 92 kW (125 PS) HDT Euro 6c	Heck	3.500	2.764	736-705	1.750	2.100	3,31	-	-	196	7,4	
370 L2 11-/12-Sitzer Bus												
2,2-l-TDCi Diesel 114 kW (155 PS) HDT Euro 6c	Heck	3.750	2.751	999-922	1.750	2.250	3,31	2.600	5.500	196	7,4	
410 L3 14-/15-Sitzer Bus												
2,2-l-TDCi Diesel 92 kW (125 PS) HDT Euro 6c	Heck	4.100	2.862	1.238-1.106	1.850	2.500	3,31	2.450	5.500	196	7,4	
2,2-l-TDCi Diesel 114 kW (155 PS) HDT Euro 6c	Heck	4.100	2.821	1.279-1.112	1.850	2.500	3,31	2.500	5.500	196	7,4	
440 L4 14-/15-Sitzer Bus												
2,2-l-TDCi Diesel 114 kW (155 PS) HDT Euro 6c	Heck	4.415	3.088	1.327-1.195	1.850	2.850	3,31	-	-	196	7,4	
460 L4 17-/18-Sitzer Bus												
2,2-l-TDCi Diesel 92 kW (125 PS) HDT Euro 6c	Heck	4.600	3.396	1.204-1.195	1.850	3.120	3,31	1.950	5.350	196	7,4	
2,2-l-TDCi Diesel 114 kW (155 PS) HDT Euro 6c	Heck	4.600	3.355	1.245-1.201	1.850	3.120	3,31	1.950	5.350	196	7,4	

L2 = mittlerer Radstand, **L3** = langer Radstand, **L4** = langer Radstand mit Rahmenverlängerung

HDT Euro 6c = Heavy Duty Truck Motor erfüllt HDT Euro 6c Norm.

1) Das angegebene Leergewicht (Eigengewicht inkl. sämtlicher erforderlicher Flüssigkeiten, 90%iger Tankfüllung sowie einem Fahrergewicht von 75 kg) beziehen sich auf das Grundmodell ohne Zusatzausstattung. Höher ausgestattete Version sowie Wunschausstattung und Zubehör können das Leergewicht erhöhen und somit die Nutzlast reduzieren.

2) Die Nutzlast errechnet sich aus der Differenz zwischen zulässigem Gesamtgewicht (zGG) und dem jeweils modellspezifischen Leergewicht. Die angegebene Nutzlastspanne reicht von einem Fahrzeug der niedrigsten verfügbaren Ausstattungsvariante ohne Zusatzausstattung bis hin zu einem Fahrzeug mit dem höchst möglichen Leergewicht (bezogen auf werkseitig verfügbare Ausstattung).

3) Die maximale Anhängelast ist abhängig von der gewählten Motorisierung, der Ausstattungsvariante wie auch der Dachhöhe und kann bei beladenen Fahrzeugen auch durch das maximal zulässige Gesamtzuggewicht begrenzt sein.

Details erhalten bei Ihrem Ford Partner. Sämtliche technischen Daten entsprechen den zum Zeitpunkt des Drucks vorhandenen Kenntnissen. Sie können sich bis zum Kauf ändern.

***Hinweis:** Der angegebene Kraftstoffverbrauch und die CO₂-Emissionen wurden nach den gesetzlich vorgeschriebenen Messverfahren ermittelt [VO (EG) 715/2007 sowie VO (EG) 692/2008 in der jeweils geltenden Fassung]. Die Angaben beziehen sich nicht auf ein einzelnes Fahrzeug und sind nicht Bestandteil des Angebotes, sondern dienen allein Vergleichszwecken zwischen den verschiedenen Fahrzeugtypen. Der Kraftstoffverbrauch und die CO₂-Emissionen eines Fahrzeugs hängen nicht nur von der effizienten Ausnutzung des Kraftstoffs durch das Fahrzeug ab, sondern werden auch vom Fahrverhalten und anderen nichttechnischen Faktoren beeinflusst.



Visionär. Wegweisend. Genial.
Jeder Ford trägt seine Handschrift.

Henry Ford



Sicher und komfortabel reisen.

Wenn es um die schnelle, sichere und zugleich komfortable Beförderung von Personen geht, dann ist der Ford Transit Bus eine gute Wahl. Größer, heller und vielseitiger denn je - hier steht der Mensch an erster Stelle.



Die Abbildungen zeigen einen Ford Transit Bus Trend L3 H2 in den Metallic-Lackierungen Polar-Silber und Indic-Blau mit Wunschausstattung.

Einfach Einsteigen.

Im Ford Transit Bus sind zwei Sitze auf der einen Seite des Mittelgangs angeordnet, auf der anderen Seite ein Einzelsitz; so haben alle Fahrgäste uneingeschränkten Zugang zum Fahrgastraum. Die extrabreite seitliche Schiebetür ermöglicht den Fahrgästen bequem ein- und aussteigen. Alle Modelle sind mit einer elektrischen seitlichen Trittstufe ausgestattet, zudem sind auf beiden Seiten der Schiebetür Haltegriffe angebracht.

Besondere Merkmale:

- Geräumiger und komfortabler Innenraum
- Einzel-/Doppelsitz-Anordnung mit Mittelgang
- Breite seitliche Schiebetür auf der Beifahrerseite
- Elektrische seitliche Trittstufe
- Haltegriffe
- Niedriger Einstieg
- Notausstiege entsprechend der Vorschrift
- Antirutsch-Fußbodenbelag



Elektrische seitliche Trittstufe

Eine elektrische seitliche Trittstufe, die beim Öffnen der Schiebetür automatisch ausfährt, unterstützt einen sicheren und einfachen Einstieg der Fahrgäste. Wenn die Tür schließt, wird auch die Trittstufe automatisch eingefahren.





Komfortabel Reisen.

Der Ford Transit Bus ist mit besonderen ergonomischen Rücksitzen mit integrierten Sicherheitsgurten ausgestattet.

Abbildung links zeigt ein Ford Transit 18-Sitzer Bus L3 H3 Basis.



**Größere Flexibilität.
Mehr Möglichkeiten.**

Für noch mehr Flexibilität kann beim 410 L3 optional eine Sitzreihe entfallen um z. B. Gepäckraum entstehen zu lassen. Der 440 L4 enthält bereits serienmäßig einen flexibel nutzbaren Bereich hinter der letzten geschlossenen Sitzreihe.

*Beifahrer-Einzelsitz (Wunschausstattung) / Beifahrer-Doppelsitz (Serienausstattung)
*Rollstuhl-Halterungen unterliegen der Verantwortung Ihres Fahrzeug-Umrüsters.
Alle Abbildungen auf dieser Seite dienen nur Illustrationszwecken.



L2 H2 11-/12-Sitzer*



L3 H2/H3 14-/15-Sitzer*



L3 H2/H3 11-/12-Sitzer* mit Gepäckraum



L4 H3 17-/18-Sitzer*



L4 H3 14-/15-Sitzer* mit Gepäckraum

Anschnallen und genießen.

Ob Sie nun eine Sportmannschaft zu einem Auswärtsspiel transportieren oder Freunde zum Flughafen bringen, im Ford Transit Bus reisen alle komfortabel. Die bequem gepolsterten Sitze bieten viel Sitzkomfort, Dreipunkt-Sicherheitsgurte und Kopfstützen sorgen für die Sicherheit der Passagiere. Neigungsverstellbare Sitzlehnen und Armlehnen innen gehören zur Serienausstattung bei Trend (allerdings nicht in der letzten Sitzreihe). Für noch mehr Flexibilität können bestimmte Rücksitze entfernt werden, um z. B. Rollstühle⁹ oder zusätzliches Gepäck unterzubringen.

Komfortable Überkopf- ablage.

Im Ford Transit Bus wird auch eine lange Reise zum Vergnügen. Die Überkopfablagefächer bei hohem Dach (H3) bieten einen sicheren Stauraum für Ihr Handgepäck. Zusätzlichen Komfort bieten - bei den Trend-Varianten mit H3 - in die Ablage integrierte Lüftungsdüsen und LED-Leuchten.



Lüftungsdüsen und LED-Leuchten

Bei Trend-Varianten mit H3 (hohes Dach) sorgen die Lüftungsdüsen und LED-Leuchten in der Überkopfablage für individuellen Komfort der Passagiere. (Serienmäßig bei L4 Trend, optional bei L3 Trend)



Platz und Komfort.

Hell, einladend und angenehm zu fahren. Der Ford Transit Bus bietet ein hohes Maß an Qualität, intelligente Fahrer-Assistenzsysteme sowie eine Reihe von praktischen und durchdachten Ausstattungsmerkmalen, wie unter anderem das in den Beifahrer-Doppelsitz integrierte Tablett, welches z. B. Platz für einen Laptop bietet. All dies macht den Ford Transit Bus zu einem komfortablen und professionellen Transportmittel.



Sie sprechen... ...Ford SYNC antwortet.

Willkommen bei dem bewährten Multimedia-Konnektivitätssystem von Ford. Das sprachgesteuerte Ford SYNC mit AppLink*: Wählen Sie mit einfachen Sprachbefehlen Ihre Musik aus, telefonieren Sie oder steuern Sie verschiedene Smartphone-Apps per Sprachbefehl und Lenkradfernbedienung. Der Ford Notruf-Assistent** alarmiert bei einem Unfall die Notdienste und versorgt die entsprechenden Rettungsdienste mit Informationen zum Fahrzeugstandort in der jeweiligen Landessprache.



*Das System erfordert ein kompatibles Mobiltelefon. Sie können aus einer Liste AppLink-kompatibler Apps auf der Internetseite von Ford oder aus dem in iOS- und Android-Verkaufsstellen vorliegenden App-Katalog auswählen.
Hinweis: SYNC AppLink und der Notruf-Assistent** werden nicht von allen europäischen Sprachen unterstützt.
** Der Ford Notruf-Assistent ist in über 30 europäischen Ländern für Sie da. Das System erfordert ein kompatibles Mobiltelefon, das zum Zeitpunkt der Airbagauslösung (außer bei Knieairbags und aufblasbaren Sicherheitsgurten hinten, falls vorhanden) oder der Kraftstoffpumpenabschaltung eingeschaltet und verbunden sein muss. Aktuelle Informationen finden Sie im Internet unter www.ford.de/konnektivitaet.



| SYNC

„Nachricht lesen“

„Büro anrufen“

„My Music spielen“

„Alex anrufen“

„Luisa anrufen“



„Shuffle“

„Welcher Titel wird gespielt?“



Sicherheit wird groß geschrieben.

Sicherheit hat höchste Priorität für uns, deshalb besitzt der Ford Transit Bus viele Sicherheitseinrichtungen um Sie, Ihre Fahrgäste und die anderen Verkehrsteilnehmer auf bestmögliche Weise zu schützen.



Müdigkeitswarner²⁾

Sie werden vom System gewarnt, wenn Ihr Fahrverhalten auf ein Nachlassen der Konzentration schließen lässt. Zunächst wird ein Warnsymbol im Kombiinstrument angezeigt. Lässt die Aufmerksamkeit weiter nach, ertönt zusätzlich eine akustische Warnung.

Notruf-Assistent**

Ermöglicht es den Fahrzeuginsassen, einen Notruf über ein Bluetooth®-fähiges Mobiltelefon abzusetzen. Dieses muß zum Zeitpunkt der Airbagauslösung oder beim Abschalten der Kraftstoffpumpe eingeschaltet und verbunden sein.

****Der Ford Notruf-Assistent ist in über 30 europäischen Ländern für Sie da. Das System erfordert ein kompatibles Mobiltelefon, das zum Zeitpunkt der Airbagauslösung (außer bei Knieairbags und aufblasbaren Sicherheitsgurten hinten, falls vorhanden) oder der Kraftstoffpumpenabschaltung eingeschaltet und verbunden sein muss. Aktuelle Informationen finden Sie im Internet unter www.ford.de/konnektivitaet.**

Hinweis: Die Bluetooth®- Wortmarke und Symbole sind Eigentum der Bluetooth SIG, Inc. und werden von der Ford-Werke GmbH und zugehörigen Unternehmen unter Lizenz verwendet. Andere Marken sind Eigentum der jeweiligen Inhaber.

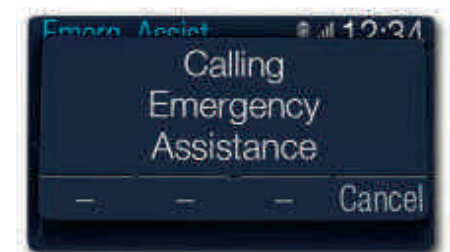

Seiten- und Kopf-Schulterairbags vorn³⁾

Schützen Fahrer und Beifahrer vor Verletzungen. (Wunschausstattung)

Fahrspur-Assistent⁴⁾

Auf der Autobahn reicht schon ein kurzes Nachlassen der Konzentration und schon hat das Fahrzeug die gewählte Fahrspur unbeabsichtigt verlassen. Der Fahrspur-Assistent erkennt, ob sich Ihr Fahrzeug den Fahrbahnmarkierungen nähert, ohne dass Sie den Blinker gesetzt haben und macht Sie in Form von Lenkradvibrationen und der Anzeige im Kombiinstrument auf diesen Umstand aufmerksam.

ISOFIX-Halterung für Kindersitze

Einige Sitze verfügen über ISOFIX-Halterungen für Kindersitze.



¹⁾Basierend auf Sensoren

²⁾Funktioniert bei Geschwindigkeiten von mehr als 65 km/h auf mehrspurigen Straßen mit deutlich erkennbaren Fahrbahnmarkierungen.

³⁾Sicherheitsausstattung

⁴⁾Fahrer-Assistenzsystem

Entspanntes Fahren.



Klimaanlage hinten

Für eine noch angenehmere Reise ist eine separate Klimaanlage hinten verfügbar, mit verstellbaren Lüftungsdüsen pro Sitz. (Serienausstattung bei L4 H3 Trend-Varianten, Wunschausstattung bei L3 Trend-Varianten mit optionalem H3)



Rückfahrkamera und Ankopplungshilfe

Beim Einlegen des Rückwärtsganges erscheint im Innenspiegel (i.V. mit Ford Navigationssystem stattdessen im Multifunktionsdisplay) automatisch das Bild der Rückfahrkamera. Über dem Kamerabild werden Markierungslinien eingeblendet die anzeigen, in welche Richtung sich das Fahrzeug bewegt und somit den Fahrer beim Ankoppeln eines Anhängers unterstützen. (Wunschausstattung)

Park-Pilot-System vorn und hinten²⁾

Das Einparken und Rangieren wird durch einen Signalton erleichtert, anhand dessen Sie den Abstand zwischen Ihrem Fahrzeug und einem Hindernis besser einschätzen können. (Serienausstattung bei Trend, Wunschausstattung bei Basis)

230 V-Steckdose

Eine praktische 230 V-Steckdose (150 W), die sich unterhalb der Handbremse befindet, kann zum Aufladen von Laptops oder anderen Elektrogeräten verwendet werden, ohne dass spezielle Adapter benötigt werden. (Wunschausstattung im Rahmen eines Ausstattungspaketes)



Lenkrad mit Audio-Fernbedienung

Ermöglicht die Bedienung des Audio- oder Navigationssystems, sowie des Bordcomputers ohne die Hände vom Lenkrad nehmen zu müssen. (Serienausstattung in Verbindung mit Ford Audiosystemen)

¹⁾Basiert auf Sensoren
²⁾Fahrer-Assistenzsystem



Weniger ist mehr.

Der 2,2-l-TDCi-Dieselmotor des Ford Transit Bus ist in 2 Leistungsstufen verfügbar: 92 kW (125 PS) und 114 kW (155 PS).

Der Motor wartet nicht nur mit einer starken, verlässlichen Leistung auf, sondern auch mit einem niedrigen Kraftstoffverbrauch und geringem CO₂-Ausstoß.

Ford ECONetic Technologie*

Die Ford ECONetic Technologie sorgt für eine Reihe von Technologien für einen sparsamen Kraftstoffverbrauch und niedrigere Betriebskosten, ohne dabei Kompromisse in Sachen Leistung oder Funktionalität einzugehen.

Die Ford ECONetic Technologie umfasst:

- Hochmoderne Ford TDCi-Dieselmotoren – Für einen besonders sparsamen Kraftstoffverbrauch und einen niedrigen CO₂-Ausstoß.
- Start-Stopp-System – Schaltet den Motor bei ausreichender Batteriespannung automatisch ab, wenn das Fahrzeug steht und ausgekuppelt wurde.
- Schaltempfehlungsanzeige – Macht den Fahrer auf den richtigen Zeitpunkt für einen Gangwechsel aufmerksam.
- Ford Eco-Mode – Fördert ein wirtschaftliches Fahrverhalten.
- Intelligentes Batteriemangement System – Nutzt bevorzugt die Energie beim Schiebebetrieb des Fahrzeugs für die Aufladung der Batterie.

***Hinweis:** Diese Ford ECONetic Technologien sind beim Ford Transit Bus serienmäßig. Ihr Ford Partner wird Sie gerne im Detail beraten. Wenn Sie mehr über unsere Nachhaltigkeitsinitiativen erfahren möchten, besuchen Sie unsere Internetseite unter www.ford.com/go/sustainability

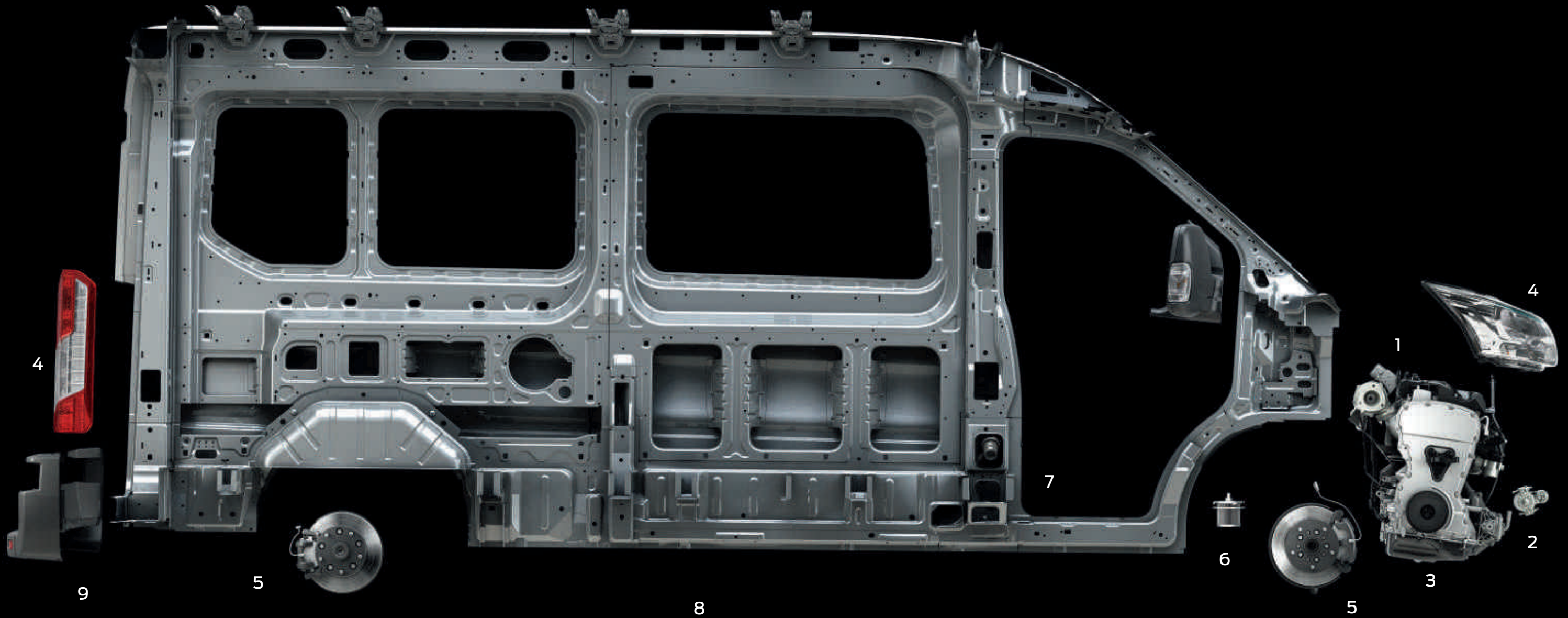

Unterm Strich: Weniger Kosten.

Qualität und Langlebigkeit stecken in jedem Detail des Ford Transit Bus.

1. Lange Wartungsintervalle von bis zu 50.000 km (bzw. 24 Monate, je nachdem was zuerst eintritt), reduzieren die Betriebskosten.

2. Start-Stopp-System - Das System schaltet den Motor bei ausreichender Batteriespannung automatisch ab, sobald Sie anhalten und ausgekuppelt haben und wechselt in die Neutralstellung. Es startet das Fahrzeug neu, wenn Sie losfahren möchten und verringert so Kraftstoffverbrauch und Abgasausstoß.

3. Motoröl-Warnleuchte - Leuchtet auf, wenn sich die Ölqualität zwischen den Service-Intervallen verschlechtert.

4. Hochgesetzte Scheinwerfer - Sie sind oberhalb der Stoßfängerlinie angeordnet, damit sie keine Gefährdung darstellen und bei Unfällen mit geringer Geschwindigkeit nicht so leicht beschädigt werden können.

5. Bremsbelag-Verschleißanzeige - Macht Sie darauf aufmerksam, wenn Bremsbeläge ausgetauscht werden müssen.

6. Kraftstofffiltersensor - Warnt bei Wassereintritt oder Verstopfung im Kraftstoffsystem.

7. Ford Easy Fuel-Tanksystem - Verhindert, dass aus Versehen der falsche Kraftstoff getankt wird. Das Aufschauben verschmutzter Tankdeckel gehört ebenfalls der Vergangenheit an.

8. 12 Jahre Garantie gegen Durchrosten - Ab Datum der Erstzulassung oder der Auslieferung durch den Ford Vertragspartner (es gilt das früheste Datum). Details entnehmen Sie bitte den gültigen Garantiebedingungen.

9. Mehrteiliger hinterer Stoßfänger - Trägt dazu bei, die Reparaturkosten niedrig zu halten.

Ihm können Sie vertrauen.

Der Ford Transit Bus ist mit der innovativen Kurvenkontrolle^(*) ausgestattet. Diese Technologie ist Bestandteil des elektronischen Sicherheits- und Stabilitätsprogramms^(**) (ESP). Das System erkennt, wenn eine Kurve zu schnell angefahren wird, reduziert umgehend das Motordrehmoment und sorgt für das Abbremsen einzelner Räder, damit das Fahrzeug sicher seine Spur hält.

Elektronisches Sicherheits- und Stabilitätsprogramm^(**) (ESP) mit Traktionskontrolle^(**) (TCS) inkl.

- Kurvenkontrolle
- Berganfahrassistent
- Überrollschutz
- Sicherheits-Bremsassistent
- Notbremslicht
- Adaptive Lastkontrolle
- in Verbindung mit Anhängervorrichtung (aufpreispflichtig) zusätzlich mit Anhängerstabilisierung (TSC)

Die Abbildung zeigt einen Ford Transit Bus mit Wunschausstattung.



Adaptive Geschwindigkeitsregelanlage mit Auffahrwarnsystem^(*)

Sie stellen Ihre gewünschte Geschwindigkeit ein und die Geschwindigkeitsregelanlage hält zusätzlich den Abstand zum vorausfahrenden Fahrzeug konstant. Wenn die Sensoren feststellen, dass der Verkehr vor Ihnen verlangsamt ist, wird auch Ihr Fahrzeug automatisch langsamer. Beschleunigt der Verkehr, fahren Sie automatisch wieder in der voreingestellten Reisegeschwindigkeit. (Wunschausstattung bei Trend)

^(*)Basiert auf Sensoren
^(**)Sicherheitsausstattung
^(*)Fahrer-Assistenzsystem



Ford Easy Fuel-Tanksystem

Das System verhindert, dass aus Versehen der falsche Kraftstoff getankt wird. Auch das Aufschrauben verschmutzter Tankdeckel gehört der Vergangenheit an.



Abbildung oben zeigt einen Ford Transit Bus Basis in der Metallic-Lackierung Polar-Silber. (Wunschausstattung)

Abbildung unten zeigt ein Ford Transit Bus Basis.

Basis

Außenausstattung

- Außenspiegel mit integrierten Blinkleuchten
- Ausstellfenster, 4. Reihe Fahrgastraum, rechts und links (bei Radstand L4)
- Dachluke hinten
- Dach-Markierungsleuchten
- Doppelflügelhecktür mit 180°-Scharnieren (bei Radstand L2 und L3)
- Doppelflügelhecktür mit 256°-Scharnieren (bei Radstand L4)
- Fensterheber vorn, elektrisch und mit Quickdown/-up-Schaltung für die Fahrerseite
- Frontscheibe beheizbar
- Ford Easy Fuel mit Fehlbetankungsschutz
- Heckscheibe, beheizbar
- Heckscheibenwischer mit Einsatzautomatik beim Einlegen des Rückwärtsganges (bei Radstand L2 und L3)
- Kühlergrill, grau
- Radnabenabdeckung
- Scheibenwischer mit Intervallschaltung
- Scheinwerfer mit Tagfahrlicht, Leuchtweitenregulierung und Abblendlicht mit Ausschaltverzögerung

- Schiebetür, rechts
- Schiebetürtrittstufe, elektrisch
- Schmutzfänger, hinten
- Seitenschutzleisten, breit
- Stoßfänger hinten, unlackiert mit integrierter Trittstufe
- Wärmeschutzverglasung, leicht getönt
- Zwillingsbereifung (bei 460 L4)

Motor

- 2,2-l-TDCI Diesel 114 kW (155 PS) HDT Euro 6

*Das System erfordert ein kompatibles Mobiltelefon. Sie können aus einer Liste AppLink-kompatibler Apps auf der Internetseite von Ford oder aus dem in iOS- und Android-Verkaufsstellen vorliegenden App-Katalog auswählen. Hinweis: SYNC AppLink und der Notruf-Assistent werden nicht von allen europäischen Sprachen unterstützt. Der Ford Notruf-Assistent ist in über 30 europäischen Ländern für Sie da. Das System erfordert ein kompatibles Mobiltelefon, das zum Zeitpunkt der Airbagauslösung (außer bei Knieairbags und aufblasbaren Sicherheitsgurten hinten, falls vorhanden) oder der Kraftstoffpumpenabschaltung angeschlossen und eingeschaltet sein muss. Aktuelle Informationen finden Sie im Internet unter www.ford.de/konnektivitaet

**Hinweis: Wenn das Fahrzeug mit einem funktionsfähigen Beifahrerairbag ausgestattet ist, darf kein rückwärts gerichteter Kindersitz auf dem Beifahrersitz angebracht werden. Der sicherste Platz für Kinder ist der Rücksitz, wobei grundsätzlich auf eine ordnungsgemäße Sicherung zu achten ist.

Innenausstattung

- Airbag, Fahrer- und Beifahrerseite**
- Boden gummiert - komplette Fahrzeuglänge
- Bordcomputer
- 3-Punkt Sicherheitsgurte hinten, höhenverstellbar
- Haltegriff an der B-Säule, Beifahrerseite
- Innenbeleuchtung vorn mit Verzögerungsschaltung und Leselampen
- Lenksäule in Höhe und Reichweite einstellbar
- Lüftungsdüsen in jeder Sitzreihe im Fußraum
- Audiosystem 4: Radio-CD-Player inkl. Ford SYNC mit AppLink*
- Schiebetür-Einstiegsleuchte
- Sitz-Paket mit Beifahrer-Doppelsitz mit Staufach und Tablett, Fahrersitz, 4fach manuell einstellbar
- Start-Stopp-System
- Zentralverriegelung mit Fernbedienung
- Lederlenkrad
- Geschwindigkeitsregelanlage
- Überkopfablage längs bei H3





Klimaanlage vorn und hinten inkl. Staub- und Pollenfilter



Abbildung oben zeigt einen Ford Transit Bus Trend in der Metallic-Lackierung Brisbane-Braun. (Wunschausstattung)

Abbildung unten zeigen ein Ford Transit Bus Trend.

Trend

Außenausstattung zusätzlich zu Basis

- Außenspiegel, elektrisch einstellbar und beheizbar
- Kühlergrill, silbern
- Nebelscheinwerfer
- Park-Pilot-System vorn und hinten
- Radzierblenden (nicht bei 460 L4)
- Scheibenwischer mit Intervallschaltung
- Scheinwerfer zusätzlich mit statischem Abbiegelicht
- Wärmeschutzverglasung der Seitenscheiben ab B-Säule, mittlerer Tönungsgrad

Innenausstattung zusätzlich zu Basis

- Armlehnen hinten, je eine zum Gang hin und jeweils eine ausgeformte in der Seitenwandverkleidung und Sitzlehnen hinten neigungsverstellbar (nicht in der letzten Sitzreihe)
- Fahrersitz mit Lendenwirbelstütze
- Handschuhfach abschließbar
- Klimaanlage vorn und hinten inkl. Staub- und Pollenfilter
- Wasserheizung hinten

Motoren

- 2,2-l-TDCI Diesel 92 kW (125 PS) HDT Euro 6
- 2,2-l-TDCI Diesel 114 kW (155 PS) HDT Euro 6





*Beifahrer-Einzelsitz
(Wunschausstattung)/
Beifahrer-Doppelsitz
(Seriensausstattung)

Bus
L2 (mittlerer Radstand)
H2 (mittelhohes Dach)

11/12*
Sitze



Bus
L3 (langer Radstand)
H2 (mittelhohes Dach)
und H3 (hohes Dach /
Wunschausstattung)

11/12*
Sitze
mit Gepäckraum

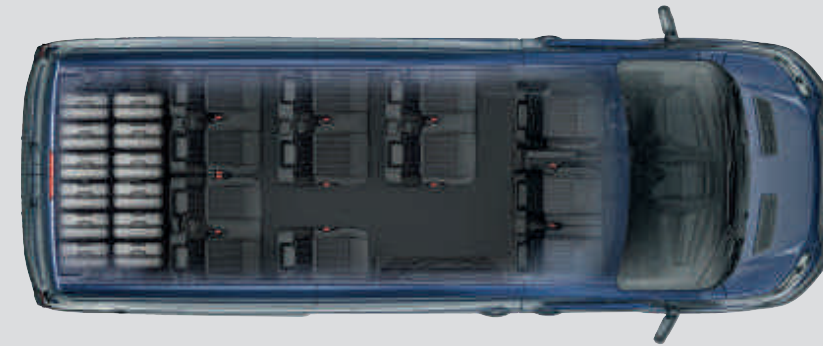

Bus
L3 (langer Radstand)
H2 (mittelhohes Dach)
und H3 (hohes Dach /
Wunschausstattung)

14/15*
Sitze

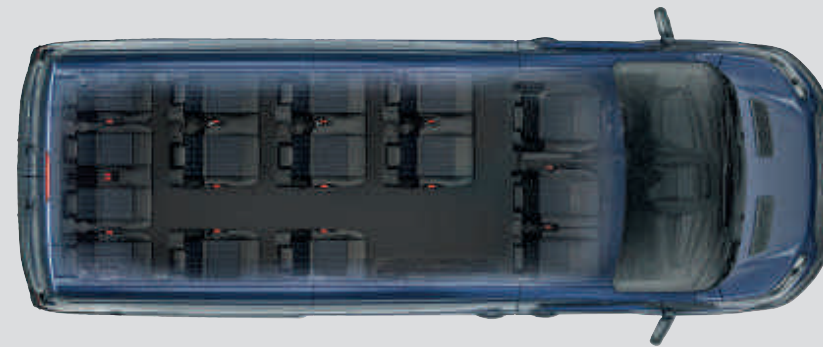

Bus
L4 (langer Radstand mit
Rahmenverlängerung)
H3 (hohes Dach)
Einzelbereifung

14/15*
Sitze
mit Gepäckraum

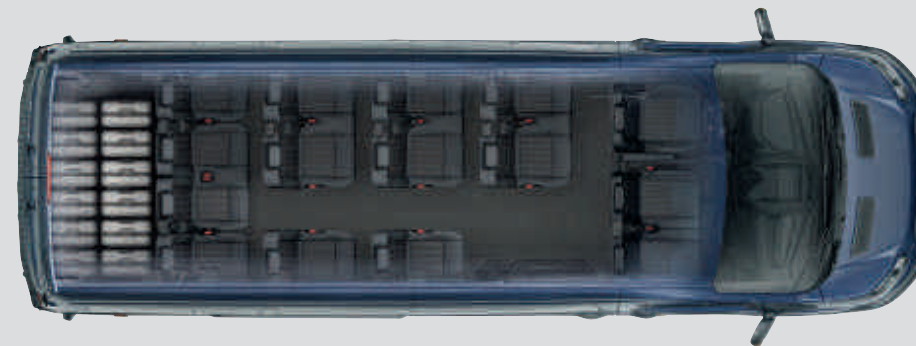

Bus
L4 (langer Radstand mit
Rahmenverlängerung)
H3 (hohes Dach)
Zwillingsbereifung

17/18*
Sitze

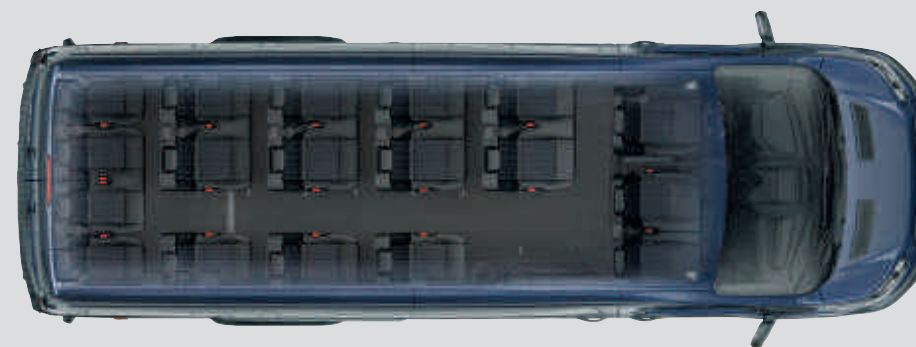

Ford Transit
Bus:
Großzügiges
Platzangebot für
bis zu 18
Personen.

Der Ford Transit Bus kann einschließlich Fahrer bequem bis zu 18 Personen transportieren. Mit verschiedenen Radständen und Antriebskonfigurationen ist der Ford Transit Bus immer eine gute Wahl für den professionellen Fahrgasttransport.

Gepäckraum benötigt?
Wird mehr Platz für Gepäck, Sportausrüstung oder sonstiges benötigt, ist der 410 L3 mit der alternativen Sitzkonfiguration (Wunschausstattung) oder der 440 L4 die richtige Wahl.

Zubehör

Verschiedene Styling-Optionen, mehr Schutz und größere Vielseitigkeit zeichnen den Ford Transit Bus aus.

ClimAir® Windabweiser

Verringert Windturbulenzen und -geräusche, damit Sie Ihre Fahrt bei offenem Fenster genießen können – sogar bei leichtem Regen. (Zubehör, für vordere Seitenscheiben erhältlich)

Bosch® Rückfahrwarnung

Wird mit Einlegen des Rückwärtsganges aktiviert und gibt beim Rückwärtsfahren einen Signalton aus. (Zubehör)



Heckfenster-Schutzgitter

Das Schutzgitter wird innen an den Heckfenstern befestigt. Es sorgt für mehr Sicherheit ohne die Sicht nach hinten zu beeinträchtigen. (Zubehör)

16"-Leichtmetallräder

16"-Leichtmetallräder (Wunschausstattung für L2, L3 und 440 L4 und Zubehör)

Diebstahlschutz für Leichtmetallräder

Satz aus vier abschließbaren Radmuttern, um Räder gegen Diebstahl zu sichern. (Zubehör)



Brink® Anhängervorrichtung

Die fest montierte Anhängervorrichtung schafft zusätzliche Transportkapazität. (Zubehör)



Erste-Hilfe-Ausrüstung

Das Paket enthält neben Erste-Hilfe-Ausrüstung auch Warndreieck, Warnweste und Handschuhe – verpackt in der leicht zu verstauenden blauen Nylontasche. (Zubehör)



Xvision (SCC)® Park-Pilot-System

Ein akustisches Warnsignal hilft Ihnen, den vorderen und hinteren Abstand beim Einparken einzuschätzen. (Zubehör)

✦ Garantie-Informationen siehe Rückseite der Broschüre. Weiteres Zubehör für Ihren Ford Transit finden Sie auf www.ford-zubehoer.de
Attraktive Lifestyle-Produkte – von Mode über Accessoires bis zu Modellautos - finden Sie auf www.fordlifestylecollection.com

Intelligente Technologien.

Das serienmäßige elektronische Sicherheits- und Stabilitätsprogramm (ESP) des Ford Transit Bus passt die Motor- und Bremsleistung automatisch an, um das Fahrzeug in der richtigen Spur zu halten. Zur weiteren Serienausstattung gehört ein Berganfahrassistent, der das Anfahren an Steigungen erleichtert, ohne dass die Handbremse zu Hilfe genommen werden muss.

Kurvenkontrolle⁽¹⁾

Das System erkennt, wenn eine Kurve zu schnell angefahren wird, reduziert umgehend das Motordrehmoment und sorgt für das Abbremsen einzelner Räder, damit das Fahrzeug sicher seine Spur hält.

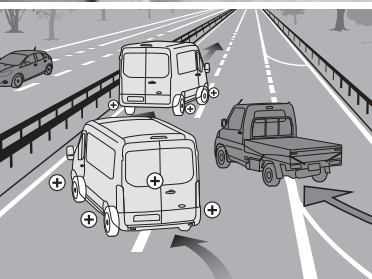

Überrollschutz⁽²⁾

Erfasst eine möglicherweise gefährliche Fahrsituation und hält durch Aktivierung des ESP-Systems⁽¹⁾ die Stabilität aufrecht.

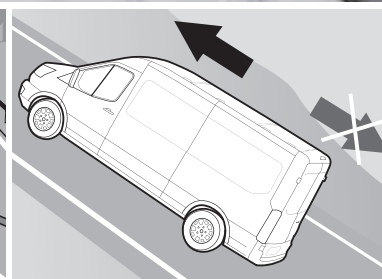

Berganfahrassistent⁽²⁾

Der Berganfahrassistent verhindert kurzzeitig ein Zurückrollen des Fahrzeugs beim Anfahren am Berg, wenn Sie den Fuß vom Bremspedal auf das Gaspedal bewegen. Die Funktion steht sowohl im Vorwärts- als auch im Rückwärtsgang zur Verfügung und ist daher auch beim Abschleppen und beim Ziehen schwerer Lasten ideal.

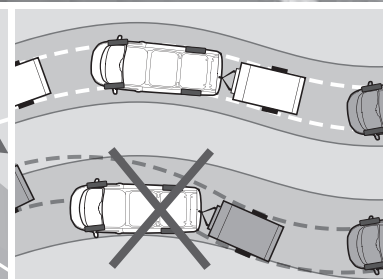

Anhängerstabilisierung⁽¹⁾

Wenn das System feststellt, dass ein gezogener Anhänger zu schlingern beginnt, reduziert es das Motor-drehmoment und betätigt die Bremsen, um die Stabilität aufrecht-zuerhalten. (Serienausstattung in Verbindung mit werkseitig eingebau-ter optionaler Anhängervorrichtung)

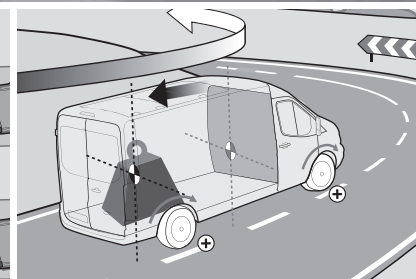

Adaptive Lastkontrolle⁽¹⁾

Die adaptive Lastkontrolle erkennt Veränderungen in der Masse und dem Schwerpunkt des Fahrzeugs und paßt die Sicherheitssysteme ent-sprechend an, um die Brems-wirkung, die Traktion und die Stabilität zu optimieren.

Außenausstattung

Außenausstattung

	410 L3 Basis	460 L4 Basis	350 L2/ 370 L2 Trend	410 L3 Trend	440 L4 Trend	460 L4 Trend
Anhängervorrichtung, fest, 13-polige Steckdose inkl. Anhängerstabilisierung	○	○	-/○	○	-	○
Außenspiegel mit integrierten Blinkleuchten, manuell einstellbar	●	●	●	●	●	●
- zusätzlich elektrisch einstellbar und beheizbar [siehe auch Sicht-Pakete]	○	○	●	●	●	●
- zusätzlich elektrisch einstellbar und anklappbar, beheizbar [siehe auch Sicht-Pakete]	○/□	○/□	○/□	○/□	○/□	○/□
Dach, mittelhoch H2	●	-	●	●	-	-
Dach, hoch H3 - inkl. Gepäckablagefächern im Fahrgastraum über Kopf	○	●	-	○	●	●
- zusätzlich inkl. LED-Beleuchtung und Lüftungsdüsen	○	○	-	○	●	●
Metallic- und Mica-Lackierung	○	○	○	○	○	○
Nebelscheinwerfer [siehe auch Sicht-Paket 2 und Audio-Paket 40]	○/□	○/□	●	●	●	●
Scheinwerfer (Halogen) mit Tagfahrlicht und Abblendlicht mit Ausschaltverzögerung	●	●	●	●	●	●
- zusätzlich mit statischem Abbiegelicht	-	-	●	●	●	●
- zusätzlich mit Scheinwerfer-Assistent mit Tag/Nacht-Sensor [siehe auch Sicht-Pakete]	□	□	□	□	□	□
Schlechtwege-Paket (zusätzlicher Unterbodenschutz auf Wachsbasis)	○	○	○	○	○	○
Schmutzfänger, vorn	○	○	○	○	○	○
Schmutzfänger, hinten	●	●	●	●	●	●
Seitenschutzleisten, breit, unlackiert	●	●	●	●	●	●
Stoßfänger hinten, unlackiert mit integrierter Trittstufe	●	●	●	●	●	●
Bereifung und Räder						
Stahlräder: 6,5x16" mit 235/65 R16 Bereifung	●	-	●	●	●	-
Stahlräder: 6,5x16" Zwillingbereifung mit 195/75 R16 Bereifung	-	●	-	-	-	●
Leichtmetallräder: 6,5x16" mit 235/65 R16 Bereifung	○	-	○	○	-	-
Reserverad, Stahl	-	●	-	-	-	●
Reifendruckkontrollsystem	○	-	○	○	○	-

● = serienmäßig, ○ = Wunschausstattung gegen Mehrpreis, □ = Teil eines Ausstattungspaketes gegen Mehrpreis, - = nicht verfügbar

Unterfahrerschutz für den Motor

Der robuste Unterfahrerschutz schützt den Motor vor Beschädigungen. Er kann bei Ölwechsel und Routine-Inspektionen einfach entfernt werden. (Zubehör)

Fahren mit AdBlue®

Der AdBlue® Tank Ihres Ford Transit Bus muss mit AdBlue® - einer Harnstoff-Lösung, die Stickoxide im Abgas unschädlich macht - gefüllt werden. Das System warnt Sie, sobald der Füllstand zu niedrig ist. Für mehr Informationen steht Ihnen Ihr Ford Partner gerne zur Verfügung.

Nie wieder der falsche Kraftstoff

Ford Easy Fuel-Tanksystem

Das System verhindert, dass aus Versehen der falsche Kraftstoff getankt wird. Das Aufschrauben verschmutzter Tankdeckel gehört ebenfalls der Vergangenheit an.

⁽¹⁾Basiert auf Sensoren
⁽²⁾Sicherheitsausstattung
⁽³⁾Fahrer-Assistenzsystem

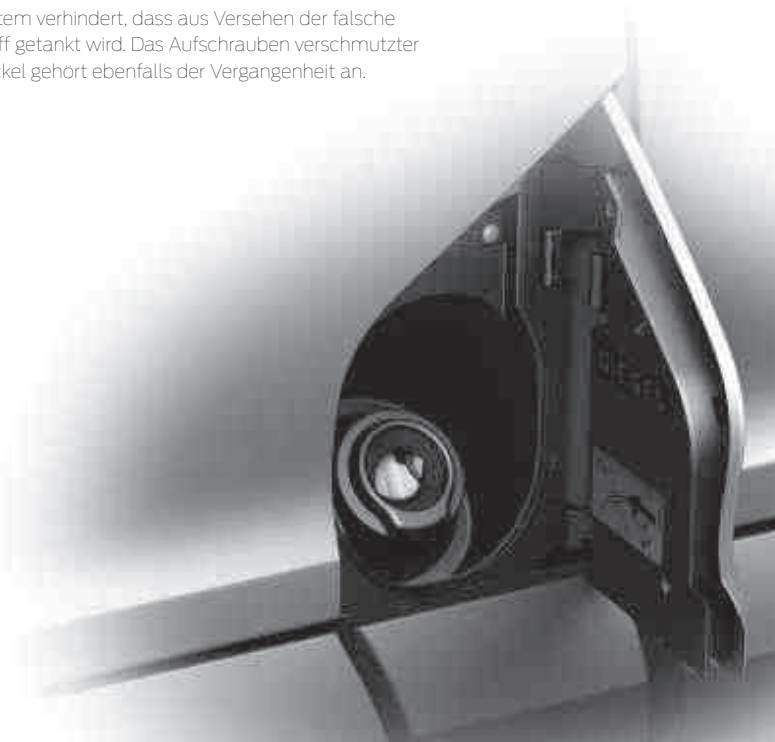

Außenausstattung

	410 L3 Basis	460 L4 Basis	350 L2/370 L2 Trend	410 L3 Trend	440 L4 Trend	460 L4 Trend
Türen, Fenster und Scheiben						
Dachluke, hinten (Notausstieg)	●	●	●	●	●	●
Doppelflügelhecktür: 180°-Scharniere, verglast mit Heckscheibenwischer beim Einlegen des Rückwärtsganges	●	-	●	●	-	-
Doppelflügelhecktür: 256°-Scharniere, verglast mit Feststellmagneten	-	●	-	-	●	●
Fenster, Schiebefenster 2. Reihe, links	●	●	●	●	●	●
Fenster, Schiebefenster 2. Reihe, rechts	○	○	○	○	○	○
Fenster, Aufstellfenster 4. Reihe, rechts und links	-	●	-	-	●	●
Fensterheber, vorn, elektrisch mit Quickdown/-up-Schaltung für Fahrerseite	●	●	●	●	●	●
Frontscheibe, beheizbar	●	●	●	●	●	●
Schiebetür, rechts mit elektrisch ausfahrender Trittstufe	●	●	●	●	●	●
Wärmeschutzverglasung, mittlerer Tönungsgrad der Seitenscheiben ab B-Säule	○	○	●	●	●	●

Ausstattungs Pakete

	410 L3 Basis	460 L4 Basis	350 L2/370 L2 Trend	410 L3 Trend	440 L4 Trend	460 L4 Trend
Sicht-Pakete						
Sicht-Paket 1: – Außenspiegel, elektrisch einstellbar und beheizbar – Wischwassersensor	○	○	○	○	○	○
Sicht-Paket 2: beinhaltet Sicht-Paket 1 und zusätzlich – Außenspiegel, elektrisch anklappbar – Instrumentenbeleuchtung regelbar – Nebelscheinwerfer – Scheibenwischer mit Regensensor – Scheinwerfer-Assistent mit Tag-/Nacht-Sensor	○	○	○	○	○	○
Sicht-Paket Premium: beinhaltet Sicht-Paket 1 und 2 und zusätzlich – Rückfahrkamera mit Bildübertragung des rückwärtigen Fahrwegs im Innenspiegel	-	-	○	○	○	○
● = serienmäßig, ○ = Wunschausstattung gegen Mehrpreis, □ = Teil eines Ausstattungspaketes gegen Mehrpreis, – = nicht verfügbar						



Dachluke

Der Ford Transit Bus verfügt über eine Notluke im Dach.



Beheizbare Frontscheibe

Befreit die Frontscheibe selbst an frostigen Tagen schnell von Eis und Beschlag. Mit beheizbaren Waschdüsen, die das ganze Jahr über für Komfort und gute Sicht sorgen.



Elektrisch anklappbare Spiegel

Elektrisch einstellbar, beheizbar und anklappbar. Praktisch etwa beim Parken in enge Parkbuchten. (Wunschausstattung)

Scheinwerfer und Nebelscheinwerfer

Die Ausstattungsvariante Trend ist mit Halogen-Scheinwerfern mit Chrom-Hintergrund und statischem Abbiegelicht sowie Nebelscheinwerfern serienmäßig ausgerüstet. (Nebelscheinwerfer – Wunschausstattung bei Basis)



Innenausstattung

	410 L3 Basis	460 L4 Basis	350 LZ/370 LZ Trend	410 L3 Trend	440 L4 Trend	460 L4 Trend
Funktionale Ausstattung						
Fahrzeugboden, gummiert	●	●	●	●	●	●
Flaschenhalter	●	●	●	●	●	●
Gepäckablage, längs im Fahrgastraum [siehe Dach, hoch (H3)]	□	●	-	□	●	●
- zusätzlich mit LED-Beleuchtung und Lüftungsdüsen [siehe Dach, hoch (H3)]	-	-	-	□	●	●
Haltegriffe an der Schiebetür	●	●	●	●	●	●
Handschuhfach mit Deckel	●	●	●	●	●	●
- zusätzlich abschließbar	-	-	●	●	●	●
Lederlenkrad	●	●	●	●	●	●
Lenksäule in Höhe und Reichweite einstellbar	●	●	●	●	●	●
Raucher-Paket: Zigarettenanzünder und Aschenbecher	○	○	○	○	○	○
Überkopfablagefach, vorn	●	●	●	●	●	●
Audio- und Kommunikationssysteme						
Radio-CD-Player inkl. Ford SYNC mit AppLink , USB-Anschluss, AUX-Eingang, MP3-fähig, Audio-Fernbedienung am Lenkrad, Multifunktionsdisplay mit 8,8 cm Bildschirmdiagonale (monochrom/grafikfähig)	●	●	●	●	●	●
- zusätzlich mit digitalem Radioempfang DAB/DAB+	○	○	○	○	○	○
Ford Navigationssystem inkl. Ford SYNC mit AppLink , Radio-CD-Player, USB-Anschluss, AUX-Eingang, MP3-fähig, Audio-Fernbedienung am Lenkrad, Multifunktionsdisplay mit 12,7 cm Bildschirmdiagonale (farbig/grafikfähig) und digitalem Radioempfang DAB/DAB+	○	○	○	○	○	○
Audio-Paket 40: wie Ford Navigationssystem und zusätzlich mit - Rückfahrkamera mit Bildübertragung des rückwärtigen Fahrwegs im Multifunktionsdisplay des Ford Navigationssystems - Park-Pilot-System vorn und hinten - Nebelscheinwerfer	○	○	○	○	○	○

● = serienmäßig, ○ = Wunschausstattung gegen Mehrpreis, □ = Teil eines Ausstattungspaketes gegen Mehrpreis, - = nicht verfügbar



Bedienelemente - zum Greifen nah



Audio-Fernbedienung

Ermöglicht die Bedienung des Audiosystems und des Bordcomputers ohne die Hände vom Lenkrad nehmen zu müssen.

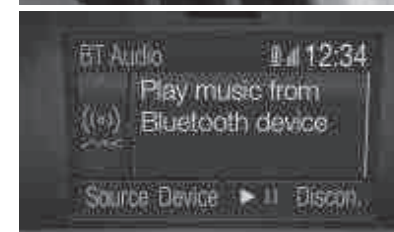

Bluetooth® Audio Streaming

Sie können Ihre Musiksammlung von einem kompatiblen Mobiltelefon auf das Audiosystem des Fahrzeugs übertragen.



Navigation

Steuern Sie über einfache Sprachbefehle Ihr Navigationssystem und lassen Sie sich akustisch und visuell ans Ziel führen, u.a. durch die dynamische Navigation mit erweitertem Informationssystem (TMCpro).



Umfassende Konnektivität

Mit Ford SYNC mit AppLink* können die gängigsten MP3-Player, Bluetooth®-fähige Telefone, USB-Datenträger und sogar ausgewählte Apps auf Ihrem Smartphone mit einfachen Sprachbefehlen gesteuert werden. Zudem gestattet der Ford Notruf-Assistent* bei einem Unfall das schnelle Absetzen von Notrufen – in mehr als 30 europäischen Ländern.



Notruf-Assistent*

Ermöglicht es den Fahrzeuginsassen, einen Notruf über ein Bluetooth®-fähiges Mobiltelefon abzusetzen. Dieses muß zum Zeitpunkt der Airbagauslösung oder beim Abschalten der Kraftstoffpumpe eingeschaltet und verbunden sein.

Sprachausgabe von SMS-Nachrichten

Lassen Sie sich die an Ihr angeschlossenes Mobiltelefon gesendeten SMS-Nachrichten einschließlich gebräuchlicher Abkürzungen und Emoticons vorlesen und antworten Sie mit einer von 15 vordefinierten Textnachrichten. Kompatibles Mobiltelefon erforderlich.



<http://www.euroncap.com/en/search-results/?query=SYNC&x=0&y=0>

*Kompatibles und verbundenes Mobiltelefon erforderlich. Eine Liste der AppLink-kompatiblen Apps finden Sie auf der Ford Internetseite oder im **App-Katalog**, der über die Stores für iOS und Android erhältlich ist. SYNC AppLink und der Notruf-Assistent werden nicht von allen europäischen Sprachen unterstützt. Der Ford Notruf-Assistent ist in über 30 europäischen Ländern für Sie da. Das System erfordert ein kompatibles Mobiltelefon, das zum Zeitpunkt der Airbagauslösung (außer Knieairbag und aufblasbaren Sicherheitsgurten hinten, falls vorhanden) oder der Kraftstoffpumpenabschaltung eingeschaltet und verbunden sein muss.

Hinweis Die Bluetooth®- Wortmarke und Symbole sind Eigentum der Bluetooth SIG, Inc. und werden von der Ford-Werke GmbH und zugehörigen Unternehmen unter Lizenz verwendet. Andere Marken sind Eigentum der jeweiligen Inhaber.

Innenausstattung

	410 L3 Basis	460 L4 Basis	350 L2/370 L2 Trend	410 L3 Trend	440 L4 Trend	460 L4 Trend
Technik/Elektrik						
Bordcomputer mit Verbrauchs- und Kilometerangaben (z.B. Restreichweite) sowie Außentemperaturanzeige und Ford ECO-Mode	●	●	●	●	●	●
2. Batterie	●	●	●	●	●	●
Generator, 150 A	●	●	●	●	●	●
Generator, 220 A	○	○	○	○	○	○
Spannungskonverter, 230 V/150 Watt Steckdose [siehe Klima-Pakete]	□	□	□	□	□	□
Start-Stopp-System	●	●	●	●	●	●
Tachograph, digital	●	●	●	●	●	●
12-Volt-Anschluss, an der D-Säule	○	○	○	○	○	○
Sitze						
Fahrsitz, 4fach manuell einstellbar mit Armlehne innen	●	●	●	●	●	●
- zusätzlich mit Lendenwirbelstütze	○	○	●	●	●	●
- zusätzlich beheizbar	○	○	○	○	○	○
Fahrsitz, 4fach elektrisch einstellbar und beheizbar mit Lendenwirbelstütze und Armlehne innen	-	-	○	○	○	○
Beifahrer-Doppelsitz mit Staufach unter einem Sitzpolster und ausklappbarem Tablett	●	●	●	●	●	●
- zusätzlich beheizbar (äußerer Sitz)	○	○	○	○	○	○
Beifahrer-Einzelsitz, 4fach manuell einstellbar und beheizbar und Armlehne innen	○	○	○	○	○	○
Sitzbezüge	●	●	●	●	●	●
- Stoff	○	○	○	○	○	○
- Kunstleder (Vinyl)	○	○	○	○	○	○
Sitze 2. Reihe: Doppelsitz links	●	●	●	●	●	●
Sitze 3. Reihe: Doppelsitz links (herausnehmbar), Einzelsitz rechts	●	●	●	●	●	●
Sitze 4. Reihe: Doppelsitz links (herausnehmbar), Einzelsitz rechts	●	●	-	●	●	●
Sitze 4. Reihe: 2 Doppelsitze (herausnehmbar)	-/○	-	●	-/○	-	-
Sitze 5. Reihe: Doppelsitz links (herausnehmbar), Einzelsitz rechts	-	●	-	-	-	●
Sitze 5. Reihe: Doppelsitz mittig, 2 Einzelsitze (teilweise herausnehmbar)	●/-	-	-	●/-	-	-
Sitze 5. Reihe: 2 Doppelsitze (herausnehmbar)	-	-	-	-	●	-
Sitze 6. Reihe: Doppelsitz mittig, 2 Einzelsitze (teilweise herausnehmbar)	-	●	-	-	-	●
Sitze Fahrgastraum: neigungsverstellbar mit Armlehne innen (nicht für die letzte Sitzreihe verfügbar)	-	-	●	●	●	●

● = serienmäßig, ○ = Wunschausstattung gegen Mehrpreis, □ = Teil eines Ausstattungspaketes gegen Mehrpreis, - = nicht verfügbar



Staufach mit Deckel, 12-Volt- und USB-Anschluss

Geschickt verdecktes Staufach oberhalb des Kombiinstrumentes mit einem 12-Volt- und einem USB-Anschluss.

230 V/150 W Spannungskonverter

Eine praktische 230-V-Steckdose (150 W), die sich unterhalb der Handbremse befindet, kann zum Aufladen von Laptops oder anderen Elektrogeräten verwendet werden, ohne dass spezielle Adapter benötigt werden. (Wunschausstattung)



Für alles einen Platz.

Die auf den Fahrer abgestimmte Kabine des Ford Transit Bus verbindet ein komfortables und modernes Erscheinungsbild mit intelligenten Stauraumlösungen. Diese bieten reichlich Platz für Flaschen, Telefon und Papiere, um Ihre Fahrten angenehmer und effizienter zu gestalten.

Fahrsitz- und Lenkradverstellung

Der verstellbare Fahrsitz mit Armlehne und ein Lenkrad, das individuell eingestellt werden kann, sorgen für eine gute und komfortable Sitzposition.

Elektrisch verstellbarer Fahrsitz

Ein 4fach elektrisch einstellbarer und beheizbarer Fahrsitz mit Lendenwirbelstütze ist ideal für Fahrzeuge, die von unterschiedlichen Fahrern gefahren werden. (Wunschausstattung bei Trend)



Innenausstattung

	410 L3 Basis	460 L4 Basis	350 L2/ 370 L2 Trend	410 L3 Trend	440 L4 Trend	460 L4 Trend
Klimatisierung						
Klimaanlage vorn, manuell inkl. Staub- und Pollenfilter	○	○	●	●	●	●
Klima-Paket 3: Klimaanlage vorn und hinten, manuell, inkl. Staub- und Pollenfilter sowie Wasserheizung, hinten	○	○	●	●	●	●
Klima-Paket 4: wie Klima-Paket 3 – zusätzlich mit Spannungskonverter 230 V/150 Watt Steckdose und Generator 210 A	○	○	○	○	○	○
Standheizung Paket 1: Kraftstoff-Wasserheizung, programmierbar inkl. Fernbedienung	○	○	○	○	○	○
Standheizung Paket 2: wie Standheizung Paket 1 – zusätzlich mit Diebstahl-Alarmanlage	○	○	○	○	○	○
Zuheizer, elektrisch (PTC)	●	●	●	●	●	●
Wasserheizung, hinten [siehe Klima-Pakete]	□	□	●	●	●	●

● = serienmäßig, ○ = Wunschausstattung gegen Mehrpreis, □ = Teil eines Ausstattungspaketes gegen Mehrpreis, – = nicht verfügbar

Sicherheit und Fahrerassistenz

	410 L3 Basis	460 L4 Basis	350 L2/ 370 L2 Trend	410 L3 Trend	440 L4 Trend	460 L4 Trend
Sicherheit und Fahrerassistenz						
Airbag, Fahrerseite	●	●	●	●	●	●
Airbag, Beifahrerseite mit Deaktivierungsfunktion*	●	●	●	●	●	●
Seitenairbags und Kopfschulterairbags, vorn (nur i. V. Sitz-Paketen)	○	○	○	○	○	○
Antiblockier-Bremssystem (ABS) mit elektronischer Bremskraftverteilung (EBD)	●	●	●	●	●	●
Elektronisches Sicherheits- und Stabilitätsprogramm (ESP) mit Traktionskontrolle (TCS) inkl. – Berganfahrassistent – Kurvenkontrolle – Sicherheits-Bremsassistent – Notbremslicht – Überrollschutz	●	●	●	●	●	●
– in Verbindung mit Anhängervorrichtung (aufpreispflichtig) zusätzlich mit Anhängerstabilisierung (TSC)	●	●	●	●	●	●
Fahrspurassistent und Müdigkeitswarner	●	●	●	●	●	●
Feuerlöscher	●	●	●	●	●	●
Geschwindigkeitsbegrenzer 100 km/h (nicht abschaltbar)	●	●	●	●	●	●
Geschwindigkeitsregelanlage	●	●	●	●	●	●
Geschwindigkeitsregelanlage, adaptiv inkl. – Auffahrwarnsystem mit Distanzanzeige und Distanzwarner	–	–	●	●	●	●
Park-Pilot-System vorn und hinten inkl. Nebelscheinwerfer	○	○	●	●	●	●
– zusätzlich mit Rückfahrkamera mit Bildübertragung des rückwärtigen Fahrwegs im Innenspiegel [siehe auch Sicht-Pakete]	○	○	○/□	○/□	○/□	○/□
– zusätzlich mit Rückfahrkamera mit Bildübertragung des rückwärtigen Fahrwegs im Multifunktionsdisplay [siehe Audio-Paket 40]	□	□	□	□	□	□
Sicherheitsgurtstraffer und -gurtkraftbegrenzer, vorn	●	●	●	●	●	●
3-Punkt-Sicherheitsgurte auf den Rücksitzen	●	●	●	●	●	●
Warnsystem für nicht angelegten Fahrersicherheitsgurt	●	●	●	●	●	●
Fahrzeugsicherung						
Diebstahl-Alarmanlage	○	○	○	○	○	○
Zentralverriegelung mit Fernbedienung	●	●	●	●	●	●

● = serienmäßig, ○ = Wunschausstattung gegen Mehrpreis, □ = Teil eines Ausstattungspaketes gegen Mehrpreis, – = nicht verfügbar

*Hinweis: Ein rückwärtsgerichteter Kindersitz darf nicht auf Beifahrersitzen mit aktiviertem Beifahrerairbag installiert werden.

Damit Sie auf dem Laufenden sind



Reifendruckkontrollsystem

Das System ist in der Lage einen Druckverlust über Sensoren in den Ventilkörpern rechtzeitig zu erkennen und den Fahrer zu warnen. (Wunschausstattung bei Radstand L2, L3 und 440 L4)

Allwetterfußmatten

Die Allwetterfußmatten in Passform schützen den Boden des Fahrzeuges vor Nässe und Schmutz. Die Matte auf der Fahrerseite ist gegen Verrutschen befestigt. (Zubehör)



Kleiner Wendekreis

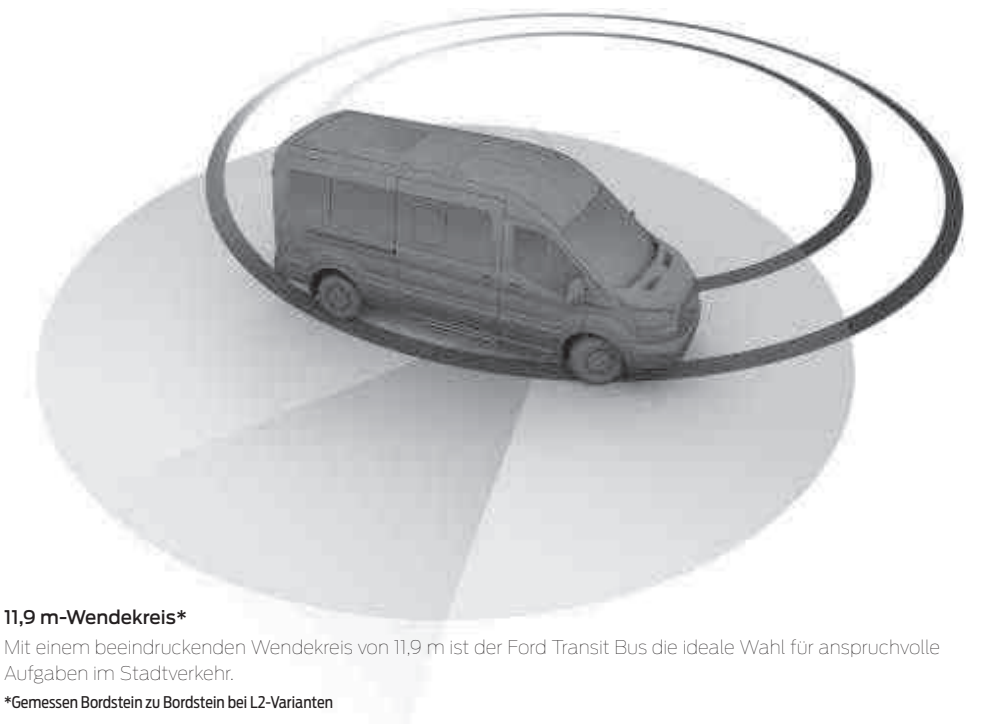

11,9 m-Wendekreis*

Mit einem beeindruckenden Wendekreis von 11,9 m ist der Ford Transit Bus die ideale Wahl für anspruchsvolle Aufgaben im Stadtverkehr.

*Gemessen Bordstein zu Bordstein bei L2-Varianten

Abmessungen Transit Bus (mm)

	L2 H2 11-/12-Sitzer Bus	L3 H2 11-/12-; 14-/15-Sitzer Bus	L3 H3 11-/12-; 14-/15-Sitzer Bus	L4 H3 14-/15-; 17-/18-Sitzer Bus
A Fahrzeuglänge	5.531	5.981	5.981	6.704
B Fahrzeugbreite mit Spiegel	2.474	2.474	2.474	2.474
Fahrzeugbreite ohne Spiegel	2.059	2.059	2.059	2.126
C Fahrzeughöhe*	2.489-2.410	2.517-2.449	2.756-2.688	2.674-2.502
Innenhöhe	1.718	1.718	1.955	1.955
Länge hinter der letzten Sitzreihe mit Entfall letzte Sitzreihe (L3) und 440 L4	440	106	106	45
	-	886	886	825
D Radstand	3.300	3.750	3.750	3.750
E Überhang vorn	1.023	1.023	1.023	1.023
F Überhang hinten	1.208	1.208	1.208	1.931
G Schiebetür Öffnungsweite	1.200	1.200	1.200	1.200
H Schiebetür Öffnungshöhe	1.564	1.564	1.564	1.564
I Hecktür Öffnungsweite	1.520	1.520	1.520	1.520
J Hecktür Öffnungshöhe	1.597	1.597	1.836	1.836
K Breite zwischen den Radkästen Einzelbereifung	1.364	1.364	1.364	1.364
Breite zwischen den Radkästen Zwillingsbereifung	-	-	-	1.140
Wendekreis (m)				
Bordstein zu Bordstein	11,9	13,3	13,3	13,3

L2 = mittlerer Radstand, L3 = langer Radstand, L4 = langer Radstand mit Rahmenverlängerung, H2 = mittelhohes Dach, H3 = hohes Dach.

Hinweis: Alle angegebenen Daten unterliegen bauartbedingten Abweichungen und können je nach Ausführung um bis zu +/- 50 mm variieren. Sämtliche Angaben in diesem Katalog entsprechen den zum Zeitpunkt des Drucks vorhandenen Kenntnissen. Sie können sich bis zum Kauf ändern. Die Daten beziehen sich auf das jeweilige Grundmodell ohne Zusatzausstattung. Bitte beachten Sie auch die Ford-Richtlinien für Aufbauhersteller. Details erfahren Sie bei Ihrem Ford Partner. Die Zeichnungen dienen lediglich Illustrationszwecken.

*Höhendimensionen zeigen zusätzlich immer eine Bandbreite von einem unbeladenen bis zu einem maximal zulässig beladenen Fahrzeug.

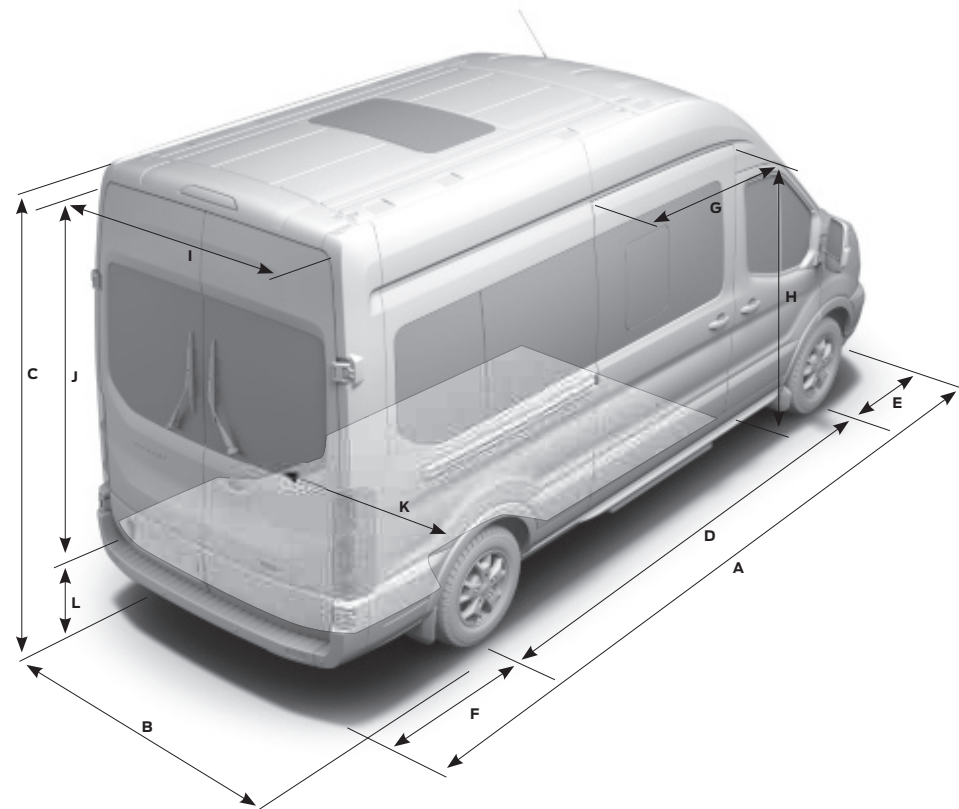

Gewicht (kg) und Lasten (kg), CO₂-Emission (g/km) und Verbrauch (l/100km)

	Antrieb	zul. Gesamtgewicht (kg)	Leergewicht inkl. Fahrer ¹⁾ (kg)	Nutzlast ²⁾ (kg)	zul. Achslast vorn (kg)	zul. Achslast hinten (kg)	Achsübersetzung	Anhängelast ³⁾ (kg)	zul. Gesamtgewicht des Zuges (kg)	CO ₂ Emissionen kombiniert*	Verbrauch kombiniert*
350 L2 11-/12-Sitzer Bus											
2,2-l-TDCi Diesel 92 kW (125 PS) HDT Euro 6c	Heck	3.500	2.764	736-705	1.750	2.100	3,31	-	-	196	7,4
370 L2 11-/12-Sitzer Bus											
2,2-l-TDCi Diesel 114 kW (155 PS) HDT Euro 6c	Heck	3.750	2.751	999-922	1.750	2.250	3,31	2.600	5.500	196	7,4
410 L3 14-/15-Sitzer Bus											
2,2-l-TDCi Diesel 92 kW (125 PS) HDT Euro 6c	Heck	4.100	2.862	1.238-1.106	1.850	2.500	3,31	2.450	5.500	196	7,4
2,2-l-TDCi Diesel 114 kW (155 PS) HDT Euro 6c	Heck	4.100	2.821	1.279-1.112	1.850	2.500	3,31	2.500	5.500	196	7,4
440 L4 14-/15-Sitzer Bus											
2,2-l-TDCi Diesel 114 kW (155 PS) HDT Euro 6c	Heck	4.415	3.088	1.327-1.195	1.850	2.850	3,31	-	-	196	7,4
460 L4 17-/18-Sitzer Bus											
2,2-l-TDCi Diesel 92 kW (125 PS) HDT Euro 6c	Heck	4.600	3.396	1.204-1.195	1.850	3.120	3,31	1.950	5.350	196	7,4
2,2-l-TDCi Diesel 114 kW (155 PS) HDT Euro 6c	Heck	4.600	3.355	1.245-1.201	1.850	3.120	3,31	1.950	5.350	196	7,4

L2 = mittlerer Radstand, L3 = langer Radstand, L4 = langer Radstand mit Rahmenverlängerung

HDT Euro 6c = Heavy Duty Truck Motor erfüllt HDT Euro 6c Norm.

1) Das angegebene Leergewicht (Eigengewicht inkl. sämtlicher erforderlicher Flüssigkeiten, 90%iger Tankfüllung sowie einem Fahrergewicht von 75 kg) beziehen sich auf das Grundmodell ohne Zusatzausstattung. Höher ausgestattete Version sowie Wunschausstattung und Zubehör können das Leergewicht erhöhen und somit die Nutzlast reduzieren.

2) Die Nutzlast errechnet sich aus der Differenz zwischen zulässigem Gesamtgewicht (zGG) und dem jeweils modellspezifischen Leergewicht. Die angegebene Nutzlastspanne reicht von einem Fahrzeug der niedrigsten verfügbaren Ausstattungsvariante ohne Zusatzausstattung bis hin zu einem Fahrzeug mit dem höchst möglichen Leergewicht (bezogen auf werkseitig verfügbare Ausstattung).

3) Die maximale Anhängelast ist abhängig von der gewählten Motorisierung, der Ausstattungsvariante wie auch der Dachhöhe und kann bei beladenen Fahrzeugen auch durch das maximal zulässige Gesamtzuggewicht begrenzt sein.

Details erhalten bei Ihrem Ford Partner. Sämtliche technischen Daten entsprechen den zum Zeitpunkt des Drucks vorhandenen Kenntnissen. Sie können sich bis zum Kauf ändern.

***Hinweis:** Der angegebene Kraftstoffverbrauch und die CO₂-Emissionen wurden nach den gesetzlich vorgeschriebenen Messverfahren ermittelt [VO (EG) 715/2007 sowie VO (EG) 692/2008 in der jeweils geltenden Fassung]. Die Angaben beziehen sich nicht auf ein einzelnes Fahrzeug und sind nicht Bestandteil des Angebotes, sondern dienen allein Vergleichszwecken zwischen den verschiedenen Fahrzeugtypen. Der Kraftstoffverbrauch und die CO₂-Emissionen eines Fahrzeugs hängen nicht nur von der effizienten Ausnutzung des Kraftstoffs durch das Fahrzeug ab, sondern werden auch vom Fahrverhalten und anderen nichttechnischen Faktoren beeinflusst.

Motorenverfügbarkeit

	350 L2 H2 11-/12-Sitzer Bus	370 L2 H2 11-/12-Sitzer Bus	410 L3 H2 14-/15-Sitzer Bus	410 L3 H3 14-/15-Sitzer Bus	440 L4 H3 14-/15-Sitzer Bus	460 L4 H3 17-/18-Sitzer Bus
Heckantrieb						
2,2-l-TDCi Diesel 92 kW (125 PS) HDT Euro 6c	●	-	●	●	-	●
2,2-l-TDCi Diesel 114 kW (155 PS) HDT Euro 6c	-	●	●	●	●	●

● = verfügbar, L2 = mittlerer Radstand, L3 = langer Radstand, L4 = langer Radstand mit Rahmenverlängerung, H2 = mittelhohes Dach, H3 = hohes Dach

Ford Transit Bus

L2, H2 11/12 Sitze*



L3, H2 14/15 Sitze*
11/12* Sitze mit Gepäckraum**



L3, H3 14/15 Sitze*
11/12* Sitze mit Gepäckraum**



L4, H3 17/18 Sitze*
14/15* Sitze mit Gepäckraum**



* Beifahrer-Einzelsitz Wunschausstattung/Beifahrer-Doppelsitz Sereinausstattung

**alternativ auch mit dieser Sitzkonfiguration erhältlich

Bank- und Serviceleistungen

Unsere Finanzierungs-, Leasing-, Versicherungs- und Serviceangebote haben nur ein Ziel: Ihnen die Mobilität zu erleichtern.

Ford Bank

Die Ford Bank erfüllt Ihren Wunsch nach individueller Mobilität. Ihr Wunschfahrzeug, eine maßgeschneiderte Finanzierung oder ein attraktives Leasingangebot, intelligente Mobilitätspakete sowie eine Versicherung speziell für Ford Fahrzeuge: das alles bietet Ihnen der Ford Partner direkt vor Ort. Schnell und unkompliziert können Sie dort alle Formalitäten gleich beim Kauf erledigen; der Ford Partner ist online mit der Ford Bank verbunden und gewährleistet eine kompetente Beratung.

Die Ford Bank sorgt mit attraktiven Dienstleistungen rund ums Automobil für mehr Spielräume und für Ihre neue Mobilität.

Unsere Leistungspalette reicht von der **Klassischen Finanzierung** über das moderne Finanzierungskonzept **Ford Auswahl-Finanzierung, Leasing** und Service-Paketen bis zur **Ford Auto-Versicherung*** mit individuellen Produktbausteinen.

* Versicherer: Allianz Versicherungs-AG, Königinstr. 28, 80802 München

Über unseren Geschäftsbereich **Ford Lease*** offerieren wir Firmenkunden darüber hinaus individuelle Dienstleistungskonzepte für die Fahrzeugflotte.

* Vertragspartner: ALD AutoLeasing D GmbH, Nedderfeld, 95, 22529 Hamburg

Verlassen Sie sich auf die Ford Bank, wenn Sie den Entschluss zu Ihrem neuen Ford gefasst haben. Wir sind Ihr idealer Finanzpartner, wenn es um das Thema "Geld und Auto" geht. Produkte und Konditionen sind ebenso überzeugend wie der Service, der für alle Mitarbeiter der Ford Bank im Mittelpunkt steht.

Ford Bank Niederlassung der FCE Bank plc
Josef-Lammerting-Allee 24-34, 50933 Köln

Serviceleistungen

Ford Protect Garantie-Schutzbrief (FGS)* Zusätzliche Sicherheit für bis zu 5 weitere Jahre nach Ablauf der zweijährigen Ford Neuwagen-garantie bietet der Ford Protect Garantie-Schutzbrief (FGS). Der FGS schützt Sie vor unerwarteten Reparaturkosten und beinhaltet die Ford Assistance. Maßgeschneidert für Ihre Bedürfnisse bieten wir Ihnen verschiedene Ford Protect Garantie-Schutzbrief Varianten an.

Ford Assistance* Auch außerhalb der Neuwagen-garantie und ohne Ford Protect Garantie-Schutzbrief erhalten Sie bei Ihrem teilneh-men-den Ford Service Partner mit jeder Inspektion die Ford Assistance Mobilitätsgarantie. Diese gilt für 12 Monate** in den meisten Ländern Europas – wenn Sie wünschen, ein ganzes Autoleben lang.

A1 Euro-Garantie* Sie bietet optimalen Schutz für Ihren Gebrauchtwagen und somit Schutz vor unliebsamen Ausgaben. Die A1 Euro-Garantie übernimmt Kosten an allen wichtigen Baugruppen, gilt für mindestens 12 Monate und beinhaltet eine Mobilitätsgarantie (europaweit). Sie kann bis zu einem Fahrzeugalter von 12 Jahren, oder einer Fahrzeuglaufleistung bis 200.000 km, jährlich verlängert werden. Die A1 Euro-Garantie kann auch als Anschlussgarantie an die Neuwagen-garantie oder den Ford Protect Garantie-Schutzbrief (FGS) abgeschlossen werden.

Garantie gegen Durchrosten* Ab Beginn der Ford-Neuwagen-garantie wird eine Garantie gegen Durchrosten von Karosserieteilen gewährt, die modellabhängig zwischen 8 und 12 Jahren betragen kann. Um sie zu erhalten, muss bei Ihrem Fahrzeug regelmäßig eine Korrosionsschutzkontrolle nach Herstellervorgabe durchgeführt werden. Nähere Informationen erhalten Sie bei Ihrem Ford Partner.

*Details entnehmen Sie bitte den gültigen Garantiebedingungen

**24 Monate für bestimmte Ford Fahrzeuge. Bitte fragen Sie hierzu Ihren teilnehmenden Ford Service Partner

Ansprechpartner

Für alle Anfragen – auch für die Ford Assistance – nur eine Hotline:
+49 (0) 221 9999 2 999



Frost-Weiß
Normalfarbe



Race-Rot
Normalfarbe



Blazer-Blau
Normalfarbe



Titan-Grau
Metallic-Lackierung*



Stratosphere-Blau
Metallic-Lackierung*



Indic-Blau
Metallic-Lackierung*



Magnetic-Grau
Metallic-Lackierung*



Polar-Silber
Metallic-Lackierung*



Brisbane-Braun
Metallic-Lackierung*



Iridium-Schwarz
Mica-Lackierung*

*Metallic- und Mica-Lackierungen sind als Wunschausstattung gegen Mehrpreis erhältlich.

Hinweis Die Fahrzeugabbildungen dienen ausschließlich der Darstellung der Außenfarben und können deshalb von den aktuellen Fahrzeugspezifikationen abweichen. Die abgebildeten Außen- und Polsterfarben in dieser Broschüre können aus drucktechnischen Gründen geringfügig von den tatsächlichen Farben abweichen.

12 Jahre Garantie gegen Durchrosten**

Stahlkarosserieteile mit Wachsinjektion, die strapazierfähige Decklackierung sowie neue Materialien und Verarbeitungsprozesse sorgen dafür, dass Ihr Fahrzeug viele Jahre gut aussehen wird.**Ab Datum der Erstzulassung oder der Auslieferung durch den Ford Vertragspartner (es gilt das früheste Datum). Details entnehmen Sie bitte den gültigen Garantiebedingungen.

Sonderausstattungsprogramm

Während die Nutzfahrzeugpalette von Ford serienmäßig bereits umfassend ausgestattet ist, geht das Sonderausstattungsprogramm (Special Vehicle Options - SVO) noch einen Schritt weiter. Spezielle Bedürfnisse können durch umfangreiche Sonderausstattung, z.B. individuelle Farben, erfüllt werden.

Wenn Sie weitere Informationen wünschen, wenden Sie sich bitte an Ihren Ford Partner.

Zinkbeschichtung Phosphatbeschichtung Elektrobesehichtung Decklackierung Klarlackierung (nicht bei Frost-Weiß)



Farben und Polster

Wählen Sie die Karosseriefarbe aus, die am besten zu Ihrem Unternehmen passt.



Basis
Stoffbezug schwarz



Basis/Trend
Vinylbezug grau*



Trend
Stoffbezug schwarz

Allergikerfreundlicher Innenraum

Im Innenraum des Ford Transit Bus wurden allergikerfreundliche Materialien verwendet. Modelle mit Klimaanlage besitzen einen leistungsfähigen Pollenfilter, der das Eindringen von Staub und Pollen in den Fahrgastraum verhindert.

* Wunschausstattung für Basis und Trend
Die Abbildung zeigt Wunschausstattung.



MY 2017.25 DEU de

Abbildungen, Beschreibungen und Spezifikationen: Die Angaben in diesem Katalog entsprechen dem Stand der Drucklegung. Irrtümer vorbehalten. Ford entwickelt seine Produkte ständig weiter und behält sich das Recht vor, Spezifikationen, Farben und Preise der hier abgebildeten und beschriebenen Fahrzeugmodelle und Artikel jederzeit zu ändern. Ihr Ford Partner hält jederzeit aktuelle Informationen hierüber für Sie bereit. Ford Fahrzeuge, die außerhalb der Bundesrepublik Deutschland angeboten werden, können bezüglich Technik und Ausstattung abweichen. Einige Abbildungen zeigen schematische Darstellungen der Ladefähigkeit. Bitte beachten Sie, dass Ladung für den allgemeinen Fahrbetrieb zu sichern ist. Die in diesem Katalog abgebildeten Fahrzeuge sind teilweise mit Wunschausstattung bzw. Zubehör gegen Mehrpreis ausgerüstet. Unter Umständen sind einige der abgebildeten Fahrzeugmerkmale nur als Wunschausstattung verfügbar. Die Lieferbarkeit aller Modelle, Ausstattungsdetails und Farbkombinationen kann nicht garantiert werden. **Hinweis:** Einige der abgebildeten Fahrzeuge sind Vorserienmodelle und/oder computergeneriert. Deshalb kann das Design/die Ausstattung der endgültigen Version Abweichungen zum Katalog aufweisen. **Hinweis:** Dieser Katalog enthält neben Original Ford Zubehör auch Produkte von Lieferanten, die in dieser Broschüre mit **+** gekennzeichnet sind. Es handelt sich um Zubehörteile von sorgfältig ausgewählten Lieferanten, die unter ihrem jeweiligen Markennamen gezeigt werden. Diese Produkte unterliegen den eigenen Garantiebedingungen der jeweiligen Hersteller. Ford übernimmt für diese Produkte keine Garantie. Ausführlichere Informationen dazu erhalten Sie von Ihrem Ford Partner. **Hinweis:** Die Bluetooth®-Wortmarke und Logos sind Eigentum von Bluetooth SIG Inc. Die Nutzung dieser Markenzeichen durch die Ford-Werke GmbH oder zugehörige Unternehmen erfolgt auf Grundlage einer Lizenz. Die iPod®-Wortmarke und Logos sind Eigentum der Apple Inc. Andere Marken sind Eigentum der jeweiligen Inhaber. **Hinweis:** Einige der in dieser Broschüre beschriebenen Fahrer-Assistenzsysteme und Sicherheitsfunktionen basieren auf Sensoren, deren Funktion durch bestimmte Witterungs- und Umwelteinflüsse beeinträchtigt werden kann.



Ford und Aral (BP) - Strategische Partner



Quelle:
<http://www.auto-institut.de/ala2015.htm>



Wenn Sie diese Broschüre nicht mehr benötigen, geben Sie sie bitte weiter oder entsorgen Sie diese im Altpapier.

Ford-Werke GmbH, Köln
Nutzfahrzeugabteilung
(21697148)
BJN 204571. FoE G58E.
PN 677512/0117/30m/DEU de
Stand der Drucklegung: Dezember 2016
© Ford Motor Company Limited.

www.ford.de

FORD TRANSIT Personentransporter – Busse



Eine Idee weiter

FORD **TRANSIT** Personentransporter – Busse

Highlights der Serienausstattung

Alle angegebenen Preise sind unverbindliche Preisempfehlungen ab Werk in Euro ohne MwSt. (inkl. 19 % MwSt.) zzgl. Überführungskosten, gültig ab 01.12.2017.

Basis

- Airbag, Fahrer- und Beifahrerseite
- Audiosystem 2
„MyConnection-Radio“:
Radio (UKW/MW), MP3-fähig, USB-
Anschluss, AUX-Eingang, Bluetooth®-
Schnittstelle¹⁾, 4 Lautsprecher
- Audio-Fernbedienung am Lenkrad
- Beifahrer-Doppelsitz
- Berganfahrassistent
- Bordcomputer
- Dachmarkierungsleuchten
- Doppelflügelhecktür
- Fahrersitz mit höhenverstellbarem
Sitzpolster (Sitz-Paket 4)
- Fahrspur-Assistent und Müdigkeits-
warner
- Fensterheber vorn, elektrisch
- Ford Easy Fuel
- Frontscheibe, beheizbar
- Innenbeleuchtung vorn mit
Leselampen
- Innenverkleidung für Kotflügel vorn
- Lenksäule, in Höhe und Reichweite
einstellbar
- Scheinwerfer-Abblendlicht mit
Ausschaltverzögerung
- Schiebefenster, 2. Reihe links
- Schiebetür rechts, mit elektrischer
Trittstufe
- Seitenschutzleisten
- Sicherheits-Bremsassistent
- Start-Stopp-System
- Überkopfablagefach vorn
- Zentralverriegelung mit
Fernbedienung
- Zuheizer, elektrisch

ab € 41.625,- (49.533,75)

Trend

Zusätzlich zur Basisausstattung:

- Audiosystem 4
Radio-CD-Player inkl. Ford SYNC
mit AppLink:
– Radio-CD-Player, MP3-fähig,
4 Lautsprecher vorn, 2 Laut-
sprecher hinten und Multifunk-
tionsdisplay mit 8,8 cm Bildschirm-
diagonale (grafikfähig)
– Ford SYNC: Kommunikations-
und Entertainmentsystem mit
Sprachsteuerung sowie
Bluetooth®, USB-Schnittstelle¹⁾
- Außenspiegel, elektrisch einstellbar
und beheizbar
- Fahrersitz mit Lendenwirbelstütze
(Sitz-Paket 13)
- Geschwindigkeitsregelanlage
- Handschuhfach, abschließbar
- Klimaanlage vorn und hinten
inkl. Staub- und Pollenfilter
- Kühlergrill, silbern
- Lederlenkrad
- Nebelscheinwerfer
- Park-Pilot-System vorn und hinten
- Radzierblenden (nicht bei 460 L4)
- Scheinwerfer mit statischem
Abbiegelicht
- Sitzlehnen im Fahrgastraum,
neigungsverstellbar (außer in letzter
Sitzreihe)
- Wärmeschutzverglasung der Seiten-
scheiben ab B-Säule, mittlerer
Tönungsgrad
- Wasserheizung hinten
- Zweiter Schlüssel, klappbar, mit
Fernbedienung

ab € 43.225,- (51.437,75)

¹⁾ Die Bluetooth®-Wortmarke und Logos sind Eigentum der Bluetooth SIG Inc. und werden von der Ford-Werke GmbH und zugehörigen Unternehmen unter Lizenz verwendet. Andere Marken sind Eigentum der betreffenden Inhaber.

FORD TRANSIT Personentransporter – Bus

				Basis	Trend
Mittlerer Radstand (L2) – 11-/12-Sitzer				Preise in Euro ohne MwSt. (inkl. MwSt.)	
Modell	Nutzlast max. ²⁾		Motoren/Getriebe Euro 6c HDT ³⁾		
350 L2	0,7 t	Heckantrieb	2,2 l TDCi, 92 kW (125 PS), 6-Gang-Schaltgetriebe	–	43.225,- (51.437,75)
370 L2	1,0 t	Heckantrieb	2,2 l TDCi, 114 kW (155 PS), 6-Gang-Schaltgetriebe	–	43.975,- (52.330,25)

Langer Radstand (L3) – 14-/15-Sitzer					
Modell	Nutzlast max. ²⁾		Motoren/Getriebe Euro 6c HDT ³⁾		
410 L3	1,2 t	Heckantrieb	2,2 l TDCi, 92 kW (125 PS), 6-Gang-Schaltgetriebe	–	44.325,- (52.746,75)
			2,2 l TDCi, 114 kW (155 PS), 6-Gang-Schaltgetriebe	41.625,-* (49.533,75)	45.075,- (53.639,25)

Langer Radstand mit verlängertem Rahmen (L4) – 14-/15-Sitzer					
Modell	Nutzlast max. ²⁾		Motoren/Getriebe Euro 6c HDT ³⁾		
440 L4	1,3 t	Heckantrieb	2,2 l TDCi, 114 kW (155 PS), 6-Gang-Schaltgetriebe	–	48.135,- (57.280,65)

Langer Radstand mit verlängertem Rahmen (L4) – 17-/18-Sitzer					
Modell	Nutzlast max. ²⁾		Motoren/Getriebe Euro 6c HDT ³⁾		
460 L4	1,2 t	Heckantrieb	2,2 l TDCi, 92 kW (125 PS), 6-Gang-Schaltgetriebe	–	48.385,- (57.578,15)
			2,2 l TDCi, 114 kW (155 PS), 6-Gang-Schaltgetriebe	45.535,-* (54.186,65)	49.135,- (58.470,65)

Achsübersetzungen		Modelle				
Antrieb/Motorleistung	Achse	350 L2	370 L2	410 L3	440 L4	460 L4
Heckantrieb (HDT³⁾)						
92 kW (125 PS)	3,31	●	–	●	–	●
114 kW (155 PS)	3,31	–	●	●	●	●

Zeichenerklärung:

● serienmäßig

* HINWEIS:

Ford empfiehlt die Zusatzausrüstung „Wasserheizung, hinten“ bei diesen Modellen zur effektiveren und schnelleren Erwärmung auch der hinteren Sitzreihen, gerade im Kurzstreckenverkehr oder auf längeren Strecken. Die „Wasserheizung, hinten“ ist Bestandteil der Klima-Pakete 3 und 4.

Erklärung Radstände und Modellbezeichnungen

L2 = mittlerer Radstand z.B. 350 L2 = Modell mit 3,5 t zulässigem Gesamtgewicht
 L3 = langer Radstand
 L4 = langer Radstand mit verlängertem Rahmen

²⁾ Die angegebenen Nutzlasten beziehen sich auf das jeweilige Einstiegsmodell ohne Wunschausstattungen.

³⁾ HDT = Heavy Duty Truck Motor erfüllt HDT Euro 6c Norm.

FORD TRANSIT Personentransporter – Bus

	Basis	Trend
Ausstattungs Pakete		
Preise in Euro ohne MwSt. (inkl. MwSt.)		
Sicht-Paket 1:		
– Außenspiegel, elektrisch einstellbar und beheizbar (bereits serienmäßig bei Trend)		
– Wischwassersensor;		
⊖ mit Außenspiegeln, elektrisch anklappbar		
	150,- (178,50)	60,- (71,40)
Sicht-Paket 2:		
– Außenspiegel, elektrisch einstellbar, beheizbar und anklappbar		
– Instrumentenbeleuchtung regelbar		
– Nebelscheinwerfer (bereits serienmäßig bei Trend)		
– Scheibenwischer mit Regensensor		
– Scheinwerfer-Assistent mit Tag/Nacht-Sensor		
– Wischwassersensor		
	520,- (618,80)	220,- (261,80)
Sicht-Paket Premium:		
– Außenspiegel, elektrisch einstellbar, beheizbar und anklappbar		
– Instrumentenbeleuchtung regelbar		
– Rückfahrkamera mit Bildübertragung des rückwärtigen Fahrwegs im Innenspiegel		
– Scheibenwischer mit Regensensor		
– Scheinwerfer-Assistent mit Tag/Nacht-Sensor		
– Wischwassersensor;		
⊖ mit Audiosystem 11		
⊖ mit Audiosystem 40		
	–	400,- (476,-)
– inklusive Audiosystem 5	–	500,- (595,-)
Sicherheit und Fahrerassistenz		
Airbags:		
– Airbag, Fahrerseite	●	●
– Airbag, Beifahrerseite	●	●
– Seitenairbags und Kopf-Schulterairbags vorn	□	□
	▶ siehe Sitz-Pakete	
Antiblockier-Bremssystem (ABS) mit elektronischer Bremskraftverteilung (EBD)	●	●
Elektronisches Sicherheits- und Stabilitätsprogramm (ESP) mit Traktionskontrolle (TCS) inkl.		
– Berganfahrassistent		
– Kurvenkontrolle	●	●
– Notbremslicht		
– Sicherheits-Bremsassistent		
– Überrollschutz		
– in Verbindung mit Anhängervorrichtung (aufpreispflichtig) zusätzlich mit Anhängerstabilisierung (TSC)	●	●
Fahrspur-Assistent und Müdigkeitswarner	●	●
Feuerlöscher		
bei Beifahrer-Doppelsitz vor dem Sitz,	●	●
bei Beifahrer-Einzelsitz neben der Handbremse		
Geschwindigkeitsbegrenzer	●	●
100 km/h – nicht abschaltbar		
Geschwindigkeitsregelanlage		
inkl. Lederlenkrad	350,- (416,50)	●
Geschwindigkeitsregelanlage adaptiv		
mit Auffahrwarnsystem inkl. Distanzanzeige und Distanzwarner. Der serienmäßige silberfarbene Trend-Kühlergrill wird durch einen schwarzen Kühlergrill ersetzt.	–	750,- (892,50)
Notruf-Assistent ⁴⁾	▶ siehe Audiosysteme mit Ford SYNC	siehe Seite 11
Park-Pilot-System vorn und hinten inkl.		
– Nebelscheinwerfer	600,- (714,-)	●
– zusätzlich mit Rückfahrkamera und Ankopplungshilfe (Bildübertragung im Innenspiegel);		
⊖ mit Audiosystem 11	900,- (1.071,-)	300,- (357,-)
▶ für Trend siehe auch Sicht-Paket Premium		
– zusätzlich mit Rückfahrkamera und Ankopplungshilfe (Bildübertragung im Multifunktionsdisplay);		
⊖ mit Sicht-Paket-Premium	□	□
▶ siehe Audiosystem 40		
Sicherheitsgurtstraffer und -gurtkraftbegrenzer vorn	●	●
Warnsystem für nicht angelegten Fahrersicherheitsgurt (akustisch und visuell)	●	●

Zeichenerklärung:

● serienmäßig; – nicht verfügbar; □ verfügbar mit Ausstattungspaket; ⊖ auf Wunsch (ohne Aufpreis);

⊕ nur in Verbindung (aufpreispflichtig); ⊖ nicht in Verbindung; ✓ Bestandteil des Sitz-Paketes; **Fußnoten:** siehe Erläuterungen auf Seite 11

FORD TRANSIT Personentransporter – Bus

	Basis	Trend
Ford Garantien		
Preise in Euro ohne MwSt. (inkl. MwSt.)		
2 Jahre Ford Neuwagengarantie inklusive der Ford Assistance Mobilitätsgarantie*	●	●
12 Jahre Garantie gegen Durchrostern*	●	●
Ford Protect Garantie-Schutzbrief für Flotten- und Gewerbekunden inkl. Ford Assistance Mobilitätsgarantie**		
– für das 3. Jahr bis max. 90.000 km Gesamtfahrleistung	336,13 (400,-)	
– für das 3. Jahr bis max. 120.000 km Gesamtfahrleistung	420,17 (500,-)	
– für das 3. Jahr bis max. 150.000 km Gesamtfahrleistung	504,20 (600,-)	
– für das 3. bis 4. Jahr bis max. 120.000 km Gesamtfahrleistung	672,27 (800,-)	
– für das 3. bis 4. Jahr bis max. 160.000 km Gesamtfahrleistung	756,30 (900,-)	
– für das 3. bis 4. Jahr bis max. 200.000 km Gesamtfahrleistung	840,34 (1.000,-)	
Doppelt sicher – einfach gut: Inspektion inklusive Mobilitätsgarantie**		
Ob Wartung, Reparatur, Zubehör oder spezielle Aktionen: Bei Ford dreht sich alles um Ihr Fahrzeug und Ihre Mobilität. Und damit Sie auch im Fall der Fälle außerhalb der Neuwagengarantie und ohne Ford Protect Garantie-Schuttbrief abgesichert sind, erhalten Sie bei Ihrem teilnehmenden Ford Service Partner mit jeder Inspektion die Ford Assistance Mobilitätsgarantie**. Diese gilt für 24 Monate in den meisten Ländern Europas und kann mit jeder weiteren planmäßigen Inspektion bei einem teilnehmenden Ford Service Partner in Deutschland erneuert werden – wenn Sie wünschen, sogar ein ganzes Autoleben lang.		
* Ab Datum der Erstzulassung oder der Auslieferung durch den Ford Vertragspartner (es gilt das früheste Datum). Details entnehmen Sie bitte den gültigen Garantiebedingungen.		
** Detaillierte Informationen über die Leistungen und Ausschlüsse des Ford Protect Garantie-Schuttbrieft sowie der Ford Assistance Mobilitätsgarantie entnehmen Sie bitte den gültigen Garantiebedingungen des Ford Protect Garantie-Schuttbrieft für Gewerbe- und Flottenkunden.		

Fahrzeugsicherung

Diebstahl-Alarmanlage: ⊖ mit Standheizung-Paket 1	► siehe auch Standheizung-Paket 2	250,- (297,50)	250,- (297,50)
Zentralverriegelung mit Fernbedienung (2 Schlüssel, davon 1 Fernbedienungsschlüssel)		●	●
– zusätzlich mit zweitem Schlüssel, klappbar, mit Fernbedienung		–	●
– zusätzlich mit Schlüsselprogrammierung (Fahrtür einzeln zu ver- und entriegeln)		30,- (35,70)	–

Technik/Elektrik

2 Batterien		●	●
Generator, 150 A		●	●
Generator, 220 A	► siehe auch Klima-Paket 4	150,- (178,50)	150,- (178,50)
Spannungskonverter 230 V/150 Watt Steckdose	► siehe Klima-Paket 4	□	□
Start-Stopp-System		●	●
Tachograph, digital	Betrieb abhängig von gesetzlichen Vorschriften, Kalibrierung (erforderlich für den Betrieb) und Bedienungsanleitung beim teilnehmenden Ford Vertragspartner gegen Mehrpreis	●	●
12-Volt-Anschluss	im Fahrgastraum (D-Säule)	10,- (11,90)	10,- (11,90)

FORD TRANSIT Personentransporter – Bus

		Basis	Trend
Ausstattung außen – Karosserie		Preise in Euro ohne MwSt. (inkl. MwSt.)	
Achslasterhöhung vorn auf 1.850 kg, serienmäßig bei 410 L3, 440 L4 und 460 L4		●	●
Anhängervorrichtung	fest, 13-polige Steckdose, inkl. Anhängerstabilisierung (TSC); ⊖ mit 350 L2 und 440 L4	490,- (583,10)	490,- (583,10)
Außenspiegel mit integrierten Blinkleuchten		●	●
– zusätzlich elektrisch einstellbar und beheizbar ▶ für Basis siehe auch Sicht-Paket 1		150,- (178,50)	●
– zusätzlich elektrisch einstellbar, beheizbar und anklappbar; ⊖ mit Sicht-Paket 1 ▶ siehe auch Sicht-Paket 2 und Sicht-Paket Premium		270,- (321,30)	120,- (142,80)
Farben			
– Normalfarbe		●	●
– Metallic-Lackierung und Iridium-Schwarz Mica		690,- (821,10)	690,- (821,10)
– Sonderlackierung in Normalfarbe		640,- (761,60)	640,- (761,60)
Ford Easy Fuel	Komfort-Tankverschluss und Fehlbetankungsschutz	●	●
Innenverkleidung für Kotflügel vorn		●	●
Kraftstoffbehälter 80 l		●	●
Kühlergrill, grau		●	–
Kühlergrill, silbern		–	●
Nebelscheinwerfer	▶ für Basis siehe auch Park-Pilot-System, Rückfahrkamera, Sicht-Paket 2 und Audiosystem 40	150,- (178,50)	●
Scheinwerfer			
– Halogenscheinwerfer mit Tagfahrlicht und Ablendlicht mit Ausschaltverzögerung		●	●
– mit statischem Abbiegelicht		–	●
– mit Scheinwerfer-Assistent mit Tag/Nacht-Sensor ▶ siehe Sicht-Paket 2 und Sicht-Paket Premium		□	□
Schlechtwege-Paket 1	Unterbodenschutz auf Wachsbasis	250,- (297,50)	250,- (297,50)
Schlechtwege-Paket 2	Unterfahrschutz für Motor und Getriebe, Stahlblech (Dicke: 2,5 mm; Gewicht: 14 kg)	350,- (416,50)	350,- (416,50)
Schmutzfänger vorn		50,- (59,50)	50,- (59,50)
Schmutzfänger hinten		●	●
Seitenschutzleisten		●	●
Stoßfänger hinten, mit integrierter Trittstufe		●	●
Ausstattung – Dach		▶ Radstand: L2 / L3 / L4 L2 / L3 / L4	
Dach, mittelhoch (H2)		● / ● / –	● / ● / –
Dach, hoch (H3)	inkl. Gepäckablage längs im Fahrgastraum (über Kopf); für 410 L3 Basis ⊖ mit Klima-Paket 3 und 4; für Trend inklusive LED-Beleuchtung und Lüftungsdüsen	– / 1.100,- / ● (1.309,-)	– / 1.250,- / ● (1.487,50)
Dachluke hinten		●	●
Dachhimmel komplett		●	●
Überkopfablagefach vorn		●	●

FORD TRANSIT Personentransporter – Bus

		Basis	Trend
Ausstattung außen – Türen, Fenster und Scheiben		Preise in Euro ohne MwSt. (inkl. MwSt.)	
	► Radstand	L2 / L3 / L4	L2 / L3 / L4
Doppelflügelhecktür 180°-Scharniere	mit beheizbaren Heckscheiben und Heckscheibenwischer inkl. Scheibenwaschdüse und Einsatzautomatik beim Einlegen des Rückwärtsganges	●/●/–	●/●/–
Doppelflügelhecktür 256°-Scharniere	mit beheizbaren Heckscheiben; ohne Heckscheibenwischer	–/ 340,- (404,60) /●	–/ 340,- (404,60) /●
Fenster			
– Schiebefenster 2. Reihe, links		●	●
– Schiebefenster 2. Reihe, rechts		150,- (178,50)	150,- (178,50)
– Ausstellfenster, 4. Reihe, rechts und links; ⊕ mit 440 L4 und 460 L4		●	●
Fensterheber vorn, elektrisch	mit Quickdown/-up-Schaltung für Fahrerseite	●	●
Frontscheibe, beheizbar		●	●
Scheibenwischer		●	●
– mit Intervallschaltung		●	●
– mit Regensensor	► siehe Sicht-Paket 2 und Sicht-Paket Premium	□	□
Schiebetür, rechts	Öffnungsweite 1200 mm	●	●
Schiebetür-Einstiegsleuchte	automatisch bei Türöffnung	●	●
Schiebetürtrittstufe	elektrisch	●	●
Wärmeschutzverglasung		●	●
– leicht getönt		●	●
– mittlerer Tönungsgrad der Seitenscheiben ab B-Säule		110,- (130,90)	●
Ausstattung außen – Bereifung und Räder			
Stahlräder 6,5 J x 16	mit 235/65 R 16 BSW Reifen; für L2, L3 und 440 L4	●	●
Leichtmetallräder	6,5 J x 16 mit abschließbaren Radmuttern und mit 235/65 R 16 Reifen; für L2 und L3	–	775,- (922,25)
Radnabenabdeckungen	(bei 460 L4 nur vorn)	●	–
Radzierblenden		–	●
	für 460 L4	–	–
Reifendruckkontrollsystem		60,- (71,40)	60,- (71,40)
	für 460 L4	–	–
Reifen-Reparatur-Set	platz- und gewichtsparend (bei Verwendung max. 80 km/h zulässig)	●	●
	für 460 L4	–	–
Reserverad	Stahlrad (anstelle Reifen-Reparatur-Set)	○	○
	serienmäßig bei 460 L4	●	●
Ganzjahresreifen	⊕ mit L2 mit Stahlrädern	–	350,- (416,50)
Winterreifen M+S	⊕ mit L2 mit Stahlrädern	–	570,- (678,30)
	für 460 L4	600,- (714,-)	600,- (714,-)
Zwillingsbereifung	6 J x 16 Stahlräder mit 195/75 R 16C Reifen, nur serienmäßig bei 460 L4; ⊖ mit Reifendruckkontrollsystem	●	●

FORD TRANSIT Personentransporter – Bus

Übersicht Sitze – Fahrerkabine

für ► Basis

	Sitz-Pakete							
	2	3	4	7	8	9	10	11

	Preise in Euro ohne MwSt. (inkl. MwSt.)							
Preise für Bus Basis	400,- (476,-)	-100,- (-119,-)	–	50,- (59,50)	265,- (315,35)	300,- (357,-)	815,- (969,85)	850,- (1.011,50)

Bestandteile der Sitz-Pakete

Beifahrersitz

Beifahrer-Einzelsitz	–	✓	–	–	✓	–	✓	–
Beifahrer-Doppelsitz	✓	–	✓	✓	–	✓	–	✓

Einstellbarkeit Fahrersitz

Fahrersitz, 4fach manuell einstellbar (vor/zurück, Lehne, Neigung Sitzkissen, Höhe)	✓	✓	✓	✓	✓	✓	✓	✓
--	---	---	---	---	---	---	---	---

Einstellbarkeit Beifahrersitz

Beifahrer-Einzelsitz, 2fach manuell einstellbar (vor/zurück, Lehne)	–	✓	–	–	–	–	–	–
--	---	---	---	---	---	---	---	---

Beifahrer-Einzelsitz, 4fach manuell einstellbar (vor/zurück, Lehne, Neigung Sitzkissen, Höhe)	–	–	–	–	✓	–	✓	–
--	---	---	---	---	---	---	---	---

Beifahrer-Doppelsitz mit Staufach unter dem linken Sitzpolster	✓	–	✓	✓	–	✓	–	✓
---	---	---	---	---	---	---	---	---

Kopfstützen

Kopfstützen, höhenverstellbar	✓	✓	✓	✓	✓	✓	✓	✓
-------------------------------	---	---	---	---	---	---	---	---

Tablett

Tablett am Beifahrer-Doppelsitz (ausklappbar)	✓	–	✓	✓	–	✓	–	✓
---	---	---	---	---	---	---	---	---

Sitzheizung

Sitzheizung für Fahrer	–	–	–	–	✓	✓	✓	✓
------------------------	---	---	---	---	---	---	---	---

Sitzheizung für Beifahrer (äußerer Sitz)	–	–	–	–	✓	✓	✓	✓
--	---	---	---	---	---	---	---	---

Armlehnen

Armlehne innen für Fahrer	✓	✓	✓	✓	✓	✓	✓	✓
---------------------------	---	---	---	---	---	---	---	---

Lendenwirbelstütze

Lendenwirbelstütze, manuell (Fahrersitz)	–	–	–	✓	✓	✓	✓	✓
--	---	---	---	---	---	---	---	---

Airbags

Kopf-Schulterairbags vorn und Seitenairbags vorn	–	–	–	–	–	–	✓	✓
---	---	---	---	---	---	---	---	---

Sitzbezug

Kunstleder (Vinyl)*	✓	–	–	–	–	–	–	–
---------------------	---	---	---	---	---	---	---	---

Sitzbezug Basis: Stoff*	–	✓	✓	✓	✓	✓	✓	✓
-------------------------	---	---	---	---	---	---	---	---

* Sitzbezug hinten immer wie Sitzbezug in Fahrerkabine

FORD TRANSIT Personentransporter – Bus

Übersicht Sitze – Fahrerkabine

für ► Trend

	Sitz-Pakete						
	2	12	13	14	15	27	29
	Preise in Euro ohne MwSt. (inkl. MwSt.)						
Preise für Bus Trend	350,- (416,50)	-100,- (-119,-)	–	315,- (374,85)	250,- (297,50)	965,- (1.148,35)	900,- (1.071,-)

Bestandteile der Sitz-Pakete

Beifahrersitz

Beifahrer-Einzelsitz	–	✓	–	✓	–	✓	–
Beifahrer-Doppelsitz	✓	–	✓	–	✓	–	✓

Einstellbarkeit Fahrersitz

Fahrersitz, 4fach manuell einstellbar (vor/zurück, Lehne, Neigung Sitzkissen, Höhe)	✓	✓	✓	✓	✓	–	–
Fahrersitz, 4fach elektrisch einstellbar (vor/zurück, Lehne, Neigung Sitzkissen, Höhe)	–	–	–	–	–	✓	✓

Einstellbarkeit Beifahrersitz

Beifahrer-Einzelsitz, 2fach manuell einstellbar (vor/zurück, Lehne)	–	✓	–	–	–	–	–
Beifahrer-Einzelsitz, 4fach manuell einstellbar (vor/zurück, Lehne, Neigung Sitzkissen, Höhe)	–	–	–	✓	–	✓	–
Beifahrer-Doppelsitz mit Staufach unter dem linken Sitzpolster	✓	–	✓	–	✓	–	✓

Kopfstützen

Kopfstützen, höhenverstellbar	✓	✓	✓	✓	✓	✓	✓
-------------------------------	---	---	---	---	---	---	---

Tablett

Tablett am Beifahrer-Doppelsitz (ausklappbar)	✓	–	✓	–	✓	–	✓
---	---	---	---	---	---	---	---

Sitzheizung

Sitzheizung für Fahrer	–	–	–	✓	✓	✓	✓
Sitzheizung für Beifahrer (äußerer Sitz)	–	–	–	✓	✓	✓	✓

Armlehnen

Armlehne innen für Fahrer	✓	✓	✓	✓	✓	✓	✓
Armlehne innen für Beifahrer-Einzelsitz	–	–	–	✓	–	✓	–

Lendenwirbelstütze

Lendenwirbelstütze, manuell (Fahrersitz)	–	✓	✓	✓	✓	✓	✓
Lendenwirbelstütze, manuell (Beifahrersitz)	–	–	–	✓	–	✓	–

Airbags

Kopf-Schulterairbags vorn und Seitenairbags vorn	–	–	–	–	–	✓	✓
---	---	---	---	---	---	---	---

Sitzbezug

Kunstleder (Vinyl)*	✓	–	–	–	–	–	–
Sitzbezug Trend: Stoff*	–	✓	✓	✓	✓	✓	✓

* Sitzbezug hinten immer wie Sitzbezug in Fahrerkabine

FORD TRANSIT Personentransporter – Bus

		Basis	Trend
Sitze im Fahrgastraum		Preise in Euro ohne MwSt. (inkl. MwSt.)	
Sitzlehnen, neigungsverstellbar, Kopfstützen und Armlehnen zum Gang; Hinweis: Nicht verfügbar für die letzte Sitzreihe		–	●
Modell	Position und Ausstattung der Sitze im Fahrgastraum		
L2 (11-/12-Sitzer) 350/370	1. Reihe: Doppelsitz links mit einer ISOFIX-Halterung 2. Reihe: Doppelsitz links, Einzelsitz rechts 3. Reihe: Vierersitzreihe (2 Doppelsitze)	–	●
L3 (14-/15-Sitzer) 410	1. Reihe: Doppelsitz links mit einer ISOFIX-Halterung 2. Reihe: Doppelsitz links, Einzelsitz rechts 3. Reihe: Doppelsitz links, Einzelsitz rechts 4. Reihe: Vierersitzreihe (Doppelsitz mittig/Einzelsitze außen)	●	●
L3 (11-/12-Sitzer) 410	1. Reihe: Doppelsitz links mit einer ISOFIX-Halterung 2. Reihe: Doppelsitz links, Einzelsitz rechts 3. Reihe: Vierersitzreihe (2 Doppelsitze)	–350,- (–416,50)	–350,- (–416,50)
L4 (14-/15-Sitzer) 440	1. Reihe: Doppelsitz links mit einer ISOFIX-Halterung 2. Reihe: Doppelsitz links, Einzelsitz rechts 3. Reihe: Doppelsitz links, Einzelsitz rechts 4. Reihe: Vierersitzreihe (2 Doppelsitze)	–	●
L4 (17-/18-Sitzer) 460	1. Reihe: Doppelsitz links mit einer ISOFIX-Halterung 2. Reihe: Doppelsitz links, Einzelsitz rechts 3. Reihe: Doppelsitz links, Einzelsitz rechts 4. Reihe: Doppelsitz links, Einzelsitz rechts 5. Reihe: Vierersitzreihe (Doppelsitz mittig/Einzelsitze außen)	●	●
Ausstattung innen – Fahrerkabine			
Bordcomputer	mit Verbrauchs- und Kilometerangaben (z. B. Restreichweite) sowie Außentemperaturanzeige und Ford ECO-Mode	●	●
Handschuhfach	mit Deckel – zusätzlich abschließbar	● –	● ●
Innenbeleuchtung	mit Verzögerungsschaltung und Leselampen vorn	●	●
Lederlenkrad	► für Basis siehe Geschwindigkeitsregelanlage	□	●
Lenksäule	in Höhe und Reichweite einstellbar	●	●
Raucher-Paket	Zigarettenanzünder und Aschenbecher	30,- (35,70)	30,- (35,70)
Sonnenblende	auf Fahrerseite und Beifahrerseite	●	●
Ausstattung innen – Fahrgastraum			
Beleuchtung im Fahrgastraum		●	●
Haltegriffe	links und rechts von der Schiebetür	●	●
Lüftungsdüsen in jeder Sitzreihe im Fußraum		●	●
Heizung und Belüftung			
Klimaanlage vorn ⁵⁾	inkl. Staub- und Pollenfilter	1.200,- (1.428,-)	●
Klimaanlage vorn und hinten ⁵⁾ Klima-Paket 3*	inkl. Wasserheizung hinten und Staub- und Pollenfilter; ⊖ mit Spannungskonverter ⊖ mit 410 L3 Basis mit Dach, hoch	2.000,- (2.380,-)	●
Klimaanlage vorn und hinten ⁵⁾ Klima-Paket 4*	inkl. Wasserheizung hinten, Staub- und Pollenfilter, Spannungskonverter 230 V/150 Watt (Steckdose) und Generator 220 A; ⊖ mit 410 L3 Basis mit Dach, hoch (H3)	2.200,- (2.618,-)	200,- (238,-)
Standheizung-Paket 1	(Kraftstoff-Wasserheizung), programmierbar, inkl. Fernbedienung; ⊖ mit Diebstahl-Alarmanlage	1.050,- (1.249,50)	1.050,- (1.249,50)
Standheizung-Paket 2	(Kraftstoff-Wasserheizung), programmierbar, inkl. Fernbedienung und Diebstahl-Alarmanlage	1.300,- (1.547,-)	1.300,- (1.547,-)
Wasserheizung hinten	► für Basis siehe Klima-Paket 3 und 4	□	●
Zuheizer, elektrisch		●	●

* siehe Hinweis auf Seite 3

FORD TRANSIT Personentransporter – Bus

	Basis	Trend
Audio- und Kommunikationssysteme		
Preise in Euro ohne MwSt. (inkl. MwSt.)		
Audiosystem 2 „MyConnection-Radio“: – Radio (UKW/MW), MP3-fähig, USB-Anschluss, AUX-Eingang, Bluetooth®-Schnittstelle (Freisprecheinrichtung) ¹⁾ , Audio-Fernbedienung am Lenkrad, 4 Lautsprecher vorn; ⊖ mit Geschwindigkeitsregelanlage, adaptiv	●	–
Audiosystem 3: wie Audiosystem 2 – zusätzlich mit digitalem Radioempfang DAB/DAB+ (Digital Audio Broadcasting)	75,- (89,25)	–
Audiosystem 4: Radio-CD-Player inkl. Ford SYNC mit AppLink: – Radio-CD-Player, MP3-fähig, USB-Anschluss, AUX-Eingang, Audio-Fernbedienung am Lenkrad, 4 Lautsprecher vorn und 2 hinten sowie Multifunktionsdisplay mit 8,8 cm Bildschirmdiagonale (monochrom/grafikfähig) – Ford SYNC Kommunikations- und Entertainmentsystem mit Sprachsteuerung sowie Bluetooth®, USB- und AUX-Schnittstelle ¹⁾ (detaillierte Informationen siehe http://www.ford.de/Rund-um-den-Service/Ford-SYNC ; diverse Funktionen nur mit kompatiblen Mobiltelefon): – Einbindung diverser Telefonie-Funktionen und Freisprecheinrichtung mit Steuerung per Sprachbefehl (z. B. Sprachwahl von Kontakten aus dem Telefonbuch) sowie Anzeige im Multifunktionsdisplay – SMS-Vorlesefunktion mit Anzeige im Multifunktionsdisplay sowie SMS-Versandfunktion mit vorgegebenen Antwortmöglichkeiten – Abspielen von Musik (Bluetooth®-Audiostreaming ¹⁾) mit Steuerung per Sprachbefehl (z. B. Anwahl des nächsten Titels) sowie Anzeige von Titel und Interpret auf dem Multifunktionsdisplay – Einbindung von Speichermedien (z. B. USB-Sticks oder MP3-Player) zum Abspielen von Musik mit Steuerung per Sprachbefehl (z. B. Sprachwahl von Titel/Interpret/Album/Genre) – Notruf-Assistent ⁴⁾ – AppLink – Steuerung ausgewählter Smartphone-Apps per Sprachbefehl sowie Anzeige der Menüführung im Multifunktionsdisplay. Eine Übersicht der verfügbaren Apps finden Sie auf www.ford.de/appkatalog ⊕ mit Geschwindigkeitsregelanlage (bereits serienmäßig bei Trend) oder mit Geschwindigkeitsregelanlage, adaptiv	365,- (434,35)	●
Audiosystem 5: wie Audiosystem 4 – zusätzlich mit digitalem Radioempfang DAB/DAB+ (Digital Audio Broadcasting); ⊕ mit Geschwindigkeitsregelanlage (bereits serienmäßig bei Trend) oder mit Geschwindigkeitsregelanlage, adaptiv ▶ für Trend siehe auch Sicht-Paket Premium	465,- (553,35)	100,- (119,-)
Audiosystem 11: Ford Navigationssystem inkl. Ford SYNC mit AppLink: – Multifunktionsdisplay mit 12,7 cm Bildschirmdiagonale – Zielführung akustisch und optisch, dynamische Navigation, Fahrspurempfehlung, Straßenkarte für Westeuropa (SD-Karte) – Radio-CD-Player, MP3-fähig, Doppeltuner, RDS/EON, 30 Senderspeicher, digitaler Radioempfang DAB (Digital Audio Broadcasting), geschwindigkeitsabhängige Lautstärkeregelung, USB-Anschluss, AUX-Eingang, Audio-Fernbedienung am Lenkrad, 4 Lautsprecher vorn und 2 hinten – Ford SYNC mit AppLink (siehe Beschreibung bei Audiosystem 4); ⊖ mit Rückfahrkamera ⊖ mit Sicht-Paket Premium ⊕ mit Geschwindigkeitsregelanlage (bereits serienmäßig bei Trend) oder mit Geschwindigkeitsregelanlage, adaptiv	1.325,- (1.576,75)	960,- (1.142,40)
Audiosystem 40: zusätzlich zu Audiosystem 11 – Rückfahrkamera mit Bildübertragung des rückwärtigen Fahrwegs im Multifunktionsdisplay des Ford Navigationssystems – Park-Pilot-System vorn und hinten (bereits serienmäßig bei Trend) – Nebelscheinwerfer (bereits serienmäßig bei Trend); ⊖ mit Sicht-Paket Premium ⊕ mit Geschwindigkeitsregelanlage (bereits serienmäßig bei Trend) oder mit Geschwindigkeitsregelanlage, adaptiv	2.075,- (2.469,25)	1.210,- (1.439,90)

¹⁾ Die Bluetooth®-Wortmarke und Logos sind Eigentum der Bluetooth SIG Inc. und werden von der Ford-Werke GmbH und zugehörigen Unternehmen unter Lizenz verwendet. Andere Marken sind Eigentum der betreffenden Inhaber.

²⁾ Die angegebenen Nutzlasten beziehen sich auf das jeweilige Einstiegsmodell ohne Wunschausstattungen.

³⁾ HDT = Heavy Duty Truck Motor erfüllt HDT Euro 6c Norm.

⁴⁾ Wird bei einem Unfall ein Airbag ausgelöst oder die Kraftstoffpumpe nach einem Aufprall abgeschaltet, setzt der Notruf-Assistent über eines der per Bluetooth® eingebundenen Mobiltelefone der Fahrzeuginsassen einen Notruf ab. Dies erfolgt in der jeweiligen Landessprache und informiert dabei die Rettungskräfte über die genaue Position des Fahrzeugs, welche über das GPS-Modul des Fahrzeugs ermittelt wurde.

⁵⁾ mit R-134a Kältemittel

