

TRANSIT KASTENWAGEN UND KOMBI

Ford



Eine Idee weiter



Visionär. Wegweisend. Genial.
Jeder Ford trägt seine Handschrift.

Henry Ford

Kraftstoffverbrauch und CO₂-Emissionen für alle in der Broschüre aufgeführten PKW-Modelle nach VO (EG) 715/2007 und VO (EG) 692/2008 in der jeweils geltenden Fassung:
7,1 – 6,1 l/100 km (kombiniert); CO₂-Emissionen: 180 – 162 g/km (kombiniert).
Die jeweiligen Verbrauchs- und Emissionswerte finden Sie auf der Seite 51.

Kraftstoffverbrauch und Emissionen

	Achsenüber- setzung	CO ₂ -Emission kombiniert (g/km) ohne/mit Start-Stopp- System	Kraftstoffverbrauch in L/100 km		
			innerorts/ohne/ mit Start- Stopp- System	außerorts ohne/mit Start-Stopp- System	kombiniert ohne/mit Start-Stopp- System
Kastenwagen LKW – Frontantrieb					
2,0-l-TDCi Ford EcoBlue 77 kW (105 PS)	3,94/4,19	180/174	7,6/7,0	6,5/6,4	6,9/6,7
2,0-l-TDCi Ford EcoBlue 77 kW (105 PS)/96 kW (130 PS)/125 kW (170 PS)	4,71	185/179	8,2/7,6	6,6/6,6	7,1/6,9
2,0-l-TDCi Ford EcoBlue 96 kW (130 PS)/125 kW (170 PS) mit SelectShift-Automatikgetriebe	3,65	-/189	-/7,7	-/6,9	-/7,3
2,0-l-TDCi Ford EcoBlue 96 kW (130 PS)	3,94/4,19	180/174	7,6/7,0	6,5/6,4	6,9/6,7
2,0-l-TDCi Ford EcoBlue 96 kW (130 PS)	4,43	182/176	7,7/7,1	6,6/6,6	7,0/6,8
2,0-l-TDCi Ford EcoBlue 125 kW (170 PS)	4,19	184/178	7,8/7,2	6,6/6,6	7,1/6,9
2,0-l-TDCi Ford EcoBlue 125 kW (170 PS)	4,93	191/185	8,5/8,2	6,8/6,6	7,4/7,1
Heckantrieb					
2,0-l-TDCi Ford EcoBlue 77 kW (105 PS)/96 kW (130 PS)/125 kW (170 PS)	3,31	195/189	8,9/8,3	6,8/6,8	7,5/7,3
2,0-l-TDCi Ford EcoBlue 77 kW (105 PS)/96 kW (130 PS)/125 kW (170 PS)	3,73	206/200	9,2/8,7	7,0/6,9	7,9/7,5
2,0-l-TDCi Ford EcoBlue 125 kW (170 PS)	4,10	218/212	9,7/9,1	7,5/7,5	8,4/8,2
Allradantrieb					
2,0-l-TDCi Ford EcoBlue 96 kW (130 PS)/125 kW (170 PS)	4,10	226/-	10,2/-	7,8/-	8,7/-
Kastenwagen LKW Doppelkabine – Frontantrieb					
2,0-l-TDCi Ford EcoBlue 96 kW (130 PS)	3,94/4,19	183/177	7,7/7,0	6,6/6,6	7,1/6,7
2,0-l-TDCi Ford EcoBlue 96 kW (130 PS)	4,43	185/179	7,8/7,3	6,8/6,7	7,1/6,9
2,0-l-TDCi Ford EcoBlue 96 kW (130 PS)	4,71	188/182	8,3/7,6	6,8/6,8	7,3/7,0
2,0-l-TDCi Ford EcoBlue 96 kW (130 PS)/125 kW (170 PS) mit SelectShift-Automatikgetriebe	3,65	-/195	-/7,9	-/7,1	-/7,5
2,0-l-TDCi Ford EcoBlue 125 kW (170 PS)	4,71	190/184	8,3/7,7	6,9/6,9	7,3/7,1
Heckantrieb					
2,0-l-TDCi Ford EcoBlue 96 kW (130 PS)/125 kW (170 PS)	3,15	193/187	8,6/8,0	6,8/6,7	7,5/7,2
2,0-l-TDCi Ford EcoBlue 96 kW (130 PS)/125 kW (170 PS)	3,55	204/198	9,3/8,6	7,1/7,0	7,9/7,6
Allradantrieb					
2,0-l-TDCi Ford EcoBlue 96 kW (130 PS)/125 kW (170 PS)	4,10	226/-	10,2/-	7,8/-	8,7/-

Hinweis zu Kraftstoffverbrauch und CO₂-Emissionen: Der angegebene Kraftstoffverbrauch und die CO₂-Emissionen wurden nach den gesetzlich vorgeschriebenen Messverfahren ermittelt [VO (EG) 715/2007 sowie VO (EG) 692/2008 in der jeweils geltenden Fassung]. Die Angaben beziehen sich nicht auf ein einzelnes Fahrzeug und sind nicht Bestandteil des Angebotes, sondern dienen allein Vergleichszwecken zwischen den verschiedenen Fahrzeugtypen. Der Kraftstoffverbrauch und die CO₂-Emissionen eines Fahrzeugs hängen nicht nur von der effizienten Ausnutzung des Kraftstoffs durch das Fahrzeug ab, sondern werden auch vom Fahrverhalten und anderen nichttechnischen Faktoren beeinflusst. Details erhalten Sie bei ihrem Ford Partner.

Kraftstoffverbrauch und Emissionen

	Achsenüber- setzung	CO ₂ - Emission kombiniert (g/km)	Kraftstoffverbrauch in L/100 km		
			innerorts	außerorts	kombiniert
Kombi PKW und Kastenwagen PKW* – 310 Frontantrieb					
2,0-l-TDCi Ford EcoBlue 77 kW (105 PS) / 96 kW (130 PS)	3,94/4,19	162	7,1	5,8	6,3
2,0-l-TDCi Ford EcoBlue 125 kW (170 PS)	4,19	166	7,2	6,0	6,4
2,0-l-TDCi Ford EcoBlue 96 kW (130 PS) / 125 kW (170 PS) mit SelectShift-Automatikgetriebe	3,65	183	7,7	6,5	7,1
330 und 350 Frontantrieb					
2,0-l-TDCi Ford EcoBlue 77 kW (105 PS) / 96 kW (130 PS) / 125 kW (170 PS)	4,71	169	7,5	6,1	6,5
2,0-l-TDCi Ford EcoBlue 96 kW (130 PS)	4,43	167	7,2	6,0	6,4
2,0-l-TDCi Ford EcoBlue 96 kW (130 PS) / 125 kW (170 PS) mit SelectShift-Automatikgetriebe	3,65	180	7,6	6,4	6,9

Hinweis zu Kraftstoffverbrauch und CO₂-Emissionen: Der angegebene Kraftstoffverbrauch und die CO₂-Emissionen wurden nach den gesetzlich vorgeschriebenen Messverfahren ermittelt [VO (EG) 715/2007 sowie VO (EG) 692/2008 in der jeweils geltenden Fassung]. Die Angaben beziehen sich nicht auf ein einzelnes Fahrzeug und sind nicht Bestandteil des Angebotes, sondern dienen allein Vergleichszwecken zwischen den verschiedenen Fahrzeugtypen. Der Kraftstoffverbrauch und die CO₂-Emissionen eines Fahrzeugs hängen nicht nur von der effizienten Ausnutzung des Kraftstoffs durch das Fahrzeug ab, sondern werden auch vom Fahrverhalten und anderen nichttechnischen Faktoren beeinflusst. CO₂ ist das für die Erderwärmung hauptsächlich verantwortliche Treibhausgas. Weitere Informationen zum offiziellen Kraftstoffverbrauch und den offiziellen spezifischen CO₂-Emissionen neuer Personenkraftwagen können dem „Leitfaden über den Kraftstoffverbrauch, die CO₂-Emissionen und den Stromverbrauch neuer Personenkraftwagen“ entnommen werden, der an allen Verkaufsstellen und bei <http://www.dat.de/> unentgeltlich erhältlich ist. Für weitere Informationen siehe Pkw-EnVKV-Verordnung. *Einige Varianten sind nur als Kombi PKW erhältlich.





Ein Transporter, der nicht nur Lasten bewegt.

Egal, für welchen Zweck Sie einen Transporter benötigen: Der Ford Transit ist allen Anforderungen gewachsen. Sie haben die Wahl zwischen drei unterschiedlichen Laderaumlängen, zwei Dachhöhen und Front-, Heck- oder Allradantrieb, einem zulässigen Gesamtgewicht von 2.900 kg bis 4.700 kg und einem zulässigen Gesamtgewicht des Zuges von bis zu 7.000 kg. Zudem können Sie zwischen verschiedenen Karosserievarianten wählen – ganz nach Bedarf.

Zugleistung

Die Arbeitskraft des Ford Transit ist mit dem beeindruckenden Lade-raumvolumen noch längst nicht erschöpft. Die 470er-Modell-varianten und die 470er-Modell-varianten mit Ablastungsoption haben ein Gesamtzuggewicht von 7.000 kg und können bis zu 3,5 Tonnen gebremste Anhängelast ziehen.



Einfacher Zugang zum Laderaum.

Hinter der festen Trennwand des Ford Transit Kastenwagen steht Ihnen ein Laderaum von bis zu 15,1 m³ (L4 H3) zur Verfügung. Dank der fast senkrechten Seitenwände und Laderaumlängen von bis zu 4.256 mm (L4) ist der Transport von Rohren, Brettern, Teppichrollen oder anderen Gegenständen kein Problem. Für einen schnellen und bequemen Zugang zum Laderaum sorgen die weit öffnende seitliche Schiebetür, die sich fast über die gesamte Fahrzeughöhe erstreckenden Hecktüren und die in den hinteren Stoßfänger integrierte Trittstufe. Der strapazierfähige, leicht zu reinigende Laderaumboden "Easy Clean" schützt sowohl Ihr Fahrzeug als auch Ihr Ladegut. (Serienmäßig bei Trend, optional bei Basis)



Seitliche Verzurrösen

Die seitlich angebrachten Verzurrösen sorgen dafür, dass die Bodenfläche komplett nutzbar ist. (Entfällt bei Ford Transit Kombi)





Kastenwagen mit Doppelkabine. Viel Flexibilität.

Sie suchen ein vielseitiges Ford Transit-Modell? Dann ist der Ford Transit Kastenwagen mit Doppelkabine genau das Richtige für Sie. Er befördert bis zu sieben Personen. Die Trennwand schottet den Fahrgastraum sicher vom Laderaum ab.

Vielseitig und belastbar

Der Ford Transit Kastenwagen mit Doppelkabine bietet jede Menge Platz für Sie, Ihr Team und Ihre Ausrüstung. Er bringt Ihre Fachkräfte komfortabel und sicher zum Einsatzort. Werkzeuge und Geräte transportieren Sie im Laderaum. Dieser ist mit dem gummierten Bodenbelag und der bis zu 640 mm hohen Seitenwandverkleidung gut gerüstet für einen harten Arbeitstag.





Komfortabler Zugang

Der Ford Transit Kombi bietet Ihnen einen bequemen Zugang zur 3. Sitzreihe durch die schmalere Sitzbank* in der 2. Reihe.

*nicht verfügbar bei 310 L2



mittlerer Radstand (L2)



langer Radstand (L3)

Hinweis: Abbildung zeigt Sitzkonfiguration mit schmaler Sitzbank in 2. Reihe. (nicht verfügbar bei 310 L2)

Klimaanlage hinten

Für ein noch komfortableres Reiseerlebnis ist für die Fond Passagiere eine Klimaanlage hinten verfügbar, welche Sie selbst bedienen können. (Wunschausstattung)



Niemanden zurücklassen

Verfügbar mit bis zu 9 Sitzen liefert der Ford Transit Kombi hervorragende Vielseitigkeit im Personen- oder Materialtransport. Die Sitze im Fond verfügen über integrierte Sicherheitsgurte und optional über verstellbare Rückenlehnen.

Abbildung unten zeigt eine Variante, die für den deutschen Markt nicht verfügbar ist.



Kombi. Viel Platz für Passagiere und Ladung.

Egal ob Sie Passagiere, Ausrüstung oder beides transportieren, der Ford Transit Kombi erfüllt seine Aufgaben mit Bravour. Er kombiniert gutes Aussehen mit der Möglichkeit bis zu 8 Passagiere plus Fahrer zu befördern - in einer sicheren und komfortablen Umgebung.

Ihr mobiles Büro.

Der Ford Transit zeichnet sich durch besonderen Komfort und eine einfache Handhabung aus. Mit einem hohen Maß an Qualität, intelligenten Fahrer-Assistenzsystemen sowie praktischen und durchdachten Ausstattungsmerkmalen – wie unter anderem dem in den Beifahrer-Doppelsitz integrierten ausklappbaren Tablett, welches zum Beispiel Platz für einen Laptop bietet - wird der Ford Transit zu einem komfortablen Arbeitsplatz.

Die Abbildung zeigt einen Ford Transit Kastenwagen Trend mit Wunschausstattung.

Ford SelectShift-Automatikgetriebe

Das Ford SelectShift-Automatikgetriebe verbindet den Komfort eines Automatikgetriebes mit der Sportlichkeit eines Schaltgetriebes zu einer perfekt abgestimmten Einheit. Das 6-Gang-Automatikgetriebe legt genau im richtigen Moment den nächsten Gang ein, ohne den Kraftfluss zu unterbrechen.

[Verfügbar auf ausgewählten frontangetriebenen Varianten.]



Ford SYNC hört aufs Wort.

Ford SYNC 3 mit AppLink und Touchscreen ist die aktuellste und fortschrittlichste Version von SYNC und setzt in den Bereichen Funktionalität und Komfort neue Maßstäbe. Das neue kapazitive 16,5 cm große Touchscreen-Display reagiert wie ein modernes Smartphone, was eine sehr intuitive Bedienung ermöglicht. Dank der AppLink-Technologie können Sie außerdem eine Vielzahl an Apps für Android und iOS mittels Sprachbefehl steuern. Des Weiteren haben Sie die Möglichkeit, Ihr Smartphone mittels Apple CarPlay oder Android Auto mit Ford SYNC 3 zu verbinden. Die Bedienung des weiterentwickelten Ford SYNC 3-Systems ist ein Kinderspiel. Glasklare Schaltflächen und die Smartphone-typische Bedienung ermöglichen das sofortige Abrufen von Informationen. Entdecken Sie, wie einfach und komfortabel es ist mit Ford SYNC 3 Ihre Geschäftspartner anzurufen, Ihren Lieblingslied auszuwählen oder den kürzesten Weg nach Hause zu finden (enthalten in Wunschausstattung "Ford Navigationssystem inkl. Ford SYNC 3 mit AppLink und Touchscreen" für Basis und Trend). Zudem können Sie in Verbindung mit SYNC 3 jeden Stau mithilfe von Live-Traffic² Informationen umfahren, indem Sie unsere FordPass App¹ nutzen. Der Notruf-Assistent* bietet Ihnen darüber hinaus das bekannte Höchstmaß an Sicherheit.

"Ramona anrufen"

"Neue Apps finden"

"Stadtzentrum suchen"

"Ich brauche Benzin"

"Ich bin hungrig"

"Ich suche einen Parkplatz"



¹Weitere Informationen finden Sie unter: https://www.fordpass.de/de_de/home.html
²Für aktuelle Verkehrsinformationen in Echtzeit ist die Verwendung eines Navigationssystems nötig. Zusätzlich dazu muss Ihr Smartphone mit dem System Ford SYNC 3 mit AppLink verbunden sein – iPhones per USB, Android-Smartphones per Bluetooth.
*Der Ford Notruf-Assistent ist in über 30 Ländern für Sie da. Das System erfordert ein kompatibles Mobiltelefon, das zum Zeitpunkt der Airbagauslösung (außer bei Knieairbag und aufblasbaren Sicherheitsgurten hinten, falls vorhanden) oder der Kraftstoffpumpenabschaltung eingeschaltet und verbunden sein muss. Aktuelle Informationen finden Sie im Internet unter: www.ford.de/konnektivitaet. Bitte beachten Sie, dass SYNC AppLink und der Notruf-Assistent nicht von allen europäischen Sprachen unterstützt werden.

Zur Benutzung von Apple CarPlay und Android Auto benötigen Sie mindestens ein iPhone 5/Android 5.0 (Lollipop). Einige Funktionen von SYNC 3 benötigen eine Mobilfunkverbindung, wodurch abhängig von Ihrem Mobilfunkvertrag Kosten anfallen können. Eine aktuelle Liste aller kompatiblen Apps erhalten Sie online im Ford App-Katalog (www.ford.de/Rund-um-den-Service/Ford-SYNC/App-Katalog#/).
Hinweis: Die Bluetooth®-Wortmarke und Logos sind Eigentum von Bluetooth SIG Inc. Die Nutzung dieser Markenzeichen durch die Ford-Werke GmbH oder zugehöriger Unternehmen erfolgt auf Grundlage einer Lizenz. Apple CarPlay sowie die iPod und iPhone Wortmarken und Logos sind eingetragene Marken von Apple Inc. Android ist eine eingetragene Marke von Google Inc. Andere Marken sind Eigentum der jeweiligen Inhaber.



Für Unternehmen konzipiert, für hartes Arbeiten gebaut.

Der Ford EcoBlue Dieselmotor ist eine neue Generation außergewöhnlich leistungsstarker und dabei verbrauchsarmer, präziser und sauberer Motoren.

Die Vorteile sind u.a.

- Geringerer Kraftstoffverbrauch und geringere CO₂-Emissionen*
- Hervorragende Kraftstoffeffizienz mit 20% mehr Drehmoment im unteren Drehzahlbereich*
- Ölgeschmierter Zahnriemen für weniger Reibung und minimierte Motorgeräusche
- Weniger Stickoxide als bisher, übereinstimmend mit der neuen Euro 6-Abgasnorm

Alle Ford EcoBlue Dieselmotoren bieten eine Vielzahl an Veränderungen, die für mehr Kraftstoffeffizienz und Durchzugskraft bei weniger Verbrauch sorgen.

Jede Motorvariante – 77 kW (105 PS), 96 kW (130 PS) und 125 kW (170 PS) – baut auf dem mehrfach preisgekrönten Ford EcoBoost-Benzinmotor⁹⁾ auf und bietet neben einer geringeren Reibung durch versetzte Zylinderbohrungen und ölgeschmierten Zahnriemen, ein ausgeklügeltes Wärmemanagementsystem, einen optimierten Turbolader und nicht zuletzt eine effiziente Kraftstoffhochdruckpumpe mit speziell geformten Kolbenmulden. Dies alles führt zu einer Verringerung der Abgase und erfüllt somit auch die strengen Auflagen der Euro 6-Abgasnorm. Die langen Wartungsintervalle von 60.000 km bzw. 24 Monaten, (je nachdem was zuerst eintritt) verringern zusätzlich die Betriebskosten Ihres Ford Transit Kastenwagens.

⁹⁾<http://www.ukimediaevents.com/engineoftheyear/archive.php>

*Im Vergleich zur Vorgängerversion mit dem 2,2-l-TDCi Dieselmotor.

Hinweis: Die jeweiligen Verbrauchs- und Emissionswerte finden Sie auf Seite 51.

**Weniger
Stickoxide als
bisher**

Leistungsstärker bei weniger Emissionen*.

Der Ford EcoBlue Dieselmotor erfüllt die strenge Euro 6-Abgasnorm, die eine Reduktion der Stickoxide vorschreibt. AdBlue[®], eine auf Harnstoff und Wasser basierende Lösung, führt zu einer selektiven katalytischen Reduktion (SCR), die Stickoxide und Ammoniak im Abgas chemisch in Stickstoff und Wasser umwandelt. Ein Partikelfilter reduziert anschließend mehr als 99% des ausgestoßenen Feinstaubes aus dem Abgas.

Wählen Sie den richtigen Motor für Ihre Anforderungen.

Mehr Durchzugskraft.

Mit mehr Leistung und Drehmoment wartet der Ford EcoBlue Dieselmotor mit hervorragendem Kraftstoffverbrauch und Fahrverhalten auf. Mit der Wahl von drei Leistungsstufen findet sich für jeden Anspruch der richtige Motor.

*Im Vergleich zur Vorgängerversion mit dem 2,2-l-TDCi Dieselmotor.

Effizienter*

Der 2,0-l-TDCi Ford EcoBlue Motor mit 77 kW (105 PS)/360 Nm

Der 2,0-l-TDCi Ford EcoBlue Motor mit 77 kW (105 PS)/360 Nm wurde entwickelt, um die strenge Euro 6-Abgasnorm zu erfüllen. Er vereint einen geringen Kraftstoffverbrauch mit hervorragendem Fahrverhalten. Aktuelle Technologien helfen die Betriebskosten zu minimieren, ohne dabei Kompromisse im Bezug auf Nutzlast und Leistung eingehen zu müssen.

Flexibler*

Der 2,0-l-TDCi Ford EcoBlue Motor mit 96 kW (130 PS)/385 Nm

Beim 2,0-l-TDCi Ford EcoBlue Motor mit 96 kW (130 PS)/385 Nm entscheiden Sie sich für den goldenen Mittelweg. Er liefert neben einer höheren Leistung auch zusätzliches Drehmoment, ohne dass sich dies negativ auf die Emissionswerte auswirkt.

Kraftvoller*

Der 2,0-l-TDCi Ford EcoBlue Motor mit 125 kW (170 PS)/405 Nm

Der 2,0-l-TDCi Ford EcoBlue Motor mit 125 kW (170 PS)/405 Nm eignet sich besonders für schwere Ladungen und Anhängelasten. Und das bei einem geringen Verbrauch.



Hinweis: Die jeweiligen Verbrauchs- und Emissionswerte finden Sie auf Seite 51.

2,0-l-TDCi Ford EcoBlue Motor mit 77 kW (105 PS)/360 Nm

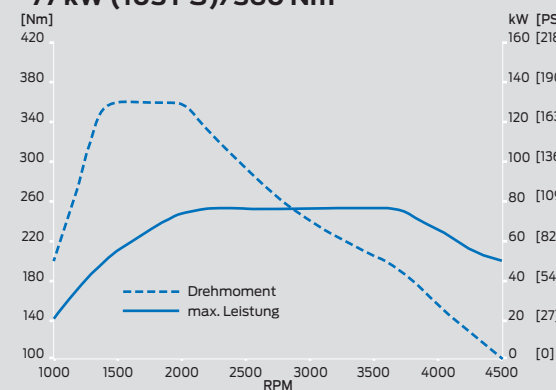

2,0-l-TDCi Ford EcoBlue Motor mit 96 kW (130 PS)/385 Nm

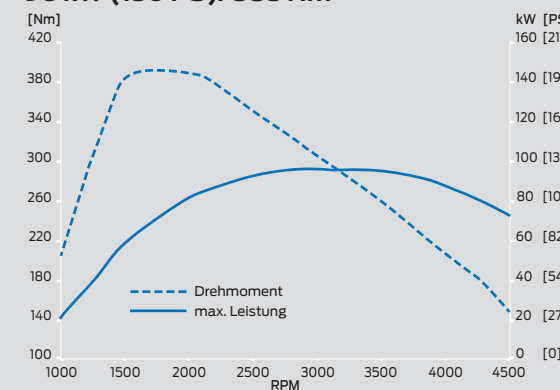

2,0-l-TDCi Ford EcoBlue Motor mit 125 kW (170 PS)/405 Nm

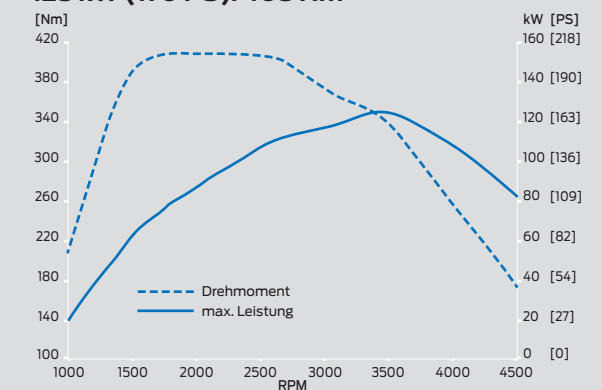

Allradantrieb für ein sicheres Fahrgefühl.

Wenn es hart auf hart kommt, geht nichts über die verlässliche Leistung des intelligenten Allradantriebes, dessen besonderes Merkmal die kontinuierliche Überwachung der Fahrbahnbedingungen und die ideale Übertragung des erforderlichen Drehmoments ist. Je nach Bedingungen werden bis zu 100% der Antriebskraft an die Vorder- oder an die Hinterachse geliefert. Dadurch erhalten Sie eine hervorragende Traktion, optimale Spurtreue und perfektes Handling unter allen Bedingungen. (Wunschausstattung für ausgewählte Varianten)

Der richtige Antrieb für Ihre Bedürfnisse.

Der 2,0-l-TDCi Ford EcoBlue Motor des Ford Transit wird in vier verschiedenen Antriebsarten und unterschiedlichen Leistungskonfigurationen angeboten. Sämtliche Motoren erfüllen die Euro 6-Abgasnorm.

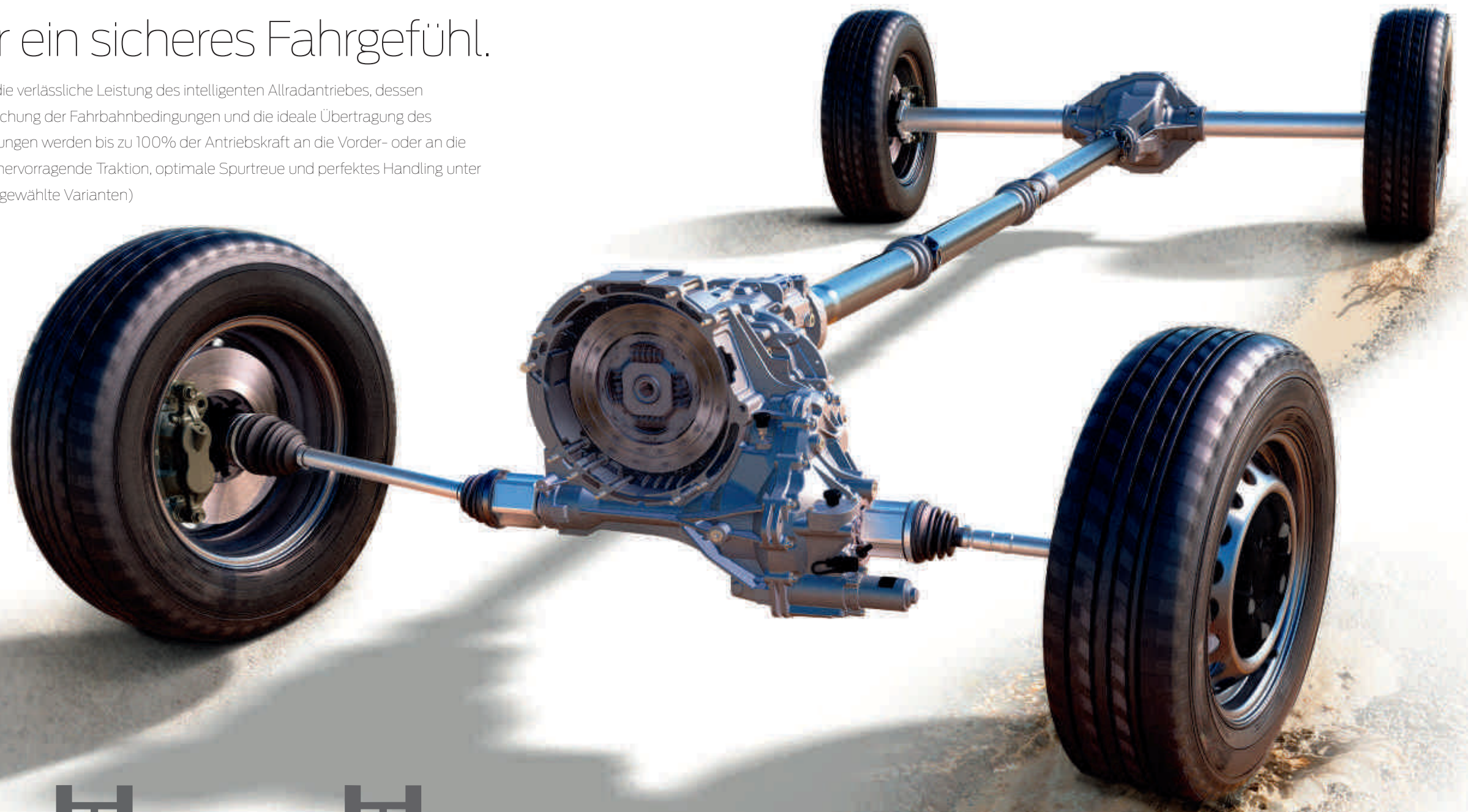

Frontantrieb

- Ford EcoBlue Motoren:
 - 77 kW (105 PS)/360 Nm
 - 96 kW (130 PS)/385 Nm
 - 125 kW (170 PS)/405 Nm
- Vorteil: Größeres Laderaumvolumen, zusätzliche Innenraumhöhe und niedrigere Ladekante
- Vorteil: Geringeres Leergewicht ermöglicht höhere Nutzlast



Heckantrieb

- Ford EcoBlue Motoren:
 - 77 kW (105 PS)/360 Nm
 - 96 kW (130 PS)/385 Nm
 - 125 kW (170PS)/405 Nm
- Vorteil: Bessere Traktion auch bei schwerer Beladung
- Vorteil: Ideal als Zugfahrzeug für größere Anhängelasten



Allradantrieb

- Ford EcoBlue Motoren:
 - 96 kW (130 PS)/385 Nm
 - 125 kW (170 PS)/405 Nm
- Vorteil: Zusätzliche Traktion in unwegsamem Gelände
- Vorteil: Unter normalen Bedingungen wird die Antriebskraft direkt auf die Hinterräder übertragen. Beim Allradantrieb wird das Motordrehmoment automatisch verstärkt auf die Räder mit der größten Bodenhaftung übertragen

Allradantrieb – Bei jedem Wetter einsatzbereit.

Bei widrigen Fahrbedingungen bietet der optionale Allradantrieb mit seiner verlässlichen Traktion ein hohes Maß an Sicherheit. Der intelligente Allradantrieb des Ford Transit analysiert die Bodenhaftung der einzelnen Räder und sorgt für eine möglichst effektive Verteilung des Drehmoments. Das elektrohydraulische Antriebsselement des Ford Transit überträgt das Drehmoment entsprechend der Straßenbedingungen zusätzlich kontrolliert auch auf die Vorderräder. Sensoren werten in Zusammenarbeit mit dem elektronischen Sicherheits- und Stabilitätsprogramm (ESP) kontinuierlich Daten aus. Der Allradantrieb kann auch vorsorglich mit der abgebildeten Taste zugeschaltet werden, um unter bestimmten Bedingungen, beispielsweise tiefem Sand oder Schnee, die maximale Traktion durch das erhöhte Antriebsdrehmoment an der Vorderachse in Verbindung mit dem vollen Motordrehmoment zu erhalten.



Hinweis: Die jeweiligen Verbrauchs- und Emissionswerte finden Sie auf Seite 51.



Unterm Strich: Weniger Kosten.

Qualität und Langlebigkeit stecken in jedem Detail des Ford Transit.

Lange Wartungsintervalle von 60.000 km bzw. 24 Monaten. (Je nachdem was zuerst eintritt) reduzieren die Betriebskosten.

Start-Stopp-System – Das System schaltet den Motor bei ausreichender Batteriespannung automatisch ab, sobald Sie anhalten und ausgekuppelt haben und wechselt in die Neutralstellung. Es startet das Fahrzeug neu, wenn Sie losfahren möchten und verringert so Kraftstoffverbrauch und Abgasausstoß. (Serienmäßig bei Pkw-Varianten und mit SelectShift-Automatikgetriebe, ansonsten Wunschausstattung)

Motoröl-Warnleuchte – Leuchtet auf, wenn sich die Ölqualität zwischen den Serviceintervallen verschlechtert.

Hochgesetzte Scheinwerfer – Sie sind oberhalb der Stoßfängerlinie angeordnet, damit sie keine Gefährdung darstellen und bei Unfällen mit geringer Geschwindigkeit nicht so leicht beschädigt werden können.

Bremsbelag-Verschleißanzeige – Macht Sie darauf aufmerksam, wenn Bremsbeläge ausgetauscht werden müssen.

Kraftstofffiltersensor – Warnt bei Wassereintritt oder Verstopfung im Kraftstoffsystem.

Ford Easy Fuel-Tanksystem – Verhindert, dass aus Versehen der falsche Kraftstoff getankt wird. Das Aufschrauben verschmutzter Tankdeckel gehört ebenfalls der Vergangenheit an.

12 Jahre Garantie gegen Durchrost – Ab Datum der Erstzulassung oder der Auslieferung durch den Ford Vertragspartner (es gilt das früheste Datum). Details entnehmen Sie bitte den gültigen Garantiebedingungen.

Mehrteiliger hinterer Stoßfängeraufbau – Trägt dazu bei, die Reparaturkosten niedrig zu halten.

Weniger ist mehr.

Die Ford EcoBlue Dieselmotoren des Ford Transit sind sehr effizient. Das Common-Rail-Einspritzsystem der neuesten Generation wartet nicht nur mit einer starken und verlässlichen Leistung auf, sondern auch mit einem niedrigen Kraftstoffverbrauch und geringem CO₂-Ausstoß.

Die Ford ECONetic Technologie*

Die Ford ECONetic Technologie sorgt mit einer Reihe von Technologien für einen sparsamen Kraftstoffverbrauch und niedrige Unterhaltskosten, ohne dabei Kompromisse in Sachen Leistung oder Funktionalität einzugehen.

Die Ford ECONetic Technologie* umfasst:

- Hochmoderne Ford EcoBlue Motoren – Für einen besonders sparsamen Kraftstoffverbrauch und einen niedrigen CO₂-Ausstoß.
- Start-Stopp-System – Schaltet den Motor bei ausreichender Batteriespannung automatisch ab, wenn das Fahrzeug steht und ausgekuppelt wurde. (Serienmäßig bei Pkw-Varianten und mit SelectShift-Automatikgetriebe, ansonsten Wunschausstattung)
- Schalteempfehlungsanzeige – Macht den Fahrer auf den richtigen Zeitpunkt für einen Gangwechsel aufmerksam.
- Ford Eco-Mode – Fördert ein wirtschaftliches Fahrverhalten.

Abbildung zeigt einen Ford Transit L3 H2 in Metallic-Lackierung Polar-Silber und weiteren Wunschausstattungen.

* Die Verfügbarkeit der Ford ECONetic Technologie ist teilweise Wunschausstattung. Ihr Ford Partner wird Sie gerne im Detail beraten.

Wenn Sie mehr über unsere Nachhaltigkeitsinitiativen erfahren möchten, besuchen Sie unsere Internetseite unter www.ford.com/go/sustainability.

Wenn keine Zeit zum Handeln bleibt, hat Ihr Ford Transit schon reagiert.

Der Pre-Collision Assist verbindet mehrere Systeme, die dem Fahrer helfen, eine Kollision mit anderen Fahrzeugen zu vermeiden bzw. die Auswirkungen zu begrenzen. Er verwendet neben Radarsensoren auch eine Frontkamera und ist über die gesamte Geschwindigkeitsbandbreite aktiv. Stellt er fest, dass eine Kollision wahrscheinlich ist, gibt er über die Instrumentenanzeige eine visuelle und akustische Warnung an den Fahrer aus. Reagiert dieser nicht, spannt das System die Bremsen vor und leitet bei Bedarf den Bremsvorgang ein. (Wunschausstattung)



Müdigkeitswarner

Sie werden vom System gewarnt, wenn Ihr Fahrverhalten auf ein Nachlassen der Konzentration schließen lässt. Zunächst wird ein Warnsymbol im Kombiinstrument angezeigt. Lässt die Aufmerksamkeit weiter nach, erfolgt zusätzlich eine akustische Warnung. (Seriensausstattung bei 470er-Varianten, Wunschausstattung als Bestandteil des Fahrspur-Assistenten)

¹⁾Funktioniert bei Geschwindigkeiten von mehr als 65 km/h auf mehrspurigen Straßen mit deutlich erkennbaren Fahrbahnmarkierungen.



Fahrspur-Assistent¹⁾

Auf der Autobahn reicht schon ein kurzes Nachlassen der Konzentration und schon hat das Fahrzeug die gewählte Fahrspur unbeabsichtigt verlassen. Der Fahrspur-Assistent erkennt, ob sich Ihr Fahrzeug den Fahrbahnmarkierungen nähert, ohne dass Sie den Blinker gesetzt haben und macht Sie in Form von Lenkradvibrationen und der Anzeige im Kombiinstrument auf diesen Umstand aufmerksam. (Seriensausstattung bei 470er-Varianten, ansonsten Wunschausstattung)



Adaptive Geschwindigkeitsregelanlage mit Auffahrwarnsystem inkl. Pre-Collision Assist

Stellen Sie nur die gewünschte Geschwindigkeit ein und die adaptive Geschwindigkeitsregelanlage hält zusätzlich automatisch den Abstand zum vorausfahrenden Fahrzeug konstant. Wenn die Sensoren feststellen, dass der Verkehr vor Ihnen verlangsamt ist, wird auch Ihr Fahrzeug automatisch langsamer. Beschleunigt der Verkehr, fahren Sie automatisch wieder in der voreingestellten Reisegeschwindigkeit. (Wunschausstattung bei Trend)



Verkehrsschild-Erkennungssystem

Verkehrsschilder, Überholverbote oder Tempolimits werden von der Frontkamera erkannt und im Kombiinstrument angezeigt. (Wunschausstattung als Bestandteil der adaptiven Geschwindigkeitsregelanlage für Varianten bis einschließlich 3,5 t zGG)



Ihm können Sie vertrauen.

Der Ford Transit ist mit der innovativen Kurvenkontrolle ausgerüstet. Diese Technologie ist Bestandteil des serienmäßigen elektronischen Sicherheits- und Stabilitätsprogramms (ESP). Das System erkennt, wenn eine Kurve zu schnell angefahren wird, reduziert umgehend das Motordrehmoment und sorgt für das Abbremsen einzelner Räder, damit das Fahrzeug sicher seine Spur hält.

Elektronisches Sicherheits- und Stabilitätsprogramm (ESP) mit Traktionskontrolle (TCS) inkl.

- Kurvenkontrolle
- Traktionskontrolle
- Berganfahrassistent
- Anhängerstabilisierung (in Verbindung mit werkseitig montierter Anhängervorrichtung)
- Adaptive Lastkontrolle
- Notbremslicht (teilweise Wunschausstattung)
- Sicherheits-Bremsassistent
- Überrollschutz
- Torque Vectoring Control
- Seitenwind-Assistent

Die Abbildung zeigt einen Ford Transit Kastenwagen mit Wunschausstattung.

Seitenwind-Assistent

Hilft Ihnen in der Spur zu bleiben, wenn das Fahrzeug starkem Seitenwind ausgesetzt ist. Der Seitenwind-Assistent ist ein Bestandteil des elektronischen Sicherheits- und Stabilitätsprogramm (ESP).



ISOFIX-Halterungen

Für mehr Sicherheit verfügen die hinteren Sitzreihen über eine ISOFIX-Halterung bzw. zwei ISOFIX-Halterungen. Mit einem Britax Römer® ISOFIX Kindersitz ist Ihr Kind im Fahrzeug sicher untergebracht. (Zubehör)

+Garantie-Informationen siehe Rückseite der Broschüre



Seiten- und Kopf-Schulterairbags vorn

Schützen Fahrer und Beifahrer vor Verletzungen. (Wunschausstattung)



Kastenwagen
mittlerer Radstand L2

mittelhohes Dach
H2
Frontantrieb
10,0 m^{3*}
Heck-/
Allradantrieb
9,5 m^{3*}



hohes Dach H3
Frontantrieb
11,2 m^{3*}
Heck-/
Allradantrieb
10,7 m^{3*}

2/3¹
Sitze



Kastenwagen
langer Radstand L3

mittelhohes Dach
H2
Frontantrieb
11,5 m^{3*}
Heck-/
Allradantrieb
11,0 m^{3*}



hohes Dach H3
Frontantrieb
13,0 m^{3*}
Heck-/
Allradantrieb
12,4 m^{3*}

2/3¹
Sitze

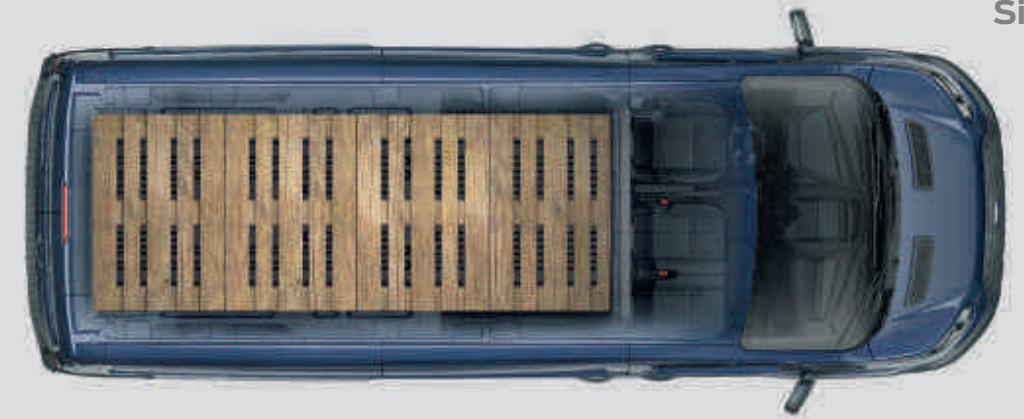

Kastenwagen
langer Radstand mit Rahmenverlängerung L4



hohes Dach H3
Heck-/
Allradantrieb
15,1 m^{3*}

2/3¹
Sitze

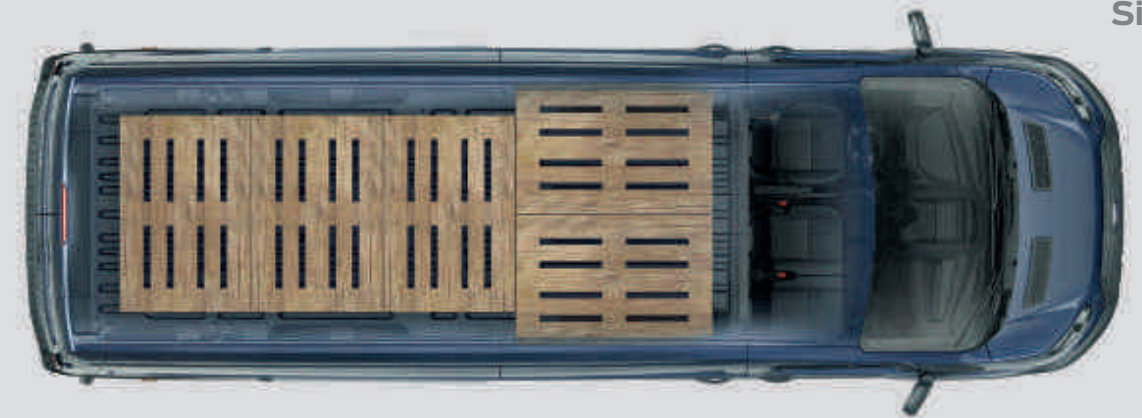

Ford Transit Kastenwagen.

Egal für welchen Zweck Sie einen Transporter benötigen: Der Ford Transit Kastenwagen ist mit drei Laderaumlängen, zwei Dachhöhen und verschiedenen zulässigen Gesamtgewichten für jeden Zweck gerüstet. Hinzu kommt eine große Auswahl an Antriebskonfigurationen.



*Maximales Laderaumvolumen in m³.
¹Beifahrer-Einzelsitz / Beifahrer-Doppelsitz.

Kastenwagen Doppelkabine
mittlerer Radstand L2

mittelhohes Dach
H2
Frontantrieb

6,1m^{3*}



hohes Dach H3
Frontantrieb
6,7m^{3*}

5/6¹
Sitze



Kastenwagen Doppelkabine
langer Radstand L3

mittelhohes Dach
H2
Frontantrieb

7,6m^{3*}

Heck-/
Allradantrieb

7,2m^{3*}



hohes Dach H3
Frontantrieb
8,4m^{3*}
Heck-/
Allradantrieb
8,0m^{3*}

5/6/7²
Sitze

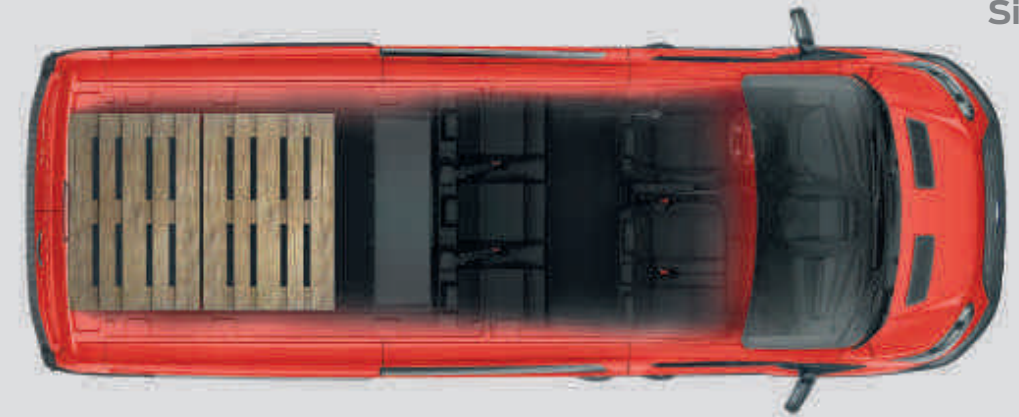

Kastenwagen Doppelkabine
langer Radstand mit Rahmenverlängerung L4



hohes Dach H3
Heckantrieb
10,6m^{3*}

5/6¹
Sitze

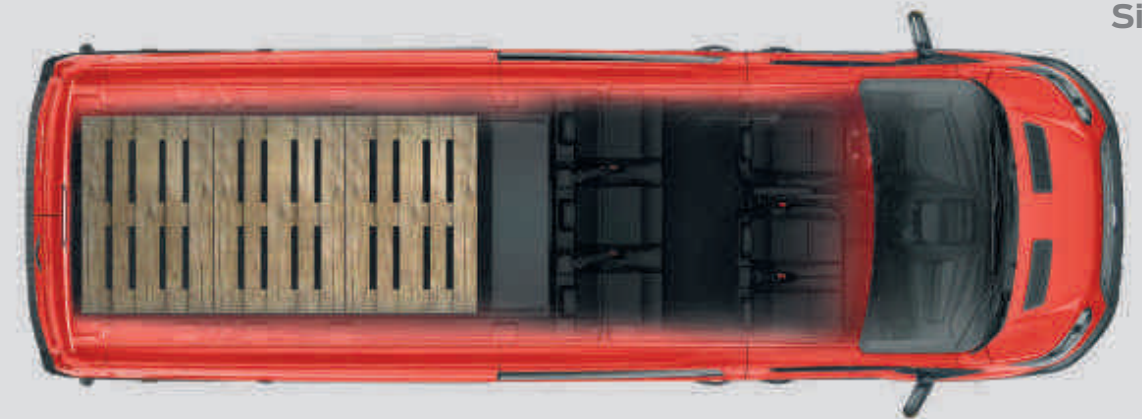

Ford Transit Kastenwagen mit
Doppelkabine.

Der Ford Transit Kastenwagen mit Doppelkabine ist das ideale Teamfahrzeug. Er transportiert maximal 7 Personen und bietet zusätzlich bis zu 10,6 m³ flexiblen Laderaum hinter der Trennwand. (4er-Sitzreihe in 2. Reihe Wunschausstattung bei 350 L3)

*Maximales Laderaumvolumen in m³.
*Beifahrer-Einzelsitz / Beifahrer-Doppelsitz.
*Beifahrer-Einzelsitz / Beifahrer-Doppelsitz / 4er-Sitzreihe in 2. Reihe (Wunschausstattung).



Kombi M1
mittlerer Radstand L2

mittelhohes Dach
H2
Frontantrieb



8/9¹
Sitze

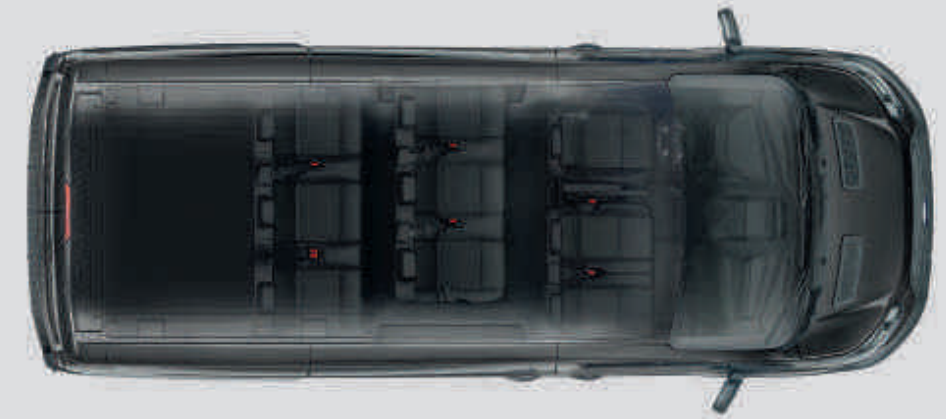

Hinweis: Abbildungen zeigen Sitzkonfiguration mit schmaler Sitzbank in 2. Reihe. (nicht verfügbar bei 310 L2)

Kombi M1
langer Radstand L3

mittelhohes Dach
H2
Frontantrieb



8/9¹
Sitze

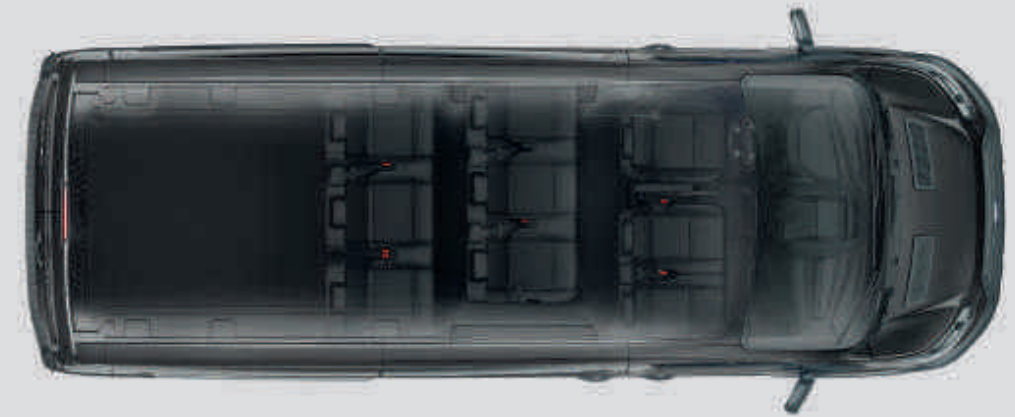

Ford Transit Kombi
Vielseitiger Innenraum mit herausnehmbaren
Sitzbänken.

Wenn Sie regelmäßig Personen transportieren und noch Platz für Gepäck benötigen, dann gibt es ein Fahrzeug, das Sie unbedingt berücksichtigen sollten: den Ford Transit Kombi. Eine Auswahl an unterschiedlichen Laderaumlängen, zwei Dachhöhen, verschiedenen zulässigen Gesamtgewichten und Sitzkapazitäten, macht es zum idealen Fahrzeug für unterschiedlichste Verwendungszwecke.





Ford Easy Fuel-Tanksystem

Das System verhindert, dass aus Versehen der falsche Kraftstoff getankt wird.



Basis

Abbildung oben zeigt einen Ford Transit Kastenwagen Basis in der Metallic-Lackierung Polar-Silber. (Wunschausstattung)

Außenausstattung

- Doppelflügelhecktür
- Hinterer Stoßfänger mit integrierter Tritstufe
- Kühlergrill, grau
- Radnabenabdeckungen
- Scheibenwischer mit Intervallschaltung
- Scheinwerfer-Abblendlicht mit Ausschaltverzögerung
- Schiebetür, rechts
- Schmutzfänger, hinten

Zusätzlich bei Kastenwagen PKW, Kastenwagen Doppelkabine und Kombi

- Fenster in Höhe 2. Sitzreihe rechts und links - Kastenwagen PKW und Kastenwagen Doppelkabine
- Heckscheibe beheizbar - Kastenwagen PKW und Kombi
- Komplett verglast - Kombi

Innenausstattung

- Airbag, Fahrerseite
- Beifahrer-Doppelsitz mit Staufach unter dem Sitz
- Berganfahrassistent
- Haltegriff an der B-Säule, Beifahrerseite
- Lade- und Fahrgastraumbeleuchtung
- Lenksäule in Höhe und Reichweite einstellbar
- Seitenwind-Assistent
- Sicherheits-Bremsassistent
- Staufach über dem Kombiinstrument
- Zentralverriegelung mit Fernbedienung

Zusätzlich bei Kastenwagen PKW, Kastenwagen Doppelkabine und Kombi

- 2 Doppelsitze in der 2. Sitzreihe - Kastenwagen PKW
- 3er-Sitzbank in der 2. Sitzreihe - Kastenwagen Doppelkabine
- 3er-Sitzbank in der 2. und 3. Sitzreihe - Kombi

Ausstattung zusätzlich für 470er-Varianten

- Audiosystem 2: "MyConnection-Radio" mit Audio-Fernbedienung am Lenkrad
- Fernlicht-Assistent
- Frontscheibe, beheizbar
- Scheibenwischer mit Regensensor
- Scheinwerfer-Assistent mit Tag/Nacht-Sensor
- 2 Batterien

Informationen zu weiteren Serienausstattungen und verfügbaren Wunschausstattungen entnehmen Sie bitte dem Abschnitt zu den technischen Daten.



Abbildung rechts zeigt einen Ford Transit Kastenwagen Basis.



Park-Pilot-System vorn und hinten

Das Einparken und Rangieren wird durch einen Signalton erleichtert, anhand dessen Sie den Abstand zwischen Ihrem Fahrzeug und einem Hindernis besser einschätzen können. (Basiert auf Sensoren)



Abbildung oben zeigt einen Ford Transit Kastenwagen Trend in der Metallic-Lackierung Titan-Grau. (Wunschausstattung)

Trend

Außenausstattung zusätzlich zu Basis

- Außenspiegel elektrisch einstellbar und beheizbar
- Innenverkleidung für Kotflügel, vorn
- Kühlergrill, silbern
- Nebelscheinwerfer
- Park-Pilot-System vorn und hinten
- Scheinwerfer mit statischem Abbiegelicht
- Zweiter Schlüssel, klappbar, mit Fernbedienung

Innenausstattung zusätzlich zu Basis

- Audio-Fernbedienung am Lenkrad
- Audiosystem 2: "MyConnection-Radio"
- Fahrersitz mit Lendenwirbelstütze
- Geschwindigkeitsregelanlage
- Handschuhfach, abschließbar
- Innenbeleuchtung vorn mit Leselampen
- Lederlenkrad
- Manuelle Klimaanlage vorn mit Staub- und Pollenfilter
- Seitenwandverkleidung, niedrig
- Vinyl-Bodenverkleidung "Easy Clean" - Kastenwagen LKW

Ausstattung zusätzlich zu 470er-Basisvarianten

- Außenspiegel elektrisch einstellbar und beheizbar
- Fahrersitz mit Lendenwirbelstütze
- Geschwindigkeitsregelanlage
- Handschuhfach, abschließbar
- Innenbeleuchtung vorn mit Leselampen
- Lederlenkrad
- Manuelle Klimaanlage vorn inkl. Staub- und Pollenfilter
- Park-Pilot-System vorn und hinten
- Scheinwerfer mit statischem Abbiegelicht
- Vinyl-Bodenverkleidung "Easy Clean"

Informationen zu weiteren Serienausstattungen und verfügbaren Wunschausstattungen entnehmen Sie bitte dem Abschnitt zu den technischen Daten.



Abbildung rechts zeigt einen Ford Transit Kastenwagen Trend.



Der Service Line.

Der Ford Transit Service Line ist als mobile Werkstatt allen Herausforderungen gewachsen. Dank der professionellen Sortimo® Ausstattung wird der Laderaum perfekt genutzt und ist als Werkstatt auf vier Rädern zu jeder Zeit und an jedem Ort einsatzbereit. Die gesamte Einrichtung ist crashtestgeprüft und trotz hoher Stabilität extrem leicht, so dass hohe Zuladungen möglich sind. Die Ausstattung mit Schubladen, Regalen, Werkbank und dem BOXXen System ist genau auf den Ford Transit zugeschnitten und lässt daher viel Raum zum

Arbeiten – an jedem Ort und bei jedem Wetter. Die beliebten Sortimo® L-BOXXen sind mit einem Klicksystem versehen und dadurch auch stapelbar. So lassen sie sich leicht bis an den Einsatzort transportieren. Besonders praktisch: die ausklappbare Werkbank mit robust gefertigtem Schraubstock, der Gasflaschenhalter sowie die Be- und Entlüftung, ohne die ein Transport von Gasflaschen nicht zulässig wäre.

Grundfahrzeug:

Ford Transit Kastenwagen L2 mit Frontantrieb. Der serienmäßige Laderaumboden „Easy Clean“ und die Seitenwandverkleidung, niedrig entfallen, bei Trend-Varianten. (Details siehe aktuelle Preisliste)

Ausstattung – Laderaumverkleidung

- Sobogrip Montageboden
- Sowaflex Wandverkleidung

Ausstattung – linke Seite

- Langgutwanne
- Fachbodenwannen inkl. Trennblechen und Antirutschmatte
- Fachboden inkl. 3 M-BOXXen mit Griff
- Fachboden inkl. 3 L-BOXXen 136
- Fachboden inkl. 4 S-BOXXen und 1 S-BOXX breit
- Fachboden inkl. 2 T-BOXXen H Standard
- Liftklappe
- Kofferfixierung inkl. Prallblech
- Bodenschiene
- Gasflaschenhalter
- Aluminium-Lochbleche
- Sortimo® Multikonsole

Ausstattung – rechte Seite

- Fachbodenwanne inkl. Trennblechen und Antirutschmatte
 - Schubladen inkl. Trennblechen und Antirutschmatte
 - Liftklappe
 - Bodenblende
 - Werkbank klappbar inkl. Parallelschraubstock 120 und Drehteller
 - Aluminium-Lochbleche
 - Sortimo® Multikonsole
- Be- und Entlüftung**
- Sortimo® Bodenlüfter
 - Sortimo® Dachlüfter



Der Express Line.

Der Ford Transit Express Line ist ideal, wenn es um leichtes, schnelles und effizientes Be- und Entladen geht. So sind zum Beispiel die Seitenwände im Laderaum mit Kunststoff verkleidet, dadurch lässt sich der Laderaum optimal nutzen und Pakete gut und sicher stapeln.

Belastbare Verzurrstangen und Verzurrösen erlauben dem Fahrer, Transportgüter jeglicher Größe mit wenigen Handgriffen zu sichern. Der Holzboden mit Anti-Rutsch-Beschichtung gibt zusätzlichen Halt. Ladekanten- Schutzleisten vor Schiebe- und Hecktüren schützen vor Beschädigung, wenn es zum Beispiel beim Beladen mit dem Gabelstapler mal etwas schneller gehen muss.

Alle Transportgüter sind im Ford Transit Express Line optimal geschützt - auch wenn die wertvolle Fracht mal unbeaufsichtigt stehen muss. Stahlgehäuse ummanteln die Schlösser des Schließsystems. Die Wegfahrsperrung erschwert das Entwenden des Fahrzeugs. Zentralverriegelung mit Fernbedienung sowie verschiedene Schlüsselprogrammierungen sorgen für noch mehr Sicherheit und Komfort. (teilweise Wunschausstattung)

Ausstattung:

- Seitenwandverkleidung (4,8 mm)
- Holzboden (9 mm)
- Je zwei Airlineschienen an den Seitenwänden rechts und links inkl. Verzurrösen
- Radkastenverkleidung

Grundfahrzeug:

Ford Transit Kastenwagen L2, L3, L4 mit Front-, Heck- oder Allradantrieb. Der serienmäßige Laderaumboden „Easy Clean“ und die Seitenwandverkleidung, niedrig entfallen bei Trend-Varianten. (Details siehe aktuelle Preisliste)

Zubehör

Zahlreiche Stauraumlösungen, mehr Schutz und größere Vielseitigkeit zeichnen den Ford Transit aus.

Unterfahrerschutz für den Motor

Der robuste Unterfahrerschutz aus Metall schützt den Motor vor Steinschlag und Bordsteinkanten-Schäden. Er kann bei Ölwechseln oder Inspektionen problemlos abgenommen werden. (Zubehör, nicht für Allradantrieb)

Allwetterfußmatten

Die Allwetterfußmatten in Paßform schützen den Fußraum des Fahrzeuges vor Nässe und Schmutz. Verfügbar als Satz für Fahrer- und Beifahrerseite. Die Matte auf der Fahrerseite ist gegen Verrutschen befestigt. (Zubehör)

Q-Top® (Q-Tech)* Dachgalerie

Die leichte Aluminiumkonstruktion schafft zusätzliche Transportkapazitäten*. Auch mit einem Leiterroller am hinteren Ende erhältlich. (Zubehör)

*Die zulässige Dachlast ist zu beachten.

Heckleiter

Für leichteren Zugang zum Dach. (Wunschausstattung und Zubehör, nur in Verbindung mit Doppelflügel-Hecktüren mit 180°-Scharnieren, nicht für L4.)

Heckfenster-Schutzgitter

Das Schutzgitter wird innen an den Heckfenstern befestigt. Es sorgt für mehr Sicherheit ohne die Sicht nach hinten zu beeinträchtigen. (Wunschausstattung und Zubehör)

Dachgrundträger, abschließbar

Der Dachgrundträger schafft zusätzliche Transportkapazitäten. Bei mittlerem Radstand besteht er aus 3, bei langem Radstand aus 4 Trägern. Die zulässige Dachlast ist zu beachten. (Zubehör)



Dachträger innen

Zwei schwarze Stahlträger mit bis zu 50 kg Lasttragkraft können an verschiedenen Stellen an den inneren Dachschienen befestigt werden. (Wunschausstattung und Zubehör)



Laderaum-Trennwand

Die schwarze Metallgittertrennwand kann an verschiedenen Positionen an den Seitenschienen (nur in Verbindung mit Ladungssicherungs-Paket) montiert werden, um einen vielseitigen, sicheren Laderaum zu erhalten. (Wunschausstattung und Zubehör)

ClimAir® Windabweiser

Verringern Windturbulenzen und -geräusche und sorgen dafür, dass Sie Ihre Fahrt bei geöffnetem Fenster genießen können - sogar bei leichtem Regen. (Zubehör, für die vorderen Seitenscheiben)

16-Zoll-Leichtmetallräder

16-Zoll-Leichtmetallräder im 5-Speichen-Design in Silber. (Zubehör)

Diebstahlschutz für Leichtmetallräder

Satz aus vier abschließbaren Radmuttern, um die Leichtmetallräder gegen Diebstahl zu schützen. (Zubehör, serienmäßig bei ab Werk bestellten Leichtmetallrädern)

Brink® Anhängervorrichtung

Die fest montierte Anhängervorrichtung schafft zusätzliche Transportkapazität. (Zubehör) Geeignet für den Transport eines Fahrradträgers für max. 3 Fahrräder. Nicht für Fahrzeuge mit Reserveradhalterung, von außen zu öffnen.

Weiteres Zubehör für Ihren Ford Transit finden Sie unter www.ford-zubehoer.de.

Attraktive Lifestyle-Produkte – von Mode über Accessoires bis zu Modellautos - finden Sie auf www.fordlifestylecollection.com.

Bosch® Rückfahrwarnung

Wird mit Einlegen des Rückwärtsganges aktiviert und gibt beim Rückwärtsfahren einen Signalton aus. (Zubehör)



Ladungssicherungs-Paket

Das Ladungssicherungspaket beinhaltet Airlineschienen an den Seitenwänden, ein allsafe JUNGFALK® Set zur Ladungssicherung sowie den Delignit® Hartholzboden mit integrierten Schienen. (Wunschausstattung und teilweise Zubehör)



allsafe JUNGFALK® TransSAFE® Sicherungsnetze

Dieses Gepäcknetz-System sichert komplexe Lasten zuverlässig und einfach. Ideal für Kurier- und Paketdienste. Wählen Sie zwischen dem manuell bedienbaren TransSAFE® System Net Plus (Wunschausstattung und Zubehör*) oder dem elektrisch betriebenen TransSAFE® go (Wunschausstattung), das Ihre Last auf Knopfdruck automatisch sichert.



*Garantie-Informationen siehe Rückseite der Broschüre

Intelligente Technologien

Das serienmäßige elektronische Sicherheits- und Stabilitätsprogramm (ESP) des Ford Transit passt die Motor- und Bremsleistung automatisch an, um das Fahrzeug in der richtigen Spur zu halten. Zur weiteren Serienausstattung gehört ein Berganfahrassistent, der das Anfahren an Steigungen erleichtert, ohne dass die Handbremse zu Hilfe genommen werden muss.

Seitenwind-Assistent

Hilft Ihnen in der Fahrspur zu bleiben, wenn das Fahrzeug starkem Seitenwind ausgesetzt ist. Der Seitenwind-Assistent ist ein Bestandteil des elektronischen Sicherheits- und Stabilitätsprogramm (ESP)

Kurvenkontrolle

Das System erkennt, wenn eine Kurve zu schnell angefahren wird, reduziert umgehend das Motordrehmoment und sorgt für das Abbremsen einzelner Räder, damit das Fahrzeug sicher seine Spur hält.

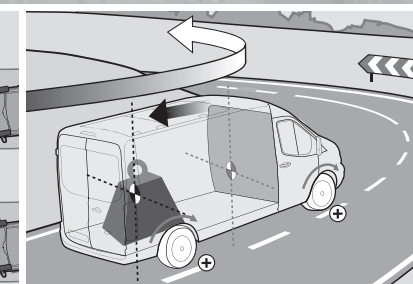
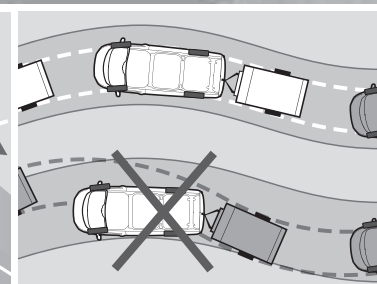
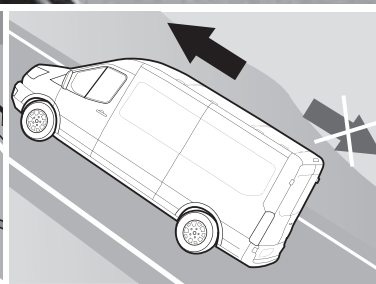
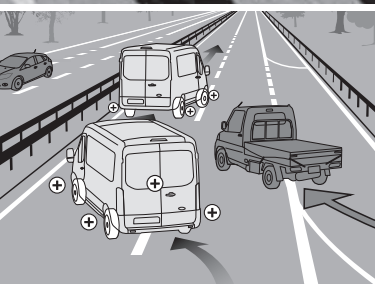

Überrollschutz

Erfasst eine möglicherweise gefährliche Fahrsituation und hält durch Aktivierung des ESP-Systems die Stabilität aufrecht.

Berganfahrassistent

Der Berganfahrassistent verhindert kurzzeitig ein Zurückrollen des Fahrzeugs beim Anfahren am Berg, wenn Sie den Fuß vom Bremspedal auf das Gaspedal bewegen. Die Funktion steht sowohl im Vorwärts- als auch im Rückwärtsgang zur Verfügung und ist daher auch beim Abschleppen oder Ziehen schwerer Lasten ideal.

Anhängerstabilisierung

Wenn das System feststellt, dass ein gezogener Anhänger zu schlingern beginnt, reduziert es das Motordrehmoment und betätigt die Bremsen, um die Geschwindigkeit zu reduzieren und die Stabilität aufrechtzuerhalten. (Serienausstattung in Verbindung mit werkseitig angebaute optionaler Anhängervorrichtung)

Adaptive Lastkontrolle

Die adaptive Lastkontrolle erkennt Veränderungen in der Masse und dem Schwerpunkt des Fahrzeugs und paßt die Sicherheitssysteme entsprechend an, um die Bremswirkung, die Traktion und die Stabilität zu optimieren.

Wer die Wahl hat, hat die Qual!

Der Ford Transit - extrem vielseitig

Bei der Wahl eines neuen Nutzfahrzeuges, gibt es eine Menge Faktoren zu berücksichtigen. Während einige - wie die Wahl der Karosserieform, benötigtes Laderaumvolumen, Antriebsart und Motorisierung - relativ einfach sind, können andere - wie die Wahl der benötigten Nutzlast - durchaus herausfordernd sein. Hier bietet der Ford Transit eine große Bandbreite für nahezu jeden Einsatzzweck.

Nutzlast

Die verfügbare Nutzlast ergibt sich aus der Differenz zwischen Leergewicht und zulässigem Gesamtgewicht des Fahrzeuges.

Zulässiges Gesamtgewicht des Fahrzeuges (zGG)

Das zGG ist das maximal zugelassene Gewicht, das ein Fahrzeug im Fahrbetrieb erreichen darf.

Beim Ford Transit erkennen Sie das zGG an der Modell-Bezeichnung, wobei zum Beispiel: 350 L2 H2 für 3.500 kg zGG, mittlerer Radstand, mittelhohes Dach steht.

Leergewicht

Das Leergewicht zeigt das Eigengewicht des Fahrzeugs inkl. sämtlicher erforderlicher Flüssigkeiten, 90%iger Tankfüllung sowie einem Fahrergewicht von 75 kg. Die angegebene Spanne reicht von einem Fahrzeug der niedrigsten verfügbaren Ausstattungsvariante ohne Zusatzausstattung bis hin zu einem Fahrzeug mit dem höchst möglichen Leergewicht. Wunsch-/Sonder- und Zusatzausstattungen können das Leergewicht zusätzlich erhöhen und die Nutzlast reduzieren.

Fahrer und Mitfahrer

Wir berücksichtigen bei den Leergewichtsangaben bereits ein durchschnittliches Fahrergewicht von 75 kg. Abhängig vom tatsächlichen Gewicht des Fahrers aber auch von Anzahl und Gewicht der Mitfahrer verändert sich die tatsächlich noch verfügbare Nutzlast für ihre Fracht.

Wunschausstattung (ab Werk)

Fast jede Wunschausstattung hat Auswirkung auf die verbleibende Nutzlast. Zum Beispiel führt der Einbau einer Klimaanlage zu einem um etwa 18 kg höheren Leergewicht und reduziert die Nutzlast entsprechend. Auf der anderen Seite reduziert die Wahl eines Beifahrer-Einzelsitzes (statt des serienmäßigen Doppelsitzes) das Leergewicht um etwa 12 kg und erhöht die Nutzlast um diesen Wert.

Zubehör und nachträgliche Umbauten

Denken Sie bereits bei der Fahrzeugbestellung an mögliches Zubehör oder nachträgliche Um- und Aufbauten. Jede weitere zusätzliche Ausstattung erhöht das Leergewicht und reduziert die verfügbare Nutzlast. Auf der anderen Seite sollen die gewünschten Zusatzausstattungen und Umbauten ihren Anforderungen entsprechen. Ihr Ford Partner berät Sie hierzu gerne.

Hinweis: Technische Informationen, wie z.B. Montageanleitung für Fahrzeugaufbauten und Ausrüstung (BEMM) oder CAD-Zeichnungen für Aufbauersteller, können unter: <http://www.ford.de/Nutzfahrzeuge/FordUmbauloesungen/Zubehoer-und-Information> eingesehen und heruntergeladen werden.

Passen Sie den Ford Transit Ihren Bedürfnissen an.

Ihr Ford Partner hilft Ihnen gerne dabei, dass auf Ihre beruflichen Anforderungen zugeschnittene Fahrzeug auszuwählen. Dies schließt neben den technischen Spezifikationen auch Wunschausstattungen und Zubehör mit ein.

Zulässiges Gesamtgewicht des Zuges (kg)

	Achs- über- setzung	290	310	330	350	470
Kastenwagen LKW und Doppelkabine LKW - Frontantrieb						
2,0-l-TDCi Ford EcoBlue 77 kW (105 PS)	3,94/4,19	●/○	4.400/4.940	4.400/4.940	-	-
2,0-l-TDCi Ford EcoBlue 77 kW (105 PS)	4,71	●	-	-	5.100	5.100
2,0-l-TDCi Ford EcoBlue 96 kW (130 PS)	3,94/4,19	●/○	4.840/4.940	4.840/4.940	-	-
2,0-l-TDCi Ford EcoBlue 96 kW (130 PS)	4,43/4,71	●/○	-	-	5.050/5.500	5.050/5.500
2,0-l-TDCi Ford EcoBlue 96 kW (130 PS) mit SelectShift-Automatikgetriebe	3,65	●	-	4.100	4.300	4.250
2,0-l-TDCi Ford EcoBlue 125 kW (170 PS)	4,19	●	5.140	5.140	-	-
2,0-l-TDCi Ford Eco Blue 125 kW (170 PS)	4,71/4,93	●/○	-	-	5.500	5.500/6.000
2,0-l-TDCi Ford Eco Blue 125 kW (170 PS) mit SelectShift-Automatikgetriebe	3,65	●	-	4.100	4.300	4.250
Heckantrieb						
2,0-l-TDCi Ford EcoBlue 77 kW (105 PS)	3,31/3,73	●/○	-	-	-	5.500
2,0-l-TDCi Ford EcoBlue 96 kW (130 PS)	3,15/3,55	●/○	-	-	-	5.500/6.000
2,0-l-TDCi Ford EcoBlue 96 kW (130 PS)	4,10	●	-	-	-	6.000
2,0-l-TDCi Ford EcoBlue 125 kW (170 PS)	3,15/3,55	●/○	-	-	-	5.500/6.300
2,0-l-TDCi Ford EcoBlue 125 kW (170 PS)	4,10	●	-	-	-	7.000
Allrad						
2,0 TDCi Ford EcoBlue 96 kW (130 PS)/125 kW (170 PS)	4,10	●	-	-	-	6.000
Kombi PKW / Kastenwagen PKW - Frontantrieb						
2,0-l-TDCi Ford EcoBlue 77 kW (105 PS)	3,94/4,19	●/○	-	4.440/4.940	-	-
2,0-l-TDCi Ford EcoBlue 96 kW (130 PS)	3,94/4,19	●/○	-	4.840/4.940	-	-
2,0-l-TDCi Ford EcoBlue 96 kW (130 PS)	4,43	●	-	-	5.050	5.050
2,0-l-TDCi Ford EcoBlue 96 kW (130 PS) mit SelectShift-Automatikgetriebe	3,65	●	-	4.100	4.300	4.250
2,0-l-TDCi Ford EcoBlue 125 kW (170 PS)	4,19	●	-	5.140	-	-
2,0-l-TDCi Ford Eco Blue 125 kW (170 PS) mit SelectShift-Automatikgetriebe	3,65	●	-	4.100	4.300	4.250

● = Standardachse, ○ = optionale Achse ohne Mehrpreis. *470 L4 mit Ablastungsoption auf 3.500 kg zulässiges Gesamtgewicht.

Gewichte und Lasten - Kastenwagen LKW / Doppelkabine LKW

	Nutzlast (kg) ¹⁾	zul. Gesamtgewicht (kg)	EG-Leergewicht inkl. Fahrer (kg) ²⁾	zul. Achslast vorn (kg)	zul. Achslast hinten (kg)
Kastenwagen LKW Frontantrieb					
290 L2	491-843	2.940	2.097-2.449	1.625	1.575
310 L2	689-1.043	3.140	2.097-2.451	1.650	1.725
310 L3	599-964	3.140	2.176-2.541	1.750	1.725
330 L2	889-1.240	3.365	2.125-2.476	1.750	2.050
330 L3	743-1.161	3.365	2.204-2.622	1.750	2.050
350 L2	971-1.375	3.500	2.125-2.529	1.750	2.150
350 L3	878-1.296	3.500	2.204-2.622	1.750	2.250
Heckantrieb					
350 L2	883-1.248	3.500	2.252-2.617	1.750/1.850	2.150
350 L3	807-1.186	3.500	2.314-2.693	1.750/1.850	2.250
350 L4	717-1.040	3.500	2.460-2.783	1.750/1.850	2.250
350 L4*	610-898	3.500	2.602-2.890	1.850	2.450
470 L4	1.810-2.098	4.700	2.602-2.890	1.850	3.300
Allrad					
350 L2	800-1.145	3.500	2.355-2.700	1.850	2.150
350 L3	724-1.083	3.500	2.417-2.776	1.850	2.250
350 L4	634-937	3.500	2.563-2.866	1.850	2.250
Kastenwagen Doppelkabine LKW Frontantrieb					
310 L2	730-886	3.140	2.254-2.410	1.650	1.725
330 L3	781-1.001	3.365	2.364-2.584	1.750	2.050
350 L2	976-1.218	3.500	2.282-2.524	1.750	2.150
350 L3	847-1.136	3.500	2.364-2.653	1.750	2.250
Heckantrieb					
350 L3	815-1.026	3.500	2.474-2.685	1.750/1.850	2.250
350 L4	671-877	3.500	2.623-2.829	1.750/1.850	2.250
Allrad					
350 L3	709-923	3.500	2.577-2.791	1.850	2.250

L2 = mittlerer Radstand, **L3** = langer Radstand, **L4** = langer Radstand mit Rahmenverlängerung, **H2** = mittleres Dach, **H3** = hohes Dach. *mit Zwillingsbereifung oder als 470er-Variante mit Ablastungsoption auf 3.500 kg zulässiges Gesamtgewicht. ¹⁾Die Nutzlast errechnet sich aus der Differenz zwischen zulässigem Gesamtgewicht (zGG) und dem jeweils modellspezifischen Leergewicht. Die angegebene Nutzlastspanne reicht von einem Fahrzeug mit dem höchst möglichen Leergewicht (bezogen auf werkseitig verfügbare Ausstattung) bis hin zu einem Fahrzeug der niedrigsten verfügbaren Ausstattungsvariante ohne Zusatzausstattung. ²⁾Die angegebene Leergewichtsspanne (Eigengewicht inkl. sämtlicher erforderlicher Flüssigkeiten, 90%iger Tankfüllung sowie einem Fahrergewicht von 75 kg) reicht von einem Fahrzeug der niedrigsten verfügbaren Ausstattungsvariante ohne Zusatzausstattung bis hin zu einem Fahrzeug mit dem höchst möglichen Leergewicht (bezogen auf werkseitig verfügbare Ausstattung). Höher ausgestattete Version sowie Wunschausstattung und Zubehör können das Leergewicht erhöhen und somit die Nutzlast reduzieren. Details erhalten Sie bei Ihrem Ford Partner.

Gewichte und Lasten - Kombi PKW

	Nutzlast (kg) ¹⁾	zul. Gesamtgewicht (kg)	EG-Leergewicht inkl. Fahrer (kg) ²⁾	zul. Achslast vorn (kg)	zul. Achslast hinten (kg)
Kombi PKW – Frontantrieb					
310 L2	625-824	3.140	2.316-2.557	1.650	1.725
310 L3	596-784	3.140	2.356-2.544	1.750	1.725
330 L2	745-1.018	3.365	2.347-2.620	1.750	2.050
350 L2	880-1.153	3.500	2.347-2.620	1.750	2.150
350 L3	835-1.111	3.500	2.389-2.665	1.750	2.250

Ein entspanntes Fahrerlebnis.

Ford SelectShift-Automatikgetriebe

Ermöglicht Ihnen mehr Komfort und entspannteres Fahren, zum Beispiel im Stadtverkehr. Die Wandlerautomatik des 6-Gang Ford SelectShift-Automatikgetriebes kann auch jederzeit durch die vorhandenen Wippschalter am Schalthebel manuell bedient werden. [Verfügbar auf ausgewählten 96 kW (130 PS) und 125 kW (170 PS) frontangetriebenen Varianten.]

Gewichte und Lasten - Kastenwagen PKW

	Nutzlast (kg) ¹⁾	zul. Gesamtgewicht (kg)	EG-Leergewicht inkl. Fahrer (kg) ²⁾	zul. Achslast vorn (kg)	zul. Achslast hinten (kg)
Kastenwagen PKW – Frontantrieb					
310 L2	629-875	3.140	2.265-2.511	1.650	1.725
350 L2	970-1.207	3.500	2.293-2.530	1.750	2.150
350 L3	878-1.171	3.500	2.329-2.622	1.750	2.250

L2 = mittlerer Radstand, **L3** = langer Radstand, **H2** = mittleres Dach. ¹⁾Die Nutzlast errechnet sich aus der Differenz zwischen zulässigem Gesamtgewicht (zGG) und dem jeweils modellspezifischen Leergewicht. Die angegebene Nutzlastspanne reicht von einem Fahrzeug mit dem höchst möglichen Leergewicht (bezogen auf werkseitig verfügbare Ausstattung) bis hin zu einem Fahrzeug der niedrigsten verfügbaren Ausstattungsvariante ohne Zusatzausstattung. ²⁾Die angegebene Leergewichtsspanne (Eigengewicht inkl. sämtlicher erforderlicher Flüssigkeiten, 90%iger Tankfüllung sowie einem Fahrergewicht von 75 kg) reicht von einem Fahrzeug der niedrigsten verfügbaren Ausstattungsvariante ohne Zusatzausstattung bis hin zu einem Fahrzeug mit dem höchst möglichen Leergewicht (bezogen auf werkseitig verfügbare Ausstattung). Höher ausgestattete Versionen sowie Wunschausstattung und Zubehör können das Leergewicht erhöhen und somit die Nutzlast reduzieren. Details erhalten Sie bei Ihrem Ford Partner.

Kraftstoffverbrauch und Emissionen

	Achslastverteilung	CO ₂ -Emission kombiniert (g/km)	Kraftstoffverbrauch in l/100 km			
			ohne/mit Start-Stoppsystem	innerorts/ohne/mit Start-Stoppsystem	außerorts/ohne/mit Start-Stoppsystem	kombiniert ohne/mit Start-Stoppsystem
Kastenwagen LKW – Frontantrieb						
2,0-l-TDCi Ford EcoBlue 77 kW (105 PS)	3,94/4,19	180/174	7,6/7,0	6,5/6,4	6,9/6,7	
2,0-l-TDCi Ford EcoBlue 77 kW (105 PS)/96 kW (130 PS)/125 kW (170 PS)	4,71	185/179	8,2/7,6	6,6/6,6	7,1/6,9	
2,0-l-TDCi Ford EcoBlue 96 kW (130 PS)/125 kW (170 PS) mit SelectShift-Automatikgetriebe	3,65	-/189	-/7,7	-/6,9	-/7,3	
2,0-l-TDCi Ford EcoBlue 96 kW (130 PS)	3,94/4,19	180/174	7,6/7,0	6,5/6,4	6,9/6,7	
2,0-l-TDCi Ford EcoBlue 96 kW (130 PS)	4,43	182/176	7,7/7,1	6,6/6,6	7,0/6,8	
2,0-l-TDCi Ford EcoBlue 125 kW (170 PS)	4,19	184/178	7,8/7,2	6,6/6,6	7,1/6,9	
2,0-l-TDCi Ford EcoBlue 125 kW (170 PS)	4,93	191/185	8,5/8,2	6,8/6,6	7,4/7,1	
Heckantrieb						
2,0-l-TDCi Ford EcoBlue 77 kW (105 PS)/96 kW (130 PS)/125 kW (170 PS)	3,31	195/189	8,9/8,3	6,8/6,8	7,5/7,3	
2,0-l-TDCi Ford EcoBlue 77 kW (105 PS)/96 kW (130 PS)/125 kW (170 PS)	3,73	206/200	9,2/8,7	7,0/6,9	7,9/7,5	
2,0-l-TDCi Ford EcoBlue 125 kW (170 PS)	4,10	218/212	9,7/9,1	7,5/7,5	8,4/8,2	
Allradantrieb						
2,0-l-TDCi Ford EcoBlue 96 kW (130 PS)/125 kW (170 PS)	4,10	226/-	10,2/-	7,8/-	8,7/-	
Kastenwagen LKW Doppelkabine – Frontantrieb						
2,0-l-TDCi Ford EcoBlue 96 kW (130 PS)	3,94/4,19	183/177	7,7/7,0	6,6/6,6	7,1/6,7	
2,0-l-TDCi Ford EcoBlue 96 kW (130 PS)	4,43	185/179	7,8/7,3	6,8/6,7	7,1/6,9	
2,0-l-TDCi Ford EcoBlue 96 kW (130 PS)	4,71	188/182	8,3/7,6	6,8/6,8	7,3/7,0	
2,0-l-TDCi Ford EcoBlue 96 kW (130 PS)/125 kW (170 PS) mit SelectShift-Automatikgetriebe	3,65	-/195	-/7,9	-/7,1	-/7,5	
2,0-l-TDCi Ford EcoBlue 125 kW (170 PS)	4,71	190/184	8,3/7,7	6,9/6,9	7,3/7,1	
Heckantrieb						
2,0-l-TDCi Ford EcoBlue 96 kW (130 PS)/125 kW (170 PS)	3,15	193/187	8,6/8,0	6,8/6,7	7,5/7,2	
2,0-l-TDCi Ford EcoBlue 96 kW (130 PS)/125 kW (170 PS)	3,55	204/198	9,3/8,6	7,1/7,0	7,9/7,6	
Allradantrieb						
2,0-l-TDCi Ford EcoBlue 96 kW (130 PS)/125 kW (170 PS)	4,10	226/-	10,2/-	7,8/-	8,7/-	

Hinweis zu Kraftstoffverbrauch und CO₂-Emissionen: Der angegebene Kraftstoffverbrauch und die CO₂-Emissionen wurden nach den gesetzlich vorgeschriebenen Messverfahren ermittelt [VO (EG) 715/2007 sowie VO (EG) 692/2008 in der jeweils geltenden Fassung]. Die Angaben beziehen sich nicht auf ein einzelnes Fahrzeug und sind nicht Bestandteil des Angebotes, sondern dienen allein Vergleichszwecken zwischen den verschiedenen Fahrzeugtypen. Der Kraftstoffverbrauch und die CO₂-Emissionen eines Fahrzeugs hängen nicht nur von der effizienten Ausnutzung des Kraftstoffs durch das Fahrzeug ab, sondern werden auch vom Fahrverhalten und anderen nichttechnischen Faktoren beeinflusst. Details erhalten Sie bei Ihrem Ford Partner.

Ein Zusatz für eine bessere Umwelt

Fahren mit AdBlue®

Der AdBlue®-Tank Ihres Ford Transit muß mit AdBlue® - einer Harnstofflösung, die Stickoxide im Abgas unschädlich macht - gefüllt werden. Das System warnt Sie, sobald der Füllstand zu niedrig ist. Für mehr Informationen steht Ihnen Ihr Ford Partner gerne zur Verfügung.

Ford Easy Fuel-Tanksystem

Das System verhindert, dass aus Versehen der falsche Kraftstoff getankt wird.

Abmessungen - Kastenwagen LKW und Kastenwagen mit Doppelkabine LKW (mm)

	L2 H2	Heckantrieb	L2 H3	Heckantrieb	L3 H2	Heckantrieb	L3 H3	Heckantrieb	L4 H3	Heckantrieb
A Fahrzeuglänge	5.531	5.531	5.531	5.531	5.981	5.981	5.981	5.981	6.704	
B Fahrzeugbreite mit Spiegeln	2.474	2.474	2.474	2.474	2.474	2.474	2.474	2.474	2.474	
Fahrzeugbreite mit angeklappten Spiegeln	2.112	2.112	2.112	2.112	2.112	2.112	2.112	2.112	2.112	
Fahrzeugbreite ohne Spiegel (Einzelbereifung)	2.059	2.059	2.059	2.059	2.059	2.059	2.059	2.059	2.059	
Fahrzeugbreite ohne Spiegel (Zwillingsbereifung)	-	-	-	-	-	-	-	-	2.126	
C Fahrzeughöhe*	2.542-2.426	2.542-2.450	2.781-2.665	2.781-2.689	2.541-2.431	2.543-2.462	2.780-2.670	2.782-2.701	2.790-2.687	
D Radstand	3.300	3.300	3.300	3.300	3.750	3.750	3.750	3.750	3.750	
E Überhang vorn	1.023	1.023	1.023	1.023	1.023	1.023	1.023	1.023	1.023	
F Überhang hinten	1.208	1.208	1.208	1.208	1.208	1.208	1.208	1.208	1.931	
G Schiebetür Öffnungsweite	1.300	1.300	1.300	1.300	1.300	1.300	1.300	1.300	1.300	
H Schiebetür Öffnungshöhe	1.700	1.600	1.700	1.600	1.700	1.600	1.700	1.600	1.600	
I Hecktür Öffnungsweite	1.565	1.565	1.565	1.565	1.565	1.565	1.565	1.565	1.565	
J Hecktür Öffnungshöhe	1.748	1.648	1.987	1.887	1.748	1.648	1.987	1.887	1.887	
K Maximale Laderaumlänge am Boden (ohne/mit Vinylboden *Easy Clean)	3.044/ 2.946	3.044/ 2.946	3.044/ 2.946	3.044/ 2.946	3.494/ 3.396	3.494/ 3.396	3.494/ 3.396	3.494/ 3.396	4.217/ 4.168	
Maximale Laderaumlänge in 1,2m Höhe	2.900	2.900	2.900	2.900	3.350	3.350	3.350	3.350	4.073	
L Maximale Laderaubbreite	1.784	1.784	1.784	1.784	1.784	1.784	1.784	1.784	1.784	
M Laderaubbreite zwischen den Radkästen (Einzelbereifung)	1.392	1.392	1.392	1.392	1.392	1.392	1.392	1.392	1.392	
Laderaubbreite zwischen den Radkästen (Zwillingsbereifung)	-	-	-	-	-	-	-	-	1.154	
N Maximale Laderaubhöhe	1.886	1.786	2.125	2.025	1.886	1.786	2.125	2.025	2.025	
O Beladehöhe*	614-496	713-621	613-501	713-621	613-501	715-632	613-501	715-632	722-617	
Maximales Laderaubvolumen in m³	10,0	9,5	11,2	10,7	11,5	11,0	13,0	12,4	15,1	
Maximales Laderaubvolumen (VDA) in m³	9,3	8,3	10,3	9,9	10,8	10,2	12,0	11,5	14,1	
Kastenwagen Doppelkabine zusätzliche Werte										
G Schiebetür Öffnungsweite	1.200	1.200	1.200	1.200	1.200	1.200	1.200	1.200	1.200	
Maximales Laderaubvolumen in m³	6,1	5,7	6,7	6,4	7,6	7,2	8,4	8,0	10,6	
Maximales Laderaubvolumen (VDA) in m³	5,5	5,3	6,0	5,7	7,0	6,6	7,6	7,3	9,8	
K Maximale Laderaumlänge am Boden	2.038	2.038	2.038	2.038	2.488	2.488	2.488	2.488	3.211	
Maximale Laderaumlänge in 1,2m Höhe	1.789	1.789	1.789	1.789	2.239	2.239	2.239	2.239	2.962	
Wendekreis (m)										
Bordstein zu Bordstein	11,9	11,9	11,9	11,9	13,3	13,3	13,3	13,3	13,3	

L2 = mittlerer Radstand, L3 = langer Radstand, L4 = langer Radstand mit Rahmenverlängerung, H2 = mittelhohes Dach, H3 = hohes Dach.
Hinweis: Alle angegebenen Daten unterliegen bauartbedingten Abweichungen und können je nach Ausführung um bis zu +/- 50 mm variieren. Sämtliche Angaben in diesem Katalog entsprechen den zum Zeitpunkt des Drucks vorhandenen Kenntnissen. Sie können sich bis zum Kauf ändern. Die Daten beziehen sich auf das jeweilige Grundmodell ohne Zusatzausstattung. Bitte beachten Sie auch die Ford-Richtlinien für Aufbaueinsteller. Details erfahren Sie bei Ihrem Ford Partner. Die Zeichnungen dienen lediglich Illustrationszwecken.
 *Höhendimensionen zeigen zusätzlich immer eine Bandbreite von einem unbeladenen bis zu einem maximal zulässig beladenen Fahrzeug.

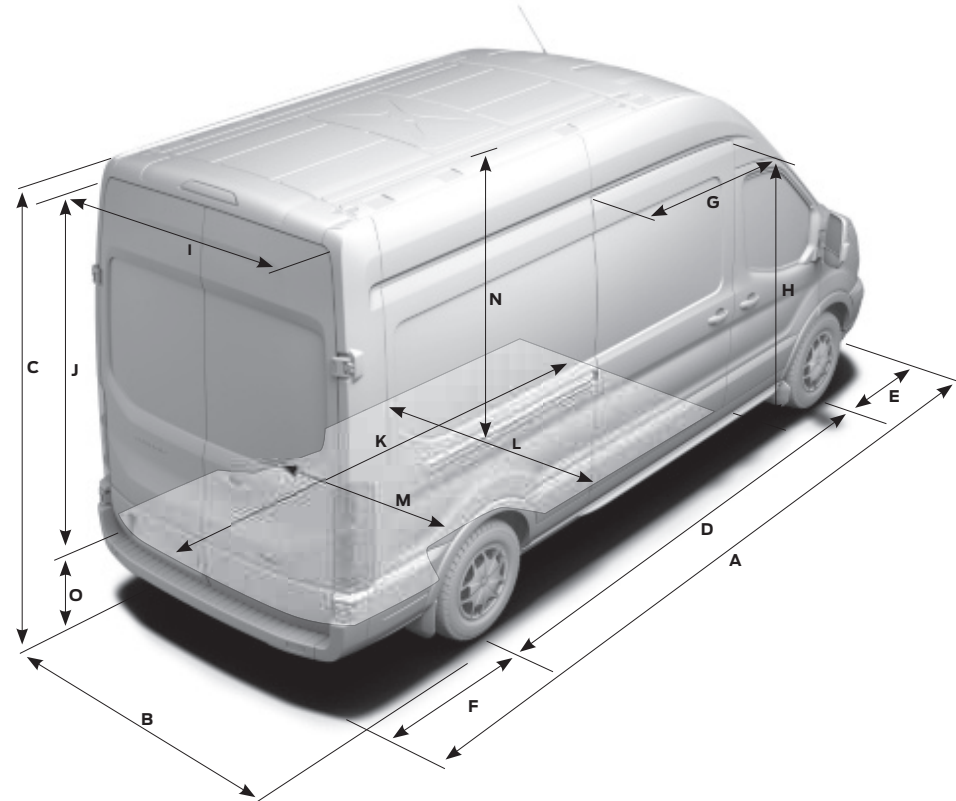

Modellverfügbarkeit - Kastenwagen LKW und Kastenwagen mit Doppelkabine LKW

	290 L2 H2	290 L2 H3	310 L2 H2	310 L2 H3	310 L3 H2	310 L3 H3	330 L2 H2	330 L2 H3	350 L2 H2	350 L2 H3	350 L3 H2	350 L3 H3	350 L4 H3	470 L4 H3*
Kastenwagen LKW Frontantrieb														
2,0-l-TDCi Ford EcoBlue 77 kW (105 PS)	●	●	●	●	●	●	●	●	●	●	●	●	-	-
2,0-l-TDCi Ford EcoBlue 96 kW (130 PS)	●	●	●	●	●	●	●	●	●	●	●	●	-	-
2,0-l-TDCi Ford EcoBlue 96 kW (130 PS) mit SelectShift-Automatikgetriebe	-	-	-	-	-	-	-	-	●	●	●	●	-	-
2,0-l-TDCi Ford EcoBlue 125 kW (170 PS)	-	-	●	●	●	●	●	●	●	●	●	●	-	-
2,0-l-TDCi Ford EcoBlue 125 kW (170 PS) mit SelectShift-Automatikgetriebe	-	-	-	-	-	-	-	-	●	●	●	●	-	-
Heckantrieb														
2,0-l-TDCi Ford EcoBlue 77 kW (105 PS)	-	-	-	-	-	-	-	-	-	●	●	●	●	-
2,0-l-TDCi Ford EcoBlue 96 kW (130 PS)	-	-	-	-	-	-	-	-	-	●	●	●	●	-
2,0-l-TDCi Ford EcoBlue 125 kW (170 PS)	-	-	-	-	-	-	-	-	-	●	●	●	●	●*
Allrad														
2,0-l-TDCi Ford EcoBlue 96 kW (130 PS)	-	-	-	-	-	-	-	-	-	●	●	●	-	-
2,0-l-TDCi Ford EcoBlue 125 kW (170 PS)	-	-	-	-	-	-	-	-	-	●	●	●	●	-
Kastenwagen mit Doppelkabine LKW Frontantrieb														
2,0-l-TDCi Ford EcoBlue 77 kW (105 PS)	-	-	-	-	-	-	-	-	-	-	-	-	-	-
2,0-l-TDCi Ford EcoBlue 96 kW (130 PS)	-	-	●	●	-	-	-	-	●	●	●	●	-	-
2,0-l-TDCi Ford EcoBlue 96 kW (130 PS) mit SelectShift-Automatikgetriebe	-	-	-	-	-	-	-	-	-	-	●	●	-	-
2,0-l-TDCi Ford EcoBlue 125 kW (170 PS)	-	-	-	-	-	-	-	-	-	●	●	●	-	-
2,0-l-TDCi Ford EcoBlue 125 kW (170 PS) mit SelectShift-Automatikgetriebe	-	-	-	-	-	-	-	-	-	-	●	●	-	-
Heckantrieb														
2,0-l-TDCi Ford EcoBlue 77 kW (105 PS)	-	-	-	-	-	-	-	-	-	-	-	-	-	-
2,0-l-TDCi Ford EcoBlue 96 kW (130 PS)	-	-	-	-	-	-	-	-	-	-	-	-	●	-
2,0-l-TDCi Ford EcoBlue 125 kW (170 PS)	-	-	-	-	-	-	-	-	-	-	-	●	●	-
Allrad														
2,0-l-TDCi Ford EcoBlue 96 kW (130 PS)	-	-	-	-	-	-	-	-	-	-	-	●	●	-
2,0-l-TDCi Ford EcoBlue 125 kW (170 PS)	-	-	-	-	-	-	-	-	-	-	-	●	●	-

● = verfügbar, - = nicht verfügbar. L2 = mittlerer Radstand, L3 = langer Radstand, L4 = langer Radstand mit Rahmenverlängerung, H2 = mittelhohes Dach, H3 = hohes Dach.
 *auch mit Ablastungsoption auf 3.500 kg zulässiges Gesamtgewicht verfügbar.

Kastenwagen



10,0/9,5*m³ (Front-/Heck- und Allradantrieb)



11,5/11,0*m³ (Front-/Heck- und Allradantrieb)



11,2/10,7*m³ (Front-/Heck- und Allradantrieb)



13,0/12,4*m³ (Front-/Heck- und Allradantrieb)



15,1*m³ (Heck- und Allradantrieb)

Kastenwagen mit Doppelkabine



6,1*m³ (Frontantrieb)



7,6/7,2*m³ (Front-/Heck- und Allradantrieb)



6,7*m³ (Frontantrieb)



8,4/8,0*m³ (Front-/Heck- und Allradantrieb)



10,6*m³ (Heckantrieb)

*Maximales Laderaubvolumen

Abmessungen - Kombi PKW und Kastenwagen PKW (mm)

	L2 H2	L2 H3	L3 H2	L3 H3
A Fahrzeuglänge	5.531	5.531	5.981	5.981
B Fahrzeugbreite mit Spiegeln	2.474	2.474	2.474	2.474
Fahrzeugbreite mit angeklappten Spiegeln	2.112	2.112	2.112	2.112
Fahrzeugbreite ohne Spiegel	2.059	2.059	2.059	2.059
C Fahrzeughöhe*	2.536-2.429	2.775-2.668	2.532-2.429	2.771-2.668
D Radstand	3.300	3.300	3.750	3.750
E Überhang vorn	1.023	1.023	1.023	1.023
F Überhang hinten	1.208	1.208	1.208	1.208
G Schiebetür Öffnungsweite	1.200	1.200	1.200	1.200
H Schiebetür Öffnungshöhe	1.664	1.664	1.664	1.664
I Hecktür Öffnungsweite	1.565	1.565	1.565	1.565
J Hecktür Öffnungshöhe (mit/ohne Dachhimmel)	1.697/1.748	1.936/1.987	1.697/1.748	1.936/1.987
K Verbleibende Fahrgastraumlänge hinter 2. Sitzreihe (am Boden max.)	2.286	2.286	2.736	2.736
Kombi PKW – Verbleibende Fahrgastraumlänge hinter 3. Sitzreihe (am Boden max.) außer 310 L2	1.452	1.452	1.902	1.902
Kombi PKW – Verbleibende Fahrgastraumlänge hinter 3. Sitzreihe (am Boden max.) nur 310 L2	1.502	1.502	-	-
Maximale Fahrgastraumlänge hinter 1. Sitzreihe (ab Sitzsockel)	3.044	3.044	3.494	3.494
L Maximale Fahrgastraumbreite	1.784	1.784	1.784	1.784
M Fahrgastraumbreite zwischen den Radkästen	1.392	1.392	1.392	1.392
N Maximale Fahrgastraumhöhe (mit/ohne Dachhimmel)	1.818/1.886	2.055/2.125	1.818/1.886	2.055/2.125
O Beladehöhe*	650-542	650-542	645-541	645-541
Wendekreis (m)				
Bordstein zu Bordstein	11,9	11,9	13,3	13,3

L2 = mittlerer Radstand, L3 = langer Radstand, H2 = mittelhohes Dach, H3 = hohes Dach.

Hinweis: Alle angegebenen Daten unterliegen bauartbedingten Abweichungen und können je nach Ausführung um bis zu +/- 50 mm variieren. Sämtliche Angaben in diesem Katalog entsprechen den zum Zeitpunkt des Drucks vorhandenen Kenntnissen. Sie können sich bis zum Kauf ändern. Die Daten beziehen sich auf das jeweilige Grundmodell ohne Zusatzausstattung. Bitte beachten Sie auch die Ford-Richtlinien für Aufbaubauersteller. Details erfahren Sie bei Ihrem Ford Partner. Die Zeichnungen dienen lediglich Illustrationszwecken.

*Höhendimensionen zeigen zusätzlich immer eine Bandbreite von einem unbeladenen bis zu einem maximal zulässig beladenen Fahrzeug.

Modellverfügbarkeit Kombi PKW und Kastenwagen PKW

	310 L2 H2	310 L2 H3	310 L3 H2	310 L3 H3	330 L2 H2	330 L2 H3	350 L2 H2	350 L2 H3	350 L3 H2	350 L3 H3
Kombi PKW – Frontantrieb										
2,0-l-TDCi Ford EcoBlue 77 kW (105 PS)	●	●	●	●	●	●	●	●	●	●
2,0-l-TDCi Ford EcoBlue 96 kW (130 PS)	●	●	●	●	●	●	●	●	●	●
2,0-l-TDCi Ford EcoBlue 96 kW (130 PS) mit SelectShift-Automatikgetriebe	●	●	●	●	●	●	●	●	●	●
2,0-l-TDCi Ford EcoBlue 125 kW (170 PS)	●	●	●	●	●	●	●	●	●	●
2,0-l-TDCi Ford EcoBlue 125 kW (170 PS) mit SelectShift-Automatikgetriebe	●	●	●	●	-	-	●	●	●	●
Kastenwagen PKW – Frontantrieb										
2,0-l-TDCi Ford EcoBlue 96 kW (130 PS)	●	●	-	-	-	-	●	●	●	●
2,0-l-TDCi Ford EcoBlue 96 kW (130 PS) mit SelectShift-Automatikgetriebe	-	-	-	-	-	-	-	●	●	●
2,0-l-TDCi Ford EcoBlue 125 kW (170 PS)	-	-	-	-	-	-	●	●	●	●

● = verfügbar, - = nicht verfügbar. L2 = mittlerer Radstand, L3 = langer Radstand, H2 = mittleres Dach, H3 = hohes Dach.

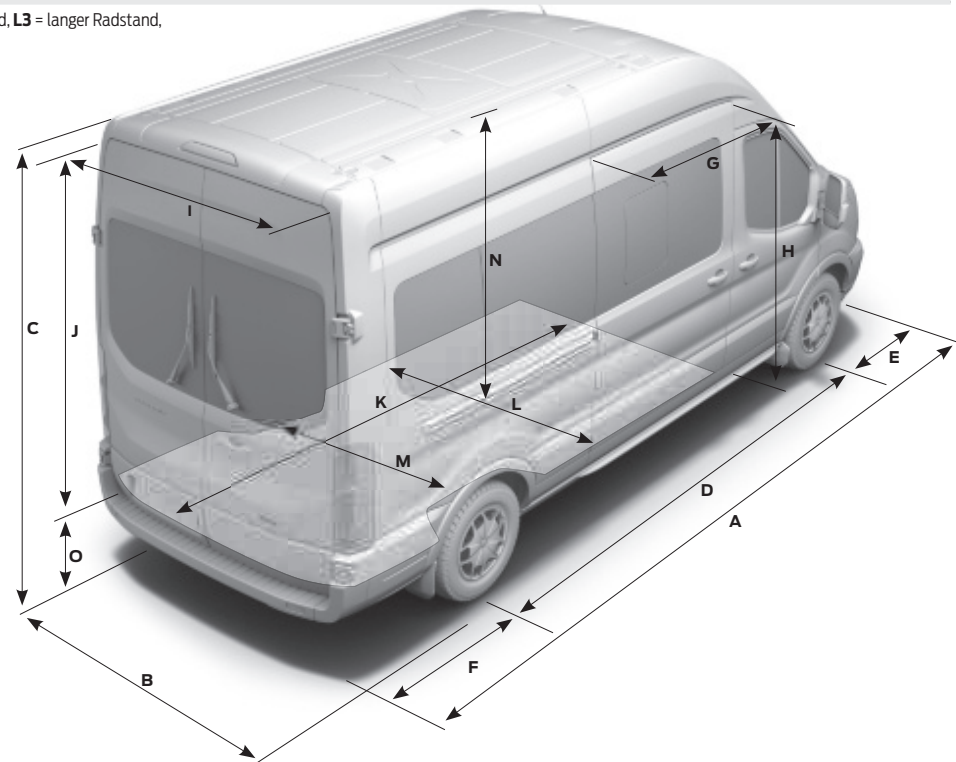

Kraftstoffverbrauch und Emissionen

	Achsisübersetzung	CO ₂ -Emission kombiniert (g/km)	Kraftstoffverbrauch in L/100 km		
			innerorts	außerorts	kombiniert
Kombi PKW und Kastenwagen PKW* – 310 Frontantrieb					
2,0-l-TDCi Ford EcoBlue 77 kW (105 PS) / 96 kW (130 PS)	3,94/4,19	162	7,1	5,8	6,3
2,0-l-TDCi Ford EcoBlue 125 kW (170 PS)	4,19	166	7,2	6,0	6,4
2,0-l-TDCi Ford EcoBlue 96 kW (130 PS) / 125 kW (170 PS) mit SelectShift-Automatikgetriebe	3,65	183	7,7	6,5	7,1
330 und 350 Frontantrieb					
2,0-l-TDCi Ford EcoBlue 77 kW (105 PS) / 96 kW (130 PS) / 125 kW (170 PS)	4,71	169	7,5	6,1	6,5
2,0-l-TDCi Ford EcoBlue 96 kW (130 PS)	4,43	167	7,2	6,0	6,4
2,0-l-TDCi Ford EcoBlue 96 kW (130 PS) / 125 kW (170 PS) mit SelectShift-Automatikgetriebe	3,65	180	7,6	6,4	6,9

Hinweis zu Kraftstoffverbrauch und CO₂-Emissionen: Der angegebene Kraftstoffverbrauch und die CO₂-Emissionen wurden nach den gesetzlich vorgeschriebenen Messverfahren ermittelt [VO (EG) 715/2007 sowie VO (EG) 692/2008 in der jeweils geltenden Fassung]. Die Angaben beziehen sich nicht auf ein einzelnes Fahrzeug und sind nicht Bestandteil des Angebotes, sondern dienen allein Vergleichszwecken zwischen den verschiedenen Fahrzeugtypen. Der Kraftstoffverbrauch und die CO₂-Emissionen eines Fahrzeugs hängen nicht nur von der effizienten Ausnutzung des Kraftstoffs durch das Fahrzeug ab, sondern werden auch vom Fahrverhalten und anderen nichttechnischen Faktoren beeinflusst. CO₂ ist das für die Erderwärmung hauptsächlich verantwortliche Treibhausgas. Weitere Informationen zum offiziellen Kraftstoffverbrauch und den offiziellen spezifischen CO₂-Emissionen neuer Personenkraftwagen können dem „Leitfaden über den Kraftstoffverbrauch, die CO₂-Emissionen und den Stromverbrauch neuer Personenkraftwagen“ entnommen werden, der an allen Verkaufsstellen und bei <http://www.dat.de/> unentgeltlich erhältlich ist. Für weitere Informationen siehe Pkw-EnVKV-Verordnung. *Einige Varianten sind nur als Kombi PKW erhältlich.

Max. Anhängelast

	Achsisübersetzung	290L2	310L2	310L3	330L2	330L3	350L2	350L3	350L4	470L4
Kombi PKW – Frontantrieb										
2,0-l-TDCi Ford EcoBlue 77 kW (105 PS)	3,94/4,19	●/○	-	1300/1800	1300/1800	-	-	-	-	-
2,0-l-TDCi Ford EcoBlue 77 kW (105 PS)	4,71	●	-	-	-	1950	-	1950	1900	-
2,0-l-TDCi Ford EcoBlue 96 kW (130 PS)	3,65	●	-	1000	950	1100	-	1050	1000	-
2,0-l-TDCi Ford EcoBlue 96 kW (130 PS) / 125 kW (170 PS) mit SelectShift-Automatikgetriebe										
2,0-l-TDCi Ford EcoBlue 96 kW (130 PS)	3,94/4,19	●/○	-	1700/1800	1700/1800	-	-	-	-	-
2,0-l-TDCi Ford EcoBlue 96 kW (130 PS)	4,43/4,71	●/○	-	-	-	1950/2350	-	1900/2350	1850/2300	-
2,0-l-TDCi Ford EcoBlue 125 kW (170 PS)	4,19	●	-	2000	2000	-	-	-	-	-
2,0-l-TDCi Ford EcoBlue 125 kW (170 PS)	4,71/4,93	●/○	-	-	-	2350	-	2350	-	-
Kastenwagen PKW – Frontantrieb										
2,0-l-TDCi Ford EcoBlue 96 kW (130 PS)	3,94/4,19	●/○	-	1900/2000	-	-	-	-	-	-
2,0-l-TDCi Ford EcoBlue 96 kW (130 PS)	4,43/4,71	●/○	-	-	-	-	2100/2550	2050/2500	-	-
2,0-l-TDCi Ford EcoBlue 96 kW (130 PS) mit SelectShift-Automatikgetriebe	3,65	●	-	-	-	-	-	1200	-	-
2,0-l-TDCi Ford EcoBlue 125 kW (170 PS)	4,71	●	-	-	-	-	2550	2500	-	-

● = Standardachse, ○ = optionale Achse ohne Mehrpreis. *470er-Variante mit Ablastungsoption auf 3.500 kg zulässiges Gesamtgewicht.

Die maximale Anhängelast ist abhängig von der gewählten Karosserieform, Motorisierung, der Achsisübersetzung sowie der Ausstattungsvariante und kann bei beladenen Fahrzeugen auch durch das maximal zulässige Gesamtgewicht des Zuges begrenzt sein. Details zu den genauen Anhängelasten je Fahrzeug erhalten Sie bei Ihrem Ford Partner. **Allgemein:** Sämtliche technische Daten entsprechen den zum Zeitpunkt des Drucks vorhandenen Kenntnissen. Sie können sich bis zum Kauf ändern.

Kastenwagen PKW M1

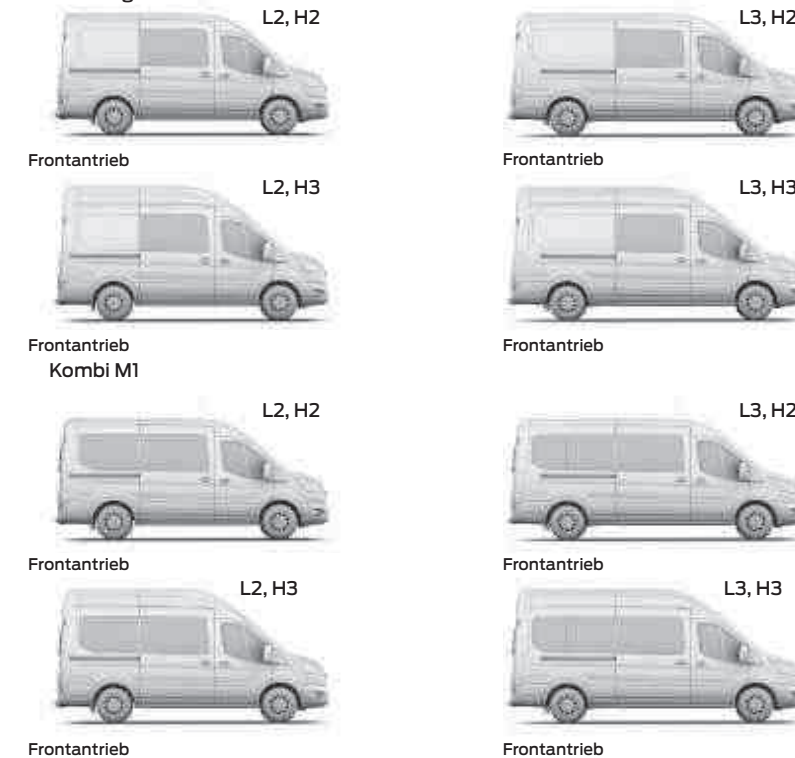

Max. Anhängelast

	Achs- über- setzung	290L2	310L	310L3	330L2	330L3	350L2	350L3	350L4	470L4
Kastenwagen LKW										
Frontantrieb										
2,0-l-TDCI Ford EcoBlue 77 kW (105 PS)	3,94/4,19	●/○	2100/2650	2100/2650	2000/2550	-	-	-	-	-
2,0-l-TDCI Ford EcoBlue 77 kW (105 PS)	4,71	●	-	-	-	2750	2700	2750	2700	-
2,0-l-TDCI Ford EcoBlue 96 kW (130 PS) /125 kW (170 PS) mit SelectShift- Automatikgetriebe	3,65	●	-	-	-	1750	1850	1800	-	-
2,0-l-TDCI Ford EcoBlue 96 kW (130 PS)	3,94/4,19	●/○	2550/2650	2550/2650	2450/2550	-	-	-	-	-
2,0-l-TDCI Ford EcoBlue 96 kW (130 PS)	4,43/4,71	●/○	-	-	-	2700/2800	2650/2800	2700/2800	2650/2800	-
2,0-l-TDCI Ford EcoBlue 125 kW (170 PS)	4,19	●	2750	2800	2750	-	-	-	-	-
2,0-l-TDCI Ford EcoBlue 125 kW (170 PS)	4,71/4,93	●/○	-	-	-	2800/-	2800/-	2800/2800	2800/2800	-
Heckantrieb										
2,0-l-TDCI Ford EcoBlue 77 kW (105 PS) /96 kW (130 PS)/125 kW (170 PS)	3,31/3,73	●/○	-	-	-	-	2800/2800	2800/2800	2800/2800	-
2,0-l-TDCI Ford EcoBlue 125 kW (170 PS)	4,10	●	-	-	-	-	-	-	3500*	3500
Allradantrieb										
2,0-l-TDCI Ford EcoBlue 96 kW (130 PS) /125 kW (170 PS)	4,10	●	-	-	-	-	2800	2800	2800	-
Kastenwagen LKW Doppelkabine										
Frontantrieb										
2,0-l-TDCI Ford EcoBlue 96 kW (130 PS)	3,94/4,19	●/○	-	2400/2500	-	-	-	-	-	-
2,0-l-TDCI Ford EcoBlue 96 kW (130 PS)	4,43/4,71	●/○	-	-	-	2450/2800	2550/2800	2450/2800	-	-
2,0-l-TDCI Ford EcoBlue 96 kW (130 PS) /125 kW (170 PS) mit SelectShift- Automatikgetriebe	3,65	●	-	-	-	-	-	1600	-	-
2,0-l-TDCI Ford EcoBlue 125 kW (170 PS)	4,71	●	-	-	-	-	2800	2800	-	-
Heckantrieb										
2,0-l-TDCI Ford EcoBlue 96 kW (130 PS)	3,15/3,55	●/○	-	-	-	-	-	-	2700/2800	-
2,0-l-TDCI Ford EcoBlue 125 kW (170 PS)	3,15/3,55	●/○	-	-	-	-	-	2800/2800	2700/2800	-
Allradantrieb										
2,0-l-TDCI Ford EcoBlue 96 kW (130 PS) /125 kW (170 PS))	4,10	●	-	-	-	-	-	2800	-	-

● = Standardachse, ○ = optionale Achse ohne Mehrpreis. *470er-Variante mit Ablastungsoption auf 3.500 kg zulässiges Gesamtgewicht. Die maximale Anhängelast ist abhängig von der gewählten Karosserieform, Motorisierung, der Achsübersetzung sowie der Ausstattungsvariante und kann bei beladenen Fahrzeugen auch durch das maximal zulässige Gesamtgewicht des Zuges begrenzt sein. Details zu den genauen Anhängelasten je Fahrzeug erhalten Sie bei Ihrem Ford Partner. **Allgemein:** Sämtliche technische Daten entsprechen den zum Zeitpunkt des Drucks vorhandenen Kenntnissen. Sie können sich bis zum Kauf ändern.



Park-Pilot-System vorn und hinten

Das Einparken und Rangieren wird durch einen Signalton erleichtert, anhand dessen Sie den Abstand zwischen Ihrem Fahrzeug und einem Hindernis besser einschätzen können. (Wunschausstattung und Zubehör, als Zubehör von Xvision SCC Marketing Ltd.)

Außenausstattung

	Kastenwagen LKW		Kastenwagen LKW 470 L4		Doppelkabine		Kastenwagen PKW		Kombi PKW	
	Basis	Trend	Basis	Trend	Basis	Trend	Basis	Trend	Basis	Trend
Außenausstattung										
Ablastung auf 3.500 kg zulässiges Gesamtgewicht	-	-	○	○	-	-	-	-	-	-
Anhängervorrichtung, fest, 13-polige Steckdose inkl. Anhängerstabilisierung	○	○	○	○	○	○	○	○	○	○
Dach, mittelhoch H2 (serienmäßig für L2 und L3, nicht verfügbar für L4)	●	●	-	-	●	●	●	●	●	●
Dach, hoch H3 (serienmäßig für L4)	●/○	●/○	●	●	●/○	●/○	○	○	○	○
Außenspiegel elektrisch einstellbar und beheizbar [siehe auch Sicht-Pakete]	○/□	●	○/□	●	○/□	●	○/□	●	○/□	●
- zusätzlich elektrisch anklappbar [siehe auch Sicht-Pakete]	○/□	○/□	○/□	○/□	○/□	○/□	○/□	○/□	○/□	○/□
Seitenschutzleisten	●	●	●	●	●	●	●	●	●	●
Stoßfänger hinten mit integrierter Trittstufe	●	●	●	●	●	●	●	●	●	●
Halogen-Scheinwerfer mit Tagfahrlicht und Abblendlicht mit Ausschaltverzögerung	●	●	●	●	●	●	●	●	●	●
Außenausstattung										
Scheinwerfer mit statischem Abbieglicht	-	○	-	○	-	○	-	○	-	○
Scheinwerfer-Assistent mit Tag/Nacht-Sensor [siehe Sicht-Paket 2, 3 und Fahrspur-Assistent]	□	□	●	●	□	□	□	□	□	□
Nebelscheinwerfer [siehe auch Sicht-Paket 2, Park-Pilot-System und Fahrspur-Assistent]	○/□	●	●	●	○/□	●	○/□	●	○/□	●
Schlechtwege-Paket 1: Unterbodenschutz auf Wachsbasis	○	○	○	○	○	○	○	○	○	○
Schlechtwege-Paket 2: Unterfahrschutz für Motor und Getriebe, Stahlblech	○	○	○	○	○	○	○	○	○	○
Kühlergrill, grau	●	-	●	-	●	-	●	-	●	-
Kühlergrill, silbern	-	●	-	●	-	●	-	●	-	●
Schmutzfänger, hinten	●	●	●	●	●	●	●	●	●	●
Schmutzfänger, vorn	○	○	○	○	○	○	○	○	○	○
Metallic-, Mica-, oder Sonderlackierung	○	○	○	○	○	○	○	○	○	○
Bereifung und Räder										
Stahlräder – 15" x 6,5 J mit 215/65 R15 Reifen (290- und 310-Serien)	●	●	-	-	●	●	●	●	●	●
Stahlräder – 16" x 6,5 J mit 235/65 R16 Reifen (330- und 350-Serien)	●	●	-	-	●	●	●	●	●	●
Stahlräder – 16" x 6 J Zwillingsbereifung mit 195/75 R16 Reifen (optional nur für 350 L4) – Achslasterhöhung vorn auf 1.850 kg – Reserverad	○	○	●	●	-	-	-	-	-	-
Leichtmetallräder – 16" x 6,5 J inkl. abschließbarer Radmuttern – mit 215/65 R16 Reifen (für 290- und 310-Serien) – mit 235/65 R16 Reifen (für 330- und 350-Serien)	-	○	-	-	-	○	-	○	-	○
Ganzjahresreifen	○	○	-	-	○	○	○	○	○	○
Winterreifen	○	○	○	○	○	○	○	○	○	○
Reserverad, Stahl	○	○	●	●	○	○	○	○	○	○
Reifenreparaturset (nur i. V. mit Einzelbereifung)	●	●	-	-	●	●	●	●	●	●
Reifendruckkontrollsystem (nur i. V. mit Einzelbereifung)	○	○	-	-	○	○	●	●	●	●

● = serienmäßig, ○ = Wunschausstattung gegen Mehrpreis, □ = Teil eines Ausstattungspaketes gegen Mehrpreis, - = nicht verfügbar.

Für maximale Traktion.



Unter extremen Bedingungen getestet

Wir haben den Ford Transit in umfangreichen Tests Extremen ausgesetzt: von Fahrten bei eisigen -40° C auf 4.500 Höhenmetern bis hin zu Fahrten mit voll beladenem Anhänger auf langen Steigungen unter der glühenden Sonne bei 50° C.

Bremssystem und Allradantrieb

Ganz gleich, wie die Arbeitsumgebung aussieht: Beim Ford Transit hat der Schutz von Fahrer und Beifahrern oberste Priorität. Zur serienmäßigen Sicherheitsausstattung gehört ein ESP mit Sicherheits-Bremsassistent, um den Bremsweg bei Notbremsungen zu verkürzen. Große Bremsbeläge und Bremsscheiben sind langlebiger und widerstandsfähiger gegen Verschleiß. Zusätzlich zeigen Verschleißsensoren an, wann die Bremsbeläge erneuert werden müssen. Für besonders anspruchsvolle Einsätze ist der Ford Transit auch mit Allradantrieb erhältlich. Dieses hochmoderne System leitet automatisch zusätzliche Antriebskraft auf die Vorderachse, um die Traktion zu optimieren. Bei Bedarf greift das System ein um Radschlupf zu vermeiden.



Außenausstattung

	Kastenwagen LKW		Kastenwagen LKW 470 L4		Doppelkabin		Kastenwagen PKW		Kombi PKW	
	Basis	Trend	Basis	Trend	Basis	Trend	Basis	Trend	Basis	Trend
Außenausstattung – Türen, Fenster und Scheiben										
Doppelflügelhecktür, 180°-Scharniere (nicht verfügbar für L4)	●	●	-	-	●	●	●	●	●	●
Doppelflügelhecktür, 256°-Scharniere inkl. Feststellmagneten (serienmäßig für L4, nicht verfügbar für L2)	●/○	●/○	●	●	○	○	○	○	○	○
Schiebetür, rechts	●	●	●	●	●	●	●	●	●	●
Schiebetür, links	○	○	○	○	○	○	○	○	○	○
Schiebetürfenster, 2. Reihe, rechts	○	○	○	○	●	●	●	●	●	●
Fenster, 2. Reihe, links (für Kastenwagen LKW nur i. V. mit Schiebetür links)	○	○	○	○	●	●	●	●	●	●
Schiebetürtrittstufe, rechts, elektrisch (nicht verfügbar für Frontantrieb)	○	○	○	○	○	○	-	-	-	-
Frontscheibe, beheizbar [siehe Sicht-Pakete und Fahrspur-Assistent]	□	□	●	●	□	□	□	□	□	□
Heckscheibe, beheizbar	○	○	○	○	○	○	●	●	●	●
Heckfenster-Schutzgitter	○	○	○	○	○	○	○	○	-	-
Heckscheibenwischer mit Einsatzautomatik beim Einlegen des Rückwärtsganges (nicht verfügbar für L4)	○	○	-	-	○	○	●	●	●	●
Sicht-Pakete										
Sicht-Paket 1:	○	○	○	○	○	○	○	○	○	○
- Außenspiegel elektrisch einstellbar und beheizbar										
- Frontscheibe, beheizbar										
- Wischwasser-Sensor										
Sicht-Paket 2: beinhaltet Sicht-Paket 1 und zusätzlich	○	○	○	○	○	○	○	○	○	○
- Außenspiegel, elektrisch anklappbar										
- Instrumentenbeleuchtung regelbar										
- Nebelscheinwerfer										
- Scheibenwischer mit Regensensor										
- Scheinwerfer-Assistent mit Tag/Nacht-Sensor										
Sicht-Paket 3: beinhaltet Sicht-Paket 1 und 2 und zusätzlich	-	○	-	○	-	○	-	○	-	○
- Fahrspur-Assistent mit Müdigkeitswarner und Fernlicht-Assistent										
- Rückfahrkamera										
- Radio-CD-Player inkl. Ford SYNC mit AppLink										

● = serienmäßig, ○ = Wunschausstattung gegen Mehrpreis, □ = Teil eines Ausstattungspaketes gegen Mehrpreis, - = nicht verfügbar.

Hinweis: Die Bluetooth®-Wortmarke und Logos sind Eigentum von Bluetooth SIG Inc. Die Nutzung dieser Markenzeichen durch die Ford-Werke GmbH oder zugehörige Unternehmen erfolgt auf Grundlage einer Lizenz. Apple CarPlay sowie die iPod und iPhone Wortmarken und Logos sind eingetragene Marken von Apple Inc. Android ist eine eingetragene Marke von Google Inc. Andere Marken sind Eigentum der jeweiligen Inhaber.

Innenausstattung

	Kastenwagen LKW		Kastenwagen LKW 470 L4		Doppelkabine LKW		Kastenwagen PKW		Kombi PKW	
	Basis	Trend	Basis	Trend	Basis	Trend	Basis	Trend	Basis	Trend
Audio- und Kommunikationssysteme										
Radiovorbereitung	●	-	-	-	●	-	●	-	●	-
Verkabelung, 4 Lautsprecher vorn, Antenne										
"MyConnection-Radio" Radio (UKW/MW), MP3-fähig, USB-Anschluss, AUX-Eingang, Bluetooth®-Schnittstelle (Freisprecheinrichtung), Audio-Fernbedienung am Lenkrad, 4 Lautsprecher vorn, Antenne	○	●	●	●	○	●	○	●	○	●
- zusätzlich mit digitalem Radioempfang DAB/DAB+	○	○	○	○	○	○	○	○	○	○
Radio-CD-Player inkl. Ford SYNC mit AppLink USB-Anschluss, AUX-Eingang, MP3-fähig, Audiofernbedienung am Lenkrad, Multifunktionsdisplay mit 10,7 cm Bildschirmdiagonale (monochrom/grafikfähig)	○	○	○	○	○	○	○	○	○	○
- zusätzlich mit digitalem Radioempfang DAB/DAB+	○	○	○	○	○	○	○	○	○	○
Ford Navigationssystem inkl. Ford SYNC3 mit Touchscreen Radio-CD-Player, USB-Anschluss, AUX-Eingang, MP3-fähig, Audiofernbedienung am Lenkrad, DAB/DAB+, Touchscreen mit 16,5 cm Bildschirmdiagonale (farbig/hochaufauflösend)	○	○	○	○	○	○	○	○	○	○

● = serienmäßig, ○ = Wunschausstattung gegen Mehrpreis, □ = Teil eines Ausstattungspaketes gegen Mehrpreis, - = nicht verfügbar.

Hinweis: Die Bluetooth®-Wortmarke und Logos sind Eigentum von Bluetooth SIG Inc. Die Nutzung dieser Markenzeichen durch die Ford-Werke GmbH oder zugehörige Unternehmen erfolgt auf Grundlage einer Lizenz. Apple CarPlay sowie die iPod und iPhone Wortmarken und Logos sind eingetragene Marken von Apple Inc. Android ist eine eingetragene Marke von Google Inc. Andere Marken sind Eigentum der jeweiligen Inhaber.

Rückfahrkamera

Beim Einlegen des Rückwärtsganges erscheint im Multifunktionsdisplay automatisch das Bild der Rückfahrkamera. Über dem Kamerabild werden Markierungslinien eingeblendet, die anzeigen, in welche Richtung sich das Fahrzeug bewegt. (Wunschausstattung)

Abbildung zeigt Ford Navigationssystem mit Rückfahrkamera.



Bluetooth® Audio Streaming

Sie können Ihre Musiksammlung von einem kompatiblen MP3-Player oder Mobiltelefon auf das Audiosystem des Fahrzeugs übertragen. (Serienausstattung bei 470er- und Trend-Varianten, ansonsten Wunschausstattung)

Navigation

Steuern Sie über einfache Sprachbefehle Ihr Navigationssystem und lassen Sie sich akustisch und visuell ans Ziel führen, u.a. durch die dynamische Navigation mit erweitertem Informationssystem (TMCpro). Des Weiteren können Sie sich z. B. über den Sprachbefehl "Ich bin hungrig" eine Restaurantauswahl anzeigen lassen. (Wunschausstattung)

Sprachausgabe von SMS-Nachrichten

Lassen Sie sich die an Ihr angeschlossenes Mobiltelefon gesendeten SMS-Nachrichten, einschließlich gebräuchlicher Abkürzungen und Emoticons, vorlesen und antworten Sie mit einer von 15 vordefinierten Textnachrichten. Kompatibles Mobiltelefon erforderlich. (Serienausstattung bei 470er-Varianten, ansonsten Wunschausstattung)

Notruf-Assistent¹⁾

Ermöglicht es den Fahrzeuginsassen, einen Notruf über ein Bluetooth®-fähiges Mobiltelefon abzusetzen. Dieses muß zum Zeitpunkt der Airbagauslösung oder beim Abschalten der Kraftstoffpumpe angeschlossen und eingeschaltet sein. (Serienausstattung bei 470er-Varianten, ansonsten Wunschausstattung)

Umfassende Konnektivität

Mit Ford SYNC 3 erhalten Sie bis zu 10-mal schneller als mit SYNC 2 alle Informationen, die Sie benötigen. Dank des kapazitiven 16,5 cm großen Touchscreens können Sie ähnlich wie auf Ihrem Smartphone das System intuitiv durch Streichbewegungen steuern. Mit AppLink können Sie eine Reihe attraktiver Smartphone-Apps direkt über Ford SYNC 3 steuern – selbstverständlich auch mit Sprachbefehlen. (Wunschausstattung)

Die Abbildungen dienen nur der Veranschaulichung.

¹⁾Kompatibles und verbundenes Mobiltelefon erforderlich. Eine Liste der AppLink-kompatiblen Apps finden Sie auf der Internetseite von Ford oder im **App-Katalog**, der über die Stores für iOS und Android erhältlich ist. SYNC AppLink und der Notruf-Assistent werden nicht von allen europäischen Sprachen unterstützt. Der Ford Notruf-Assistent ist in über 30 europäischen Ländern für Sie da. Das System erfordert ein kompatibles Mobiltelefon, das zum Zeitpunkt der Airbagauslösung (außer bei Knieairbags und aufblasbaren Sicherheitsgurten hinten, falls vorhanden) oder der Kraftstoffpumpenabschaltung eingeschaltet und verbunden sein muss. **Hinweis:** Die Bluetooth®-Wortmarke und Logos sind Eigentum von Bluetooth SIG Inc. Die Nutzung dieser Markenzeichen durch die Ford-Werke GmbH oder zugehörige Unternehmen erfolgt auf Grundlage einer Lizenz. Apple CarPlay sowie die iPod und iPhone Wortmarken und Logos sind eingetragene Marken von Apple Inc. Android ist eine eingetragene Marke von Google Inc. Andere Marken sind Eigentum der jeweiligen Inhaber.

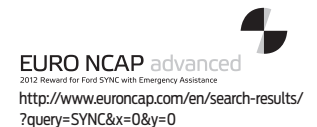

	Kastenwagen LKW		Kastenwagen LKW 470 L4		Doppelkabine LKW		Kastenwagen PKW		Kombi PKW	
	Basis	Trend	Basis	Trend	Basis	Trend	Basis	Trend	Basis	Trend
Technik/Elektrik										
Bordcomputer mit Verbrauchs- und Kilometerangaben (z.B. Restreichweite) sowie Außentemperaturanzeige und Ford ECO-Mode	●	●	●	●	●	●	●	●	●	●
2. Batterie	○	○	●	●	○	○	○	○	○	○
2 AGM-Tiefzyklus-Hochleistungsbatterien, tiefentladbar	○	○	○	○	○	○	○	○	○	○
Generator, 200 A	●	●	●	●	●	●	●	●	●	●
Generator, 250 A	○	○	○	○	○	○	○	○	○	○
Spannungskonverter, 230 V/150 Watt Steckdose	○	○	○	○	○	○	○	○	○	○
Start-Stopp-System	○	○	○	○	○	○	●	●	●	●
Tachograph, digital	○	○	●	●	○	○	○	○	○	○
12-Volt-Anschluss an der D-Säule	○	○	○	○	○	○	○	○	○	○
Sitze										
Fahrersitz, 4fach manuell einstellbar mit Armlehne innen	●	●	●	●	●	●	●	●	●	●
– zusätzlich mit Lendenwirbelstütze	○	●	○	●	○	●	○	●	○	●
– zusätzlich beheizbar	○	○	○	○	○	○	○	○	○	○
Fahrersitz, 4fach elektrisch einstellbar und beheizbar mit Lendenwirbelstütze und Armlehne innen	–	○	–	○	–	○	–	○	–	○
Beifahrer-Doppelsitz mit Staufach unter den einzeln hochklappbaren Sitzpolstern und ausklappbarem Tablett	●	●	●	●	●	●	●	●	●	●
– zusätzlich beheizbar (äußerer Sitz)	○	○	○	○	○	○	○	○	○	○
Beifahrer-Einzelsitz, 4fach manuell einstellbar und beheizbar	○	○	○	○	○	○	○	○	○	○
– zusätzlich mit Lendenwirbelstütze	–	○	–	○	–	○	–	○	–	○
Sitzbezüge	●	●	●	●	●	●	●	●	●	●
– Stoff	●	●	●	●	●	●	●	●	●	●
– Kunstleder (Vinyl)	○	○	○	○	○	○	○	○	○	○
3er Sitzbank schmal mit ISOFIX-Halterung	–	–	–	–	–	–	–	–	●	●
– in 2. Reihe für Kombi PKW (nicht verfügbar für 310 L2)	–	–	–	–	–	–	–	–	–	–
3er Sitzbank breit mit ISOFIX-Halterung	–	–	–	–	●	●	–	–	●	●
– in 2. Reihe für Kombi PKW (nur 310 L2)	–	–	–	–	–	–	–	–	–	–
– in 2. Reihe für Doppelkabine LKW	–	–	–	–	–	–	–	–	–	–
– in 3. Reihe für alle Kombi PKW	–	–	–	–	–	–	–	–	–	–
2 Doppelsitze als 4er Sitzreihe inkl. höhenverstellbaren Kopfstützen und 2 ISOFIX-Halterungen	–	–	–	–	○	○	●	●	–	–

● = serienmäßig, ○ = Wunschausstattung gegen Mehrpreis, □ = Teil eines Ausstattungspaketes gegen Mehrpreis, – = nicht verfügbar.



Für alles einen Platz.

Die auf den Fahrer abgestimmte Kabine des Ford Transit verbindet ein elegantes und modernes Erscheinungsbild mit intelligenten Stauraumlösungen. Diese bieten reichlich Platz für Flaschen, Telefon und Papiere, um Ihren Arbeitstag angenehmer und effizienter zu machen.

Elektrisch einstellbarer Fahrersitz

Ein 4fach elektrisch einstellbarer und beheizbarer Fahrersitz mit Lendenwirbelstütze ist die ideale Wahl für Fahrzeuge, die von mehreren Personen gefahren werden. (Wunschausstattung)

Fahrersitz- und Lenkradeinstellung

Der einstellbare Fahrersitz mit Armlehne und ein Lenkrad, das individuell eingestellt werden kann, sorgen für eine komfortable Sitzposition.



Lenkrad-Fernbedienung

Ermöglicht die Bedienung des Audiosystems und des Bordcomputers ohne die Hände vom Lenkrad nehmen zu müssen. (Serienausstattung in Verbindung mit Ford Audiosystemen)



Beheizbare Frontscheibe

Befreit die Frontscheibe selbst an frostigen Tagen schnell von Eis und Beschlag. (Serienausstattung bei 470er-Varianten, ansonsten Wunschausstattung)

Staufach mit Deckel, Steckdose und USB-Anschluss

Geschickt verdecktes Staufach oberhalb des Kombiinstrumentes mit einer 12-V-Steckdose und USB-Anschluss. (Serienausstattung in Verbindung mit Ford Audiosystemen)



Innenausstattung

	Kastenwagen LKW		Kastenwagen LKW 470 L4		Doppelkabine LKW		Kastenwagen PKW		Kombi PKW	
	Basis	Trend	Basis	Trend	Basis	Trend	Basis	Trend	Basis	Trend
Klimatisierung										
Klimaanlage vorn, manuell, inkl. Staub- und Pollenfilter	○	●	○	●	○	●	○	●	○	●
Klimaanlage vorn und hinten, manuell, inkl. Staub und Pollenfilter – zusätzlich mit Wasserheizung hinten (für Kombi PKW)	○	○	○	○	–	–	–	–	○	○
Standheizung (kraftstoffbetriebene Zusatzheizung), programmierbar mit Fernbedienung	○	○	○	○	○	○	○	○	○	○
Zuheizer, elektrisch	●	●	●	●	●	●	●	●	●	●
Funktionale Ausstattung										
Fensterheber vorn, elektrisch mit Quickdown/-up-Schaltung auf der Fahrerseite	●	●	●	●	●	●	●	●	●	●
Flaschenhalter	●	●	●	●	●	●	●	●	●	●
Haltegriff, B-Säule an der Beifahrerseite	●	●	●	●	●	●	●	●	●	●
Handschuhfach mit Deckel – zusätzlich abschließbar	–	●	–	●	–	●	–	●	–	●
Innenbeleuchtung, vorn, mit Verzögerungsschaltung – zusätzlich mit Kartenleselampen	●	●	●	●	●	●	●	●	●	●
Fahrgast-/Laderaumbeleuchtung	●	●	●	●	●	●	●	●	●	●
Lederlenkrad	□	●	●	●	□	●	□	●	□	●
Lenksäule in Höhe und Reichweite einstellbar	●	●	●	●	●	●	●	●	●	●
Raucher-Paket: Zigarettenanzünder und Aschenbecher	○	○	○	○	○	○	○	○	○	○
Überkopfablagefach vorn	●	●	●	●	●	●	●	●	●	●
Laderaum										
Gittertrennwand (nur i. V. mit Ladungssicherungs-Paket)	○	○	○	○	–	–	–	–	–	–
Laderaumbeleuchtung (LED)	○	○	○	○	○	○	–	–	–	–
Ladungssicherungs-Paket	○	○	○	○	–	–	–	–	–	–
Laderamboden: Vinyl-Bodenverkleidung "Easy Clean"	○	●	○	●	–	–	–	–	–	–
Lade-/Fahrgastraumboden, gummiert	–	–	–	–	●	●	●	●	●	●
Laderschutz-Paket – Vinyl-Bodenverkleidung "Easy Clean" – Seitenwandverkleidung, hoch	○	–	○	–	–	–	–	–	–	–
Hartholz-Laderamboden (Delignit)	○	○	○	○	–	–	–	–	–	–
Seitenwandverkleidung – niedrig	–	●	–	●	●	●	–	–	–	–
– hoch	○	○	○	○	–	–	–	–	–	–
Stahl-Trennwand (in Höhe B-Säule) – zusätzlich mit Fenster	●	●	●	●	–	–	–	–	–	–
Kunststoff-Trennwand mit Fenster (in Höhe C-Säule)	–	–	–	–	●	●	○	○	–	–
Verzurrösen	●	●	●	●	●	●	●	●	–	–

● = serienmäßig, ○ = Wunschausstattung gegen Mehrpreis, □ = Teil eines Ausstattungspaketes gegen Mehrpreis, – = nicht verfügbar.

Hinweis: Die Bluetooth®-Wortmarke und Logos sind Eigentum von Bluetooth SIG Inc. Die Nutzung dieser Markenzeichen durch die Ford-Werke GmbH oder zugehörige Unternehmen erfolgt auf Grundlage einer Lizenz. Apple CarPlay sowie die iPod und iPhone Wortmarken und Logos sind eingetragene Marken von Apple Inc. Android ist eine eingetragene Marke von Google Inc. Andere Marken sind Eigentum der jeweiligen Inhaber.



Konfigurierbare Ver- und Entriegelung

Das konfigurierbare Verriegelungssystem macht den Ford Transit noch sicherer. Sie können verschiedene Türen einzeln öffnen und verriegeln. (Wunschausstattung)

Sicherheit und Fahrzeugsicherung

	Kastenwagen LKW		Kastenwagen LKW 470 L4		Doppelkabine LKW		Kastenwagen PKW		Kombi PKW	
	Basis	Trend	Basis	Trend	Basis	Trend	Basis	Trend	Basis	Trend
Sicherheit und Fahrerassistenzsysteme										
Airbag, Fahrerseite	●	●	●	●	●	●	●	●	●	●
Airbag, Beifahrerseite	○	○	○	○	○	○	●	●	●	●
Seitenairbags und Kopfschulterairbags, vorn (nur i. V. mit Sitz-Paketen)	□	□	□	□	□	□	□	□	□	□
Antiblockier-Bremsystem (ABS) mit elektronischer Bremskraftverteilung (EBD)	●	●	●	●	●	●	●	●	●	●
Elektronisches Sicherheits- und Stabilitätsprogramm (ESP) mit Traktionskontrolle (TCS) inkl. – Berganfahrassistent – Kurvenkontrolle – Notbremslicht – Seitenwind-Assistent – Sicherheits-Bremsassistent – Überrollschutz – in Verbindung mit Anhängerverrichtung (aufpreispflichtig) zusätzlich mit Anhängerstabilisierung (TSC)	●	●	●	●	●	●	●	●	●	●
Fahrsur-Assistent mit Müdigkeitswarner und Fernlicht-Assistent inkl. – Frontscheibe, beheizbar – Scheinwerfer-Assistent mit Tag/Nacht-Sensor – Scheibenwischer mit Regensensor	○/□	○/□	●	●	○/□	○/□	○/□	○/□	○/□	○/□
Geschwindigkeitsregelanlage inkl. – Lederlenkrad	○	●	○	●	○	●	○	●	○	●
Geschwindigkeitsregelanlage adaptiv, inkl. Lederlenkrad und Pre-Collision-Assist mit – Distanzanzeige – Distanzwarner – Auffahrwarnsystem – Aktiver Notbremsassistent – Verkehrsschild-Erkennungssystem (nicht für 470 L4) [siehe auch Sicht-Paket 3]	○	○	○	○	○	○	○	○	○	○
Geschwindigkeitsbegrenzer 90 km/h (nicht abschaltbar)	–	–	●	●	○	○	–	–	–	–
Geschwindigkeitsbegrenzer 100 km/h (nicht abschaltbar)	○	○	–	–	○	○	○	○	○	○
Geschwindigkeitsbegrenzer 120 km/h (nicht abschaltbar)	–	–	–	–	○	○	–	–	–	–
Geschwindigkeitsbegrenzer 130 km/h (nicht abschaltbar)	○	○	–	–	○	○	○	○	○	○
Park-Pilot-System vorn und hinten inkl. – Nebelscheinwerfer – zusätzlich mit Rückfahrkamera (nur i. V. mit einem Audiosystem mit Ford SYNC) [siehe auch Sicht-Paket 3]	○/□	○/□	○/□	○/□	○/□	○/□	○/□	○/□	○/□	○/□
Sicherheitsgurtstraffer und – gurtkraftbegrenzer, vorn	●	●	●	●	●	●	●	●	●	●
Warnsystem für nicht angelegten Fahrersicherheitsgurt (akustisch und visuell)	●	●	●	●	●	●	●	●	●	●
Fahrzeugsicherung										
Diebstahl-Alarmanlage	○	○	○	○	○	○	○	○	○	○
Diebstahl-Alarmanlage mit Innenraumüberwachung inkl. – zweitem Fahrzeugschlüssel mit Fernbedienung	○	○	○	○	○	○	–	–	–	–
Zentralverriegelung mit Fernbedienung – zusätzlich mit zweitem Fahrzeugschlüssel mit Fernbedienung [siehe Diebstahl-Alarmanlage mit Innenraumüberwachung]	□	●	□	●	–	●	–	●	–	●
– zusätzlich mit Doppelverriegelung	○	○	○	○	○	○	○	○	○	○
Selektive Entriegelungsmöglichkeiten	○	–	○	–	○	–	○	–	○	–

● = serienmäßig, ○ = Wunschausstattung gegen Mehrpreis, □ = Teil eines Ausstattungspaketes gegen Mehrpreis, – = nicht verfügbar.

Staufach unter dem Sitz

Die Sitzpolster des Beifahrer-Doppelsitzes können einzeln nach oben aufgeklappt werden, um an das Staufach darunter zu gelangen. Der mittlere Sitz ist mit einem ausklappbaren Tablett ausgestattet, das z. B. Platz für ein DIN A4-Klemmbrett oder einen Laptop bietet.



Bank- und Serviceleistungen

Unsere Finanzierungs-, Leasing-, Versicherungs- und Serviceangebote haben nur ein Ziel: Ihnen die Mobilität zu erleichtern.

Ford Bank

Die Ford Bank erfüllt Ihren Wunsch nach individueller Mobilität. Ihr Wunschfahrzeug, eine maßgeschneiderte Finanzierung oder ein attraktives Leasingangebot, intelligente Mobilitätspakete sowie eine Versicherung speziell für Ford Fahrzeuge: das alles bietet Ihnen der Ford Partner direkt vor Ort. Schnell und unkompliziert können Sie dort alle Formalitäten gleich beim Kauf erledigen; der Ford Partner ist online mit der Ford Bank verbunden und gewährleistet eine kompetente Beratung.

Die Ford Bank sorgt mit attraktiven Dienstleistungen rund ums Automobil für mehr Spielräume und für Ihre neue Mobilität.

Unsere Leistungspalette reicht von der **Klassischen Finanzierung** über das moderne Finanzierungskonzept **Ford Auswahl-Finanzierung, Leasing** und Service-Paketen bis zur **Ford Auto-Versicherung*** mit individuellen Produktbausteinen.

* Versicherer: Allianz Versicherungs-AG, Königinstr. 28, 80802 München

Über unseren Geschäftsbereich **Ford Lease*** offerieren wir Firmenkunden darüber hinaus individuelle Dienstleistungskonzepte für die Fahrzeugflotte.

* Vertragspartner: ALD AutoLeasing D GmbH, Nedderfeld, 95, 22529 Hamburg

Verlassen Sie sich auf die Ford Bank, wenn Sie den Entschluss zu Ihrem neuen Ford gefasst haben. Wir sind Ihr idealer Finanzpartner, wenn es um das Thema "Geld und Auto" geht. Produkte und Konditionen sind ebenso überzeugend wie der Service, der für alle Mitarbeiter der Ford Bank im Mittelpunkt steht.

Ford Bank Niederlassung der FCE Bank plc
Josef-Lammerting-Allee 24-34, 50933 Köln

Serviceleistungen

Ford Protect Garantie-Schutzbrief (FGS)* Zusätzliche Sicherheit für bis zu 5 weitere Jahre nach Ablauf der zweijährigen Ford Neuwagen-garantie bietet der Ford Protect Garantie-Schutzbrief (FGS). Der FGS schützt Sie vor unerwarteten Reparaturkosten und beinhaltet die Ford Assistance. Maßgeschneidert für Ihre Bedürfnisse bieten wir Ihnen verschiedene Ford Protect Garantie-Schutzbrief Varianten an.

Ford Assistance* Auch außerhalb der Neuwagen-garantie und ohne Ford Protect Garantie-Schutzbrief erhalten Sie bei Ihrem teilnehmenden Ford Service Partner mit jeder Inspektion die Ford Assistance Mobilitätsgarantie. Diese gilt für 12 Monate** in den meisten Ländern Europas – wenn Sie wünschen, ein ganzes Autoleben lang.

A1 Euro-Garantie* Sie bietet optimalen Schutz für Ihren Gebrauchtwagen und somit Schutz vor unliebsamen Ausgaben. Die A1 Euro-Garantie übernimmt Kosten an allen wichtigen Baugruppen, gilt für mindestens 12 Monate und beinhaltet eine Mobilitätsgarantie (europaweit). Sie kann bis zu einem Fahrzeugalter von 12 Jahren, oder einer Fahrzeuglaufleistung bis 200.000 km, jährlich verlängert werden. Die A1 Euro-Garantie kann auch als Anschlussgarantie an die Neuwagen-garantie oder den Ford Protect Garantie-Schutzbrief (FGS) abgeschlossen werden.

Garantie gegen Durchrosten* Ab Beginn der Ford-Neuwagen-garantie wird eine Garantie gegen Durchrosten von Karosserieteilen gewährt, die modellabhängig zwischen 8 und 12 Jahren betragen kann. Um sie zu erhalten, muss bei Ihrem Fahrzeug regelmäßig eine Korrosionsschutzkontrolle nach Herstellervorgabe durchgeführt werden. Nähere Informationen erhalten Sie bei Ihrem Ford Partner.

*Details entnehmen Sie bitte den gültigen Garantiebedingungen

**24 Monate für bestimmte Ford Fahrzeuge. Bitte fragen Sie hierzu Ihren teilnehmenden Ford Service Partner

Ansprechpartner

Für alle Anfragen – auch für die Ford Assistance – nur eine Hotline:
+49 (0) 221 9999 2 999



Frost-Weiß
Normalfarbe



Race-Rot
Normalfarbe



Blazer-Blau
Normalfarbe



Titan-Grau
Metallic-Lackierung*



Stratosphere-Blau
Metallic-Lackierung*



Indic-Blau
Metallic-Lackierung*



Magnetic-Grau
Metallic-Lackierung*

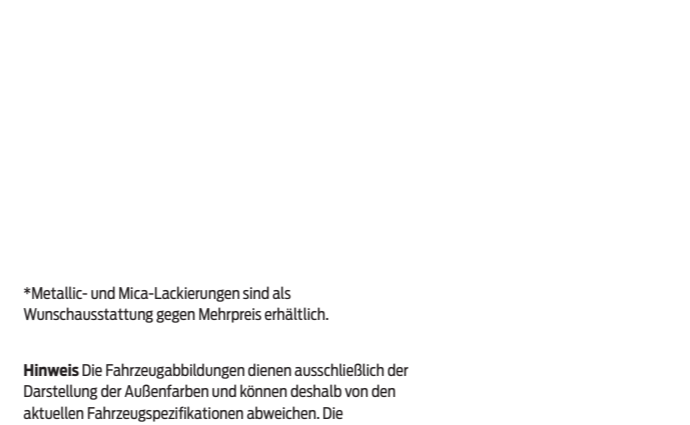

Polar-Silber
Metallic-Lackierung*



Brisbane-Braun
Metallic-Lackierung*



Iridium-Schwarz
Mica-Lackierung*

*Metallic- und Mica-Lackierungen sind als Wunschausstattung gegen Mehrpreis erhältlich.

Hinweis Die Fahrzeugabbildungen dienen ausschließlich der Darstellung der Außenfarben und können deshalb von den aktuellen Fahrzeugspezifikationen abweichen. Die abgebildeten Außen- und Polsterfarben in dieser Broschüre können aus drucktechnischen Gründen geringfügig von den tatsächlichen Farben abweichen.

Sonderausstattungsprogramm

Während die Nutzfahrzeugpalette von Ford serienmäßig bereits umfassend ausgestattet ist, geht das Sonderausstattungsprogramm noch einen Schritt weiter. Spezielle Bedürfnisse können durch umfangreiche Sonderausstattung z.B. durch individuelle Farben erfüllt werden.

Wenn Sie weitere Informationen wünschen, wenden Sie sich bitte an Ihren Ford Partner.

12 Jahre Garantie gegen Durchrosten**

Dank eines sorgfältigen mehrstufigen Lackierungsprozesses verfügt der Ford Transit über ein sehr robustes Äußeres. Stahlkarosserieteile mit Wachsinjektion, die strapazierfähige Decklackierung sowie neue Materialien und Verarbeitungsprozesse sorgen dafür, dass Ihr Fahrzeug viele Jahre gut aussehen wird.

** Ab Datum der Erstzulassung oder der Auslieferung durch den Ford Vertragspartner (es gilt das früheste Datum). Details entnehmen Sie bitte den gültigen Garantiebedingungen.

Zinkbeschichtung

Phosphatbeschichtung

Elektrobeschichtung

Decklackierung

Klarlackierung
(nicht bei Frost-Weiß)



Farben und Polster

Wählen Sie die Karosseriefarbe aus, die am besten zu Ihrem Unternehmen passt.



Basis
Stoffbezug schwarz



Basis
Vinylbezug grau*



Trend
Stoffbezug schwarz

Allergikerfreundlicher Innenraum

Im Innenraum des Transit wurden allergikerfreundliche Materialien verwendet. Modelle mit Klimaanlage besitzen einen leistungsfähigen Pollenfilter, der das Eindringen von Staub und Pollen in den Fahrgastraum verhindert.

*Wunschausstattung für Basis und Trend
Abbildung zeigt Wunschausstattung



MY 2017,5 DEU de

Abbildungen, Beschreibungen und Spezifikationen: Die Angaben in diesem Katalog entsprechen dem Stand der Drucklegung. Irrtümer vorbehalten. Ford entwickelt seine Produkte ständig weiter und behält sich das Recht vor, Spezifikationen, Farben und Preise der hier abgebildeten und beschriebenen Fahrzeugmodelle und Artikel jederzeit zu ändern. Ihr Ford Partner hält jederzeit aktuelle Informationen hierüber für Sie bereit. Ford Fahrzeuge, die außerhalb der Bundesrepublik Deutschland angeboten werden, können bezüglich Technik und Ausstattung abweichen. Einige Abbildungen zeigen schematische Darstellungen der Ladefähigkeit. Bitte beachten Sie, dass Ladung für den allgemeinen Fahrbetrieb zu sichern ist. Die in diesem Katalog abgebildeten Fahrzeuge sind teilweise mit Wunschausstattung bzw. Zubehör gegen Mehrpreis ausgerüstet. Unter Umständen sind einige der abgebildeten Fahrzeugmerkmale nur als Wunschausstattung verfügbar. Die Lieferbarkeit aller Modelle, Ausstattungsdetails und Farbkombinationen kann nicht garantiert werden. **Hinweis:** Einige der abgebildeten Fahrzeuge sind Vorserienmodelle und/oder computergeneriert. Deshalb kann das Design/die Ausstattung der endgültigen Version Abweichungen zum Katalog aufweisen. **Hinweis:** Dieser Katalog enthält neben Original Ford Zubehör auch Produkte von Lieferanten, die in dieser Broschüre mit **+** gekennzeichnet sind. Es handelt sich um Zubehörtelle von sorgfältig ausgewählten Lieferanten, die unter ihrem jeweiligen Markennamen gezeigt werden. Diese Produkte unterliegen den eigenen Garantiebedingungen der jeweiligen Hersteller. Ford übernimmt für diese Produkte keine Garantie. Ausführlichere Informationen dazu erhalten Sie von Ihrem Ford Partner. **Hinweis:** Die Bluetooth®-Wortmarke und Logos sind Eigentum von Bluetooth SIG Inc. Die Nutzung dieser Markenzeichen durch die Ford-Werke GmbH oder zugehörige Unternehmen erfolgt auf Grundlage einer Lizenz. Die iPod®-Wortmarke und Logos sind Eigentum der Apple Inc. Andere Marken sind Eigentum der jeweiligen Inhaber. **Hinweis:** Einige der in dieser Broschüre beschriebenen Fahrer-Assistenzsysteme und Sicherheitsfunktionen basieren auf Sensoren, deren Funktion durch bestimmte Witterungs- und Umwelteinflüsse beeinträchtigt werden kann.



Ford und Aral (BP) - Strategische Partner



Eine intelligenter Art der Fortbewegung.

Erfahren Sie mehr unter: www.fordpass.de



Quelle:
<http://www.auto-institut.de/aia2015.htm>



Wenn Sie diese Broschüre nicht mehr benötigen, geben Sie sie bitte weiter oder entsorgen Sie diese im Altpapier.

Ford-Werke GmbH
Nutzfahrzeugabteilung
(21797107)
BJN 205327 FoE G57E.
PN 777502/0517/40m/DEU de
Stand der Drucklegung: Mai 2017
© Ford Motor Company Limited.

www.ford.de

FORD **TRANSIT** Kastenwagen LKW/Doppelkabine LKW



Eine Idee weiter

FORD **TRANSIT** Kastenwagen LKW/Doppelkabine LKW

Highlights der Serienausstattung

Alle angegebenen Preise sind unverbindliche Preisempfehlungen ab Werk in Euro ohne MwSt. (inkl. 19 % MwSt.) zzgl. Überführungskosten, gültig ab 01.12.2017.

Kastenwagen Basis

- Airbag, Fahrerseite
- Außenspiegel mit integrierten Blinkleuchten
- Beifahrer-Doppelsitz
- Berganfahrassistent
- Bordcomputer
- Doppelflügelhecktür
- Fahrersitz mit höhenverstellbarem Sitzpolster (Sitz-Paket 4)
- Fensterheber vorn, elektrisch
- Ford Easy Fuel
- Haltegriff an der B-Säule, Beifahrerseite
- Handschuhfach mit Deckel
- Innenbeleuchtung mit Ausschaltverzögerung
- Lenksäule, in Höhe und Reichweite einstellbar
- Radiovorbereitung
- Radnabenabdeckungen
- Scheinwerfer-Abblendlicht mit Ausschaltverzögerung
- Schiebetür, rechts
- Schmutzfänger hinten
- Seitenschutzleisten
- Seitenwind-Assistent
- Sicherheits-Bremsassistent
- Trennwand zum Laderaum
- Überkopfablagefach vorn
- Zentralverriegelung mit Fernbedienung
- Zuheizung, elektrisch

ab € 27.650,- (32.903,50)

470L4 Kastenwagen Basis

Zusätzliche Ausstattung zum Kastenwagen Basis:

- Achslasterhöhung vorn auf 1.850 kg
- Audiosystem 2 „MyConnection-Radio“: Radio (UKW/MW), MP3-fähig, USB-Anschluss, AUX-Eingang, Bluetooth®-Schnittstelle¹⁾, 4 Lautsprecher vorn
- Audio-Fernbedienung am Lenkrad
- 2 Batterien
- Fernlicht-Assistent
- Frontscheibe, beheizbar
- Scheibenwischer mit Regensensor
- Scheinwerfer-Assistent mit Tag/Nacht-Sensor
- Tachograph, digital
- Zwillingssbereifung

ab € 40.220,- (47.861,80)

Kastenwagen Trend

Zusätzliche Ausstattung zum Kastenwagen Basis (außer 470L4):

- Audiosystem 2 „MyConnection-Radio“: Radio (UKW/MW), MP3-fähig, USB-Anschluss, AUX-Eingang, Bluetooth®-Schnittstelle¹⁾, 4 Lautsprecher vorn
- Audio-Fernbedienung am Lenkrad
- Außenspiegel, elektrisch einstellbar und beheizbar
- Fahrersitz mit Lendenwirbelstütze (Sitz-Paket 13)
- Geschwindigkeitsregelanlage
- Handschuhfach, abschließbar
- Innenbeleuchtung vorn mit Leselampen
- Innenverkleidung für Kotflügel, vorn
- Klimaanlage vorn inkl. Staub- und Pollenfilter
- Kühlergrill, silbern
- Lederlenkrad
- Nebelscheinwerfer
- Park-Pilot-System vorn und hinten
- Radhausverkleidung
- Radzierblenden
- Scheinwerfer mit statischem Abbiegelicht
- Seitenwandverkleidung (je nach Antrieb bis zu 640 mm hoch)
- Vinyl-Bodenverkleidung „Easy Clean“
- Zweiter Schlüssel, klappbar, mit Fernbedienung

ab € 29.800,- (35.462,-)

¹⁾ Die Bluetooth®-Wortmarke und Logos sind Eigentum der Bluetooth SIG Inc. und werden von der Ford-Werke GmbH und zugehörigen Unternehmen unter Lizenz verwendet. Andere Marken sind Eigentum der betreffenden Inhaber.

470L4-Kastenwagen Trend

Zusätzliche Ausstattung zum Kastenwagen 470 L4 Basis:

- Außenspiegel, elektrisch einstellbar und beheizbar
- Fahrersitz mit Lendenwirbelstütze (Sitz-Paket 13)
- Geschwindigkeitsregelanlage
- Handschuhfach, abschließbar
- Innenbeleuchtung vorn mit Leselampen
- Innenverkleidung Kotflügel, vorn
- Klimaanlage vorn inkl. Staub- und Pollenfilter
- Kühlergrill, silbern
- Lederlenkrad
- Nebelscheinwerfer
- Park-Pilot-System vorn und hinten
- Radhausverkleidung
- Scheinwerfer mit statischem Abbiegelicht
- Seitenwandverkleidung (je nach Antrieb bis zu 640 mm hoch)
- Vinyl-Bodenverkleidung „Easy Clean“
- Zweiter Schlüssel, klappbar, mit Fernbedienung

ab € 42.720,- (50.836,80)

Doppelkabine Basis

Zusätzliche Ausstattung zum Kastenwagen Basis (außer 470 L4):

- 3er-Sitzbank mit 3 Kopfstützen und 3-Punkt-Sicherheitsgurten
- Dachhimmel bis zur Trennwand
- Laderaumboden, gummiert
- Radhausverkleidung
- Schiebefenster in den Seitenscheiben, rechts und links (2. Sitzreihe)
- Seitenwandverkleidung (aus Kunststoff, je nach Antrieb bis zu 640 mm hoch)
- Trennwand, Kunststoff, mit Fenster (inkl. Schutzgitter) in Höhe der C-Säule

ab € 32.050,- (38.139,50)

Doppelkabine Trend

Zusätzliche Ausstattung zur Doppelkabine Basis:

- Audiosystem 2 „MyConnection-Radio“: Radio (UKW/MW), MP3-fähig, USB-Anschluss, AUX-Eingang, Bluetooth®-Schnittstelle¹⁾, 4 Lautsprecher
- Audio-Fernbedienung am Lenkrad
- Außenspiegel, elektrisch einstellbar und beheizbar
- Fahrersitz mit Lendenwirbelstütze (Sitz-Paket 13)
- Geschwindigkeitsregelanlage
- Handschuhfach, abschließbar
- Innenverkleidung für Kotflügel, vorn
- Innenbeleuchtung vorn mit Leselampen und Verzögerungsschaltung
- Klimaanlage vorn inkl. Staub- und Pollenfilter
- Kühlergrill, silbern
- Lederlenkrad
- Nebelscheinwerfer
- Park-Pilot-System vorn und hinten
- Radzierblenden
- Scheinwerfer mit statischem Abbiegelicht
- Zweiter Schlüssel, klappbar, mit Fernbedienung

ab € 33.900,- (40.341,00)

FORD TRANSIT Kastenwagen LKW/Doppelkabine LKW

				Kastenwagen		Doppelkabine*	
				Basis	Trend	Basis	Trend
Mittlerer Radstand (L2): 3300 mm				Preise in Euro ohne MwSt. (inkl. MwSt.)			
Modell	Nutzlast max. ²⁾		Motoren/Getriebe Euro 6				
290 L2	0,8 t/ –	Frontantrieb	2,0 l TDCi, 77 kW (105 PS), 6-Gang-Schaltgetriebe	27.650,- (32.903,50)	29.800,- (35.462,-)	–	–
	0,8 t/ –	Frontantrieb	2,0 l TDCi, 96 kW (130 PS), 6-Gang-Schaltgetriebe	29.350,- (34.926,50)	31.500,- (37.485,-)	–	–
310 L2	1,0 t/ –	Frontantrieb	2,0 l TDCi, 77 kW (105 PS), 6-Gang-Schaltgetriebe	28.450,- (33.855,50)	30.600,- (36.414,-)	–	–
	1,0 t/0,9 t	Frontantrieb	2,0 l TDCi, 96 kW (130 PS), 6-Gang-Schaltgetriebe	30.150,- (35.878,50)	32.300,- (38.437,-)	32.050,- (38.139,50)	33.900,- (40.341,-)
	1,0 t/ –	Frontantrieb	2,0 l TDCi, 125 kW (170 PS), 6-Gang-Schaltgetriebe	31.400,- (37.366,-)	33.550,- (39.924,50)	–	–
330 L2	1,2 t/ –	Frontantrieb	2,0 l TDCi, 77 kW (105 PS), 6-Gang-Schaltgetriebe	29.500,- (35.105,-)	31.650,- (37.663,50)	–	–
	1,2 t/ –	Frontantrieb	2,0 l TDCi, 96 kW (130 PS), 6-Gang-Schaltgetriebe	31.200,- (37.128,-)	33.350,- (39.686,50)	–	–
	1,2 t/ –	Frontantrieb	2,0 l TDCi, 125 kW (170 PS), 6-Gang-Schaltgetriebe	32.450,- (38.615,50)	34.600,- (41.174,-)	–	–
350 L2	1,4 t/–	Frontantrieb	2,0 l TDCi, 77 kW (105 PS), 6-Gang-Schaltgetriebe	29.900,- (35.581,-)	32.050,- (38.139,50)	–	–
	1,4 t/1,2 t	Frontantrieb	2,0 l TDCi, 96 kW (130 PS), 6-Gang-Schaltgetriebe	31.600,- (37.604,-)	33.750,- (40.162,50)	33.500,- (39.865,-)	35.350,- (42.066,50)
	1,3 t/ –	Frontantrieb	2,0 l TDCi, 96 kW (130 PS), Automatikgetriebe	33.250,- (39.567,50)	35.400,- (42.126,-)	–	–
	1,4 t/1,2 t	Frontantrieb	2,0 l TDCi, 125 kW (170 PS), 6-Gang-Schaltgetriebe	32.850,- (39.091,50)	35.000,- (41.650,-)	–	36.600,- (43.554,-)
	1,2 t/ –	Frontantrieb	2,0 l TDCi, 125 kW (170 PS), Automatikgetriebe	–	36.650,- (43.613,50)	–	–
	1,2 t/–	Heckantrieb	2,0 l TDCi, 77 kW (105 PS), 6-Gang-Schaltgetriebe	30.400,- (36.176,-)	32.550,- (38.734,50)	–	–
	1,2 t/–	Heckantrieb	2,0 l TDCi, 96 kW (130 PS), 6-Gang-Schaltgetriebe	32.100,- (38.199,-)	34.250,- (40.757,50)	–	–
	1,2 t/–	Heckantrieb	2,0 l TDCi, 125 kW (170 PS), 6-Gang-Schaltgetriebe	33.350,- (39.686,50)	35.500,- (42.245,-)	–	–
	1,1 t/–	Allradantrieb	2,0 l TDCi, 96 kW (130 PS), 6-Gang-Schaltgetriebe	37.100,- (44.149,-)	39.250,- (46.707,50)	–	–
	1,1 t/–	Allradantrieb	2,0 l TDCi, 125 kW (170 PS), 6-Gang-Schaltgetriebe	–	40.500,- (48.195,-)	–	–

* Alle Doppelkabinen sind als LKW homologiert. Trotz dieser Klassifizierung kann die Besteuerung der Doppelkabine als PKW erfolgen. Auf diese Steuerbescheide hat die Ford-Werke GmbH keinen Einfluss.

Erklärung Radstände und Modellbezeichnungen

L2 = mittlerer Radstand	z.B. 290 L2	= Modell mit 2,9 t zulässigem Gesamtgewicht
L3 = langer Radstand	zGG	= zulässiges Gesamtgewicht
L4 = langer Radstand mit verlängertem Rahmen		

²⁾ Die angegebenen Nutzlasten beziehen sich auf das jeweilige Einstiegsmodell Kastenwagen/Doppelkabine ohne Wunschausstattungen.

FORD TRANSIT Kastenwagen LKW/Doppelkabine LKW

				Kastenwagen		Doppelkabine*	
				Basis	Trend	Basis	Trend
Langer Radstand (L3): 3750 mm				Preise in Euro ohne MwSt. (inkl. MwSt.)			
Modell	Nutzlast max. ²⁾		Motoren/Getriebe Euro 6				
310L3	0,9 t/ –	Frontantrieb	2,0 l TDCi, 77 kW (105 PS), 6-Gang-Schaltgetriebe	29.150,- (34.688,50)	31.300,- (37.247,-)	–	–
	0,9 t/ –	Frontantrieb	2,0 l TDCi, 96 kW (130 PS), 6-Gang-Schaltgetriebe	30.850,- (36.711,50)	33.000,- (39.270,-)	–	–
	0,9 t/ –	Frontantrieb	2,0 l TDCi, 125 kW (170 PS), 6-Gang-Schaltgetriebe	–	34.250,- (40.757,50)	–	–
330L3	1,1 t/ –	Frontantrieb	2,0 l TDCi, 77 kW (105 PS), 6-Gang-Schaltgetriebe	30.200,- (35.938,-)	32.350,- (38.496,50)	–	–
	1,1 t/1,0 t	Frontantrieb	2,0 l TDCi, 96 kW (130 PS), 6-Gang-Schaltgetriebe	31.900,- (37.961,-)	34.050,- (40.519,50)	33.800,- (40.222,-)	35.650,- (42.423,50)
	1,0 t/ –	Frontantrieb	2,0 l TDCi, 96 kW (130 PS), Automatikgetriebe	–	35.700,- (42.483,-)	–	–
	1,1 t/ –	Frontantrieb	2,0 l TDCi, 125 kW (170 PS), 6-Gang-Schaltgetriebe	33.150,- (39.448,50)	35.300,- (42.007,-)	–	–
350L3	1,3 t/ –	Frontantrieb	2,0 l TDCi, 77 kW (105 PS), 6-Gang-Schaltgetriebe	30.600,- (36.414,-)	32.750,- (38.972,50)	–	–
	1,3 t/1,1 t	Frontantrieb	2,0 l TDCi, 96 kW (130 PS), 6-Gang-Schaltgetriebe	32.300,- (38.437,-)	34.450,- (40.995,50)	34.200,- (40.698,-)	36.050,- (42.899,50)
	1,2 t/1,0 t	Frontantrieb	2,0 l TDCi, 96 kW (130 PS), Automatikgetriebe	33.950,- (40.400,50)	36.100,- (42.959,-)	–	37.700,- (44.863,-)
	1,3 t/1,1 t	Frontantrieb	2,0 l TDCi, 125 kW (170 PS), 6-Gang-Schaltgetriebe	33.550,- (39.924,50)	35.700,- (42.483,-)	35.450,- (42.185,50)	37.300,- (44.387,-)
	1,2 t/1,0 t	Frontantrieb	2,0 l TDCi, 125 kW (170 PS), Automatikgetriebe	35.200,- (41.888,-)	37.350,- (44.446,50)	–	38.950,- (46.350,50)
	1,2 t/ –	Heckantrieb	2,0 l TDCi, 77 kW (105 PS), 6-Gang-Schaltgetriebe	31.100,- (37.009,-)	33.250,- (39.567,50)	–	–
	1,2 t/ –	Heckantrieb	2,0 l TDCi, 96 kW (130 PS), 6-Gang-Schaltgetriebe	32.800,- (39.032,-)	34.950,- (41.590,50)	–	–
	1,2 t/1,0 t	Heckantrieb	2,0 l TDCi, 125 kW (170 PS), 6-Gang-Schaltgetriebe	34.050,- (40.519,50)	36.200,- (43.078,-)	35.950,- (42.780,50)	37.800,- (44.982,-)
	1,1 t/0,9 t	Allradantrieb	2,0 l TDCi, 96 kW (130 PS), 6-Gang-Schaltgetriebe	37.800,- (44.982,-)	39.950,- (47.540,50)	39.700,- (47.243,-)	–
	1,0 t/0,9 t	Allradantrieb	2,0 l TDCi, 125 kW (170 PS), 6-Gang-Schaltgetriebe	–	41.200,- (49.028,-)	–	42.800,- (50.932,-)

* Alle Doppelkabinen sind als LKW homologiert. Trotz dieser Klassifizierung kann die Besteuerung der Doppelkabine als PKW erfolgen. Auf diese Steuerbescheide hat die Ford-Werke GmbH keinen Einfluss.

²⁾ Die angegebenen Nutzlasten beziehen sich auf das jeweilige Einstiegsmodell Kastenwagen/Doppelkabine ohne Wunschausstattungen.

FORD TRANSIT Kastenwagen LKW/Doppelkabine LKW

				Kastenwagen		Doppelkabine*	
				Basis	Trend	Basis	Trend
Langer Radstand mit verlängertem Rahmen (L4): 3750 mm				Preise in Euro ohne MwSt. (inkl. MwSt.)			
Modell	Nutzlast max. ²⁾		Motoren/Getriebe Euro 6				
350L4	1,0 t/ –	Heckantrieb	2,0 l TDCi, 77 kW (105 PS), 6-Gang-Schaltgetriebe	32.500,- (38.675,-)	34.650,- (41.233,50)	–	–
	1,0 t/0,9 t	Heckantrieb	2,0 l TDCi, 96 kW (130 PS), 6-Gang-Schaltgetriebe	34.200,- (40.698,-)	36.350,- (43.256,50)	36.100,- (42.959,-)	37.950,- (45.160,50)
	1,0 t/0,9 t	Heckantrieb	2,0 l TDCi, 125 kW (170 PS), 6-Gang-Schaltgetriebe	35.450,- (42.185,50)	37.600,- (44.744,-)	37.350,- (44.446,50)	39.200,- (46.648,-)
	0,9 t/–	Allradantrieb	2,0 l TDCi, 125 kW (170 PS), 6-Gang-Schaltgetriebe	40.450,- (48.135,50)	42.600,- (50.694,-)	–	–
470L4	2,1 t/ – (0,9 t/ –) ³⁾	Heckantrieb	2,0 l TDCi, 125 kW (170 PS), 6-Gang-Schaltgetriebe	40.220,- (47.861,80)	42.720,- (50.836,80)	–	–

* Alle Doppelkabinen sind als LKW homologiert. Trotz dieser Klassifizierung kann die Besteuerung der Doppelkabine als PKW erfolgen. Auf diese Steuerbescheide hat die Ford-Werke GmbH keinen Einfluss.

Achsübersetzungen		Modelle**								
Antrieb/Motorleistung	Achse	290L2	310L2	330L2	350L2	310L3	330L3	350L3	350L4	470L4
Frontantrieb										
77 kW (105 PS)	3,94	●	●	–	–	●	–	–	–	–
	4,19	○	○	–	–	○	–	–	–	–
	4,71	–	–	●	●	–	●	●	–	–
96 kW (130 PS)	3,94	●	●	–	–	●	–	–	–	–
	4,19	○	○	–	–	○	–	–	–	–
	4,43	–	–	●	●	–	●	●	–	–
	4,71	–	–	○	○	–	○	○	–	–
96 kW (130 PS), Automatikgetriebe	3,65	–	–	–	●	–	●	●	–	–
125 kW (170 PS)	4,19	–	●	–	–	●	–	–	–	–
	4,71	–	–	●	●	–	●	●	–	–
	4,93***	–	–	–	○	–	–	○	–	–
125 kW (170 PS), Automatikgetriebe	3,65	–	–	–	●	–	–	●	–	–
Heckantrieb										
77 kW (105 PS)	3,31	–	–	–	●	–	–	●	●	–
	3,73	–	–	–	○	–	–	○	○	–
96 kW (130 PS)	3,15	–	–	–	●	–	–	●	●	–
	3,55	–	–	–	○	–	–	○	○	–
125 kW (170 PS)	3,15	–	–	–	●	–	–	●	●	–
	3,55	–	–	–	○	–	–	○	○	–
	4,10	–	–	–	–	–	–	–	–	●
Allradantrieb										
96 kW (130 PS)	4,10	–	–	–	●	–	–	●	–	–
125 kW (170 PS)	4,10	–	–	–	●	–	–	●	●	–

** verfügbare Modelle siehe Seite 4 – 6

*** nicht in Verbindung mit Kastenwagen Doppelkabine

Zeichenerklärung:

● serienmäßig; – nicht verfügbar; ○ auf Wunsch (ohne Aufpreis)

²⁾ Die angegebenen Nutzlasten beziehen sich auf das jeweilige Einstiegsmodell Kastenwagen/Doppelkabine ohne Wunschausstattungen.

³⁾ Bei Wahl der Wunschausstattung „Ablastung auf 3.500 kg zGG“ reduziert sich die Nutzlast um ca. 1,2 t auf den in Klammern genannten Wert.

FORD TRANSIT Kastenwagen LKW – Branchen-Pakete

Express Line-Paket [E1] – Ausstattung zusätzlich zum Modell Kastenwagen LKW		Preise in Euro ohne MwSt. (inkl. MwSt.)
<ul style="list-style-type: none"> – Kunststoff-Seitenwandverkleidung (4,8 mm; bis zum Dach) – Holzboden im Laderaum (9 mm) – Airlineschienen an den Seitenwänden rechts und links in Höhe von 550/650 mm und 1575/1675 mm (Heck-/Frontantrieb) – Radhausverkleidung – 6 Verzurrösen <p>Es entfallen folgende Serienausstattungen bei Trend:</p> <ul style="list-style-type: none"> – Seitenwandverkleidung – Vinyl-Bodenverkleidung „Easy Clean“ <p>Das Fahrzeug-Grundgewicht erhöht sich um ca. 57 kg (L2), 65 kg (L3) oder 82 kg (L4).</p> <ul style="list-style-type: none"> ⊖ mit Doppelkabine ⊖ mit Entfall Schiebetür, rechts ⊖ mit Entfall Tachograph ⊖ mit Entfall Trennwand ⊖ mit Klima-Paket 3 und 6 ⊖ mit Laderaumschutz-Paket ⊖ mit Ladungssicherungs-Paket ⊖ mit Seitenwandverkleidung, hoch <p>Es gelten die Grundausstattungen, Verfügbarkeiten und Einschränkungen der entsprechenden Varianten des Kastenwagen LKW Basis und Trend.</p>	<p>Preis für Radstand L2 und L3 1.200,- (1.428,-)</p> <hr/> <p>Preis für Radstand L4 1.500,- (1.785,-)</p>	

Service Line-Paket [A6] – Ausstattung zusätzlich zum Modell Kastenwagen LKW		
	Basis	Trend
<p>Sortimo®</p> <ul style="list-style-type: none"> – Sobogrip Montageboden – Sowaflex Wandverkleidung – Regalsysteme (links und rechts) – Fachböden mit verschiedenen BoXXen – Schubladen – Kofferfixierung inkl. Prallblech – Bodenschiene – Gasflaschenhalter – Aluminium-Lochblech – Multikonsole – Werkbank, klappbar, inkl. Parallelschraubstock 120 und Drehteller – Bodenlüfter – Dachlüfter <p>Es entfallen folgende Serienausstattungen bei Trend:</p> <ul style="list-style-type: none"> – Seitenwandverkleidung – Vinyl-Bodenverkleidung „Easy Clean“ <p>Das Fahrzeug-Grundgewicht erhöht sich um ca. 248 kg</p> <ul style="list-style-type: none"> ⊕ mit Radstand L2 mit Frontantrieb ⊖ mit Doppelkabine ⊖ mit Entfall Schiebetür, rechts ⊖ mit Entfall Trennwand ⊖ mit Klima-Paket 3 und 6 ⊖ mit Laderaumschutz-Paket ⊖ mit Ladungssicherungs-Paket ⊖ mit Schiebetür links ⊖ mit Seitenverkleidung, niedrig oder hoch <p>Es gelten die Grundausstattungen, Verfügbarkeiten und Einschränkungen der entsprechenden Varianten des Kastenwagen LKW Basis und Trend.</p>	<p>3.400,- (4.046,-)</p>	<p>3.250,- (3.867,50)</p> <p>Preis für Radstand L2 Frontantrieb</p>

► Diese Branchen-Pakete sind nicht miteinander kombinierbar und nicht verfügbar für Transit Doppelkabine LKW.

FORD TRANSIT Kastenwagen LKW/Doppelkabine LKW

	Kastenwagen		Doppelkabine	
	Basis	Trend	Basis	Trend
Preise in Euro ohne MwSt. (inkl. MwSt.)				
Ausstattungs Pakete				
Sicht-Paket 1:				
<ul style="list-style-type: none"> – Außenspiegel, elektrisch einstellbar und beheizbar (bereits serienmäßig bei Trend) – Frontscheibe, beheizbar (bereits serienmäßig bei 470 L4) – Wischwasser-Sensor; <ul style="list-style-type: none"> ⊖ mit Außenspiegeln, elektrisch anklappbar 				
	300,- (357,-)	150,- (178,50)	300,- (357,-)	150,- (178,50)
für 470 L4	150,- (178,50)	60,- (71,40)	–	–
Sicht-Paket 2:				
<ul style="list-style-type: none"> – Außenspiegel, elektrisch einstellbar, beheizbar und anklappbar – Frontscheibe, beheizbar (bereits serienmäßig bei 470 L4) – Instrumentenbeleuchtung regelbar – Nebelscheinwerfer (bereits serienmäßig bei Trend) – Scheibenwischer mit Regensensor (bereits serienmäßig bei 470 L4) – Scheinwerfer-Assistent mit Tag/Nacht-Sensor (bereits serienmäßig bei 470 L4) – Wischwassersensor 				
	670,- (797,30)	370,- (440,30)	670,- (797,30)	370,- (440,30)
für 470 L4	470,- (559,30)	170,- (202,30)	–	–
Sicht-Paket 3:				
<ul style="list-style-type: none"> – Außenspiegel, elektrisch einstellbar, beheizbar und anklappbar – Fahrspur-Assistent mit Müdigkeitswarner und Fernlicht-Assistent (bereits serienmäßig bei 470 L4) – Frontscheibe, beheizbar (bereits serienmäßig bei 470 L4) – Instrumentenbeleuchtung regelbar – Nebelscheinwerfer (bereits serienmäßig) – Rückfahrkamera mit Bildübertragung des rückwärtigen Fahrwegs im Display [zusätzlich mit Ankopplungshilfe in Verbindung mit Anhängervorrichtung (aufpreispflichtig)] – Scheibenwischer mit Regensensor (bereits serienmäßig bei 470 L4) – Scheinwerfer-Assistent mit Tag/Nacht-Sensor (bereits serienmäßig bei 470 L4) – Wischwassersensor – inkl. Audiosystem 8* 				
	–	1.150,- (1.368,50)	–	1.150,- (1.368,50)
für 470 L4 (anstelle von Audiosystem 2)	–	650,- (773,50)	–	–
– inkl. Audiosystem 9* anstelle von Audiosystem 8				
	–	1.230,- (1.463,70)	–	1.230,- (1.463,70)
für 470 L4	–	730,- (868,70)	–	–
– inkl. Audiosystem 15* anstelle von Audiosystem 8				
	–	2.330,- (2.772,70)	–	2.330,- (2.772,70)
für 470 L4	–	1.830,- (2.177,70)	–	–

* Die Beschreibung der Audiosysteme finden Sie auf den Seiten 20 und 21.

Zeichenerklärung:

● serienmäßig; – nicht verfügbar; □ verfügbar mit Ausstattungspaket; ○ auf Wunsch (ohne Aufpreis);

⊕ nur in Verbindung (aufpreispflichtig); ⊖ nicht in Verbindung; ✓ Bestandteil des Sitz-Paketes; **Fußnoten:** siehe Erläuterungen auf Seite 21

FORD TRANSIT Kastenwagen LKW/Doppelkabine LKW

	Kastenwagen		Doppelkabine	
	Basis	Trend	Basis	Trend
Sicherheit und Fahrerassistenz				
Preise in Euro ohne MwSt. (inkl. MwSt.)				
Airbags:				
– Airbag, Fahrerseite	●	●	●	●
– Airbag, Beifahrerseite ▶ siehe auch Sitz-Pakete	200,- (238,-)	200,- (238,-)	200,- (238,-)	200,- (238,-)
– Seitenairbags und Kopf-Schulterairbags, vorn ▶ siehe Sitz-Pakete	□	□	□	□
Antiblockier-Bremssystem (ABS) mit elektronischer Bremskraftverteilung (EBD)	●	●	●	●
Elektronisches Sicherheits- und Stabilitätsprogramm (ESP) mit Traktionskontrolle (TCS) inkl.				
– Berganfahrassistent	●	●	●	●
– Kurvenkontrolle				
– Notbremslicht	●	●	●	●
– Seitenwind-Assistent				
– Sicherheits-Bremsassistent				
– Überrollschutz				
– in Verbindung mit Anhängervorrichtung (aufpreispflichtig) zusätzlich mit Anhängerstabilisierung	●	●	●	●
Fahrspur-Assistent mit Müdigkeitswarner und Fernlicht-Assistent inkl.				
– Frontscheibe, beheizbar				
– Scheinwerfer-Assistent mit Tag/Nacht-Sensor	500,- (595,-)	500,- (595,-)	500,- (595,-)	500,- (595,-)
– Scheibenwischer mit Regensensor; ⊕ mit Audiosystem ▶ für Trend siehe auch Sicht-Paket 3				
serienmäßig bei 470 L4	●	●	–	–
Geschwindigkeitsregelanlage inkl. Lederlenkrad; ⊕ mit einem Audiosystem	350,- (416,50)	●	350,- (416,50)	●
Geschwindigkeitsregelanlage, adaptiv, inkl. Lederlenkrad und Pre-Collision-Assistent [Distanzanzeige, Distanzwarnen, Auffahrwarnsystem, aktivem Notbremsassistent und Verkehrsschild-Erkennungssystem (nicht für 470 L4)], Park-Pilot-System vorn und hinten inkl. Nebelscheinwerfer (bereits serienmäßig bei Trend). Der serienmäßige silberfarbene Kühlergrill wird durch einen schwarzen Kühlergrill ersetzt. ⊕ mit Audiosystem 8, 9 oder 15 und Fahrspur-Assistent oder ⊕ mit Sicht-Paket 3	1.700,- (2.023,-)	750,- (892,50)	1.700,- (2.023,-)	750,- (892,50)
Geschwindigkeitsbegrenzer 90 km/h – nicht abschaltbar	–	–	25,- (29,75)	25,- (29,75)
serienmäßig nur bei 470 L4 ohne Ablastung	●	●	–	–
Geschwindigkeitsbegrenzer 100 km/h – nicht abschaltbar; ⊖ mit 470 L4 ohne Ablastung	25,- (29,75)	25,- (29,75)	25,- (29,75)	25,- (29,75)
Geschwindigkeitsbegrenzer 120 km/h – nicht abschaltbar	–	–	25,- (29,75)	25,- (29,75)
Geschwindigkeitsbegrenzer 130 km/h – nicht abschaltbar; ⊖ mit 470 L4 ohne Ablastung	25,- (29,75)	25,- (29,75)	25,- (29,75)	25,- (29,75)
Notruf-Assistent ⁴⁾ ▶ siehe Audiosysteme mit Ford SYNC	siehe Seite 20 und 21			
Park-Pilot-System vorn und hinten inkl. – Nebelscheinwerfer	600,- (714,-)	●	600,- (714,-)	●
– zusätzlich mit Rückfahrkamera mit Bildübertragung des rückwärtigen Fahrwegs im Display und Ankopplungshilfe; ⊕ mit einem Audiosystem mit Ford SYNC ▶ für Trend siehe auch Sicht-Paket 3	900,- (1.071,-)	300,- (357,-)	900,- (1.071,-)	300,- (357,-)
Sicherheitsgurtstraffer und -gurtkraftbegrenzer vorn	●	●	●	●
Warnsystem für nicht angelegten Fahrersicherheitsgurt (akustisch und visuell)	●	●	●	●

FORD TRANSIT Kastenwagen LKW/Doppelkabine LKW

	Kastenwagen		Doppelkabine	
	Basis	Trend	Basis	Trend
Preise in Euro ohne MwSt. (inkl. MwSt.)				
Fahrzeugsicherung				
Diebstahl-Alarmanlage; ⊖ mit Standheizung-Paket 1	250,- (297,50)	250,- (297,50)	250,- (297,50)	250,- (297,50)
Diebstahl-Alarmanlage mit Innenraumüberwachung inkl. zweitem Schlüssel, klappbar, mit Fernbedienung (bereits serienmäßig bei Trend); ⊖ mit Heckscheibe ⊖ mit Standheizung-Paket 1 und 2				
– KatA: ⊕ mit Trennwand ohne Fenster; ⊖ mit Schiebetür links, inkl. Fenstern rechts und links; ⊖ mit Schiebetürfenster, rechts, fest	350,- (416,50)	250,- (297,50)	–	–
– KatC	–	–	350,- (416,50)	250,- (297,50)
Zentralverriegelung mit Fernbedienung (2 Schlüssel, davon 1 Fernbedienungsschlüssel)	●	●	●	●
– zusätzlich mit zweitem Schlüssel, klappbar, mit Fernbedienung ▶ für Basis siehe Diebstahl-Alarmanlage mit Innenraumüberwachung	□	●	□	●
– zusätzlich mit Doppelverriegelung	100,- (119,-)	100,- (119,-)	100,- (119,-)	100,- (119,-)
– zusätzlich mit Schlüsselprogrammierung (Fahrertür einzeln zu ver- und entriegeln)	50,- (59,50)	–	30,- (35,70)	–
– zusätzlich mit Schlüsselprogrammierung „Kurier“ (Beifahrertür einzeln zu ver- und entriegeln) inkl. Doppelverriegelung	150,- (178,50)	–	–	–

Ford Garantien

2 Jahre Ford Neuwagengarantie inklusive der Ford Assistance Mobilitätsgarantie*



12 Jahre Garantie gegen Durchrostern*



**Ford Protect Garantie-Schutzbrief für Flotten- und Gewerbekunden
inkl. Ford Assistance Mobilitätsgarantie****

– für das 3. Jahr bis max. 90.000 km Gesamtfahrleistung	336,13 (400,-)
– für das 3. Jahr bis max. 120.000 km Gesamtfahrleistung	420,17 (500,-)
– für das 3. Jahr bis max. 150.000 km Gesamtfahrleistung	504,20 (600,-)
– für das 3. bis 4. Jahr bis max. 120.000 km Gesamtfahrleistung	672,27 (800,-)
– für das 3. bis 4. Jahr bis max. 160.000 km Gesamtfahrleistung	756,30 (900,-)
– für das 3. bis 4. Jahr bis max. 200.000 km Gesamtfahrleistung	840,34 (1.000,-)

Doppelt sicher – einfach gut: Inspektion inklusive Mobilitätsgarantie**

Ob Wartung, Reparatur, Zubehör oder spezielle Aktionen: Bei Ford dreht sich alles um Ihr Fahrzeug und Ihre Mobilität. Und damit Sie auch im Fall der Fälle außerhalb der Neuwagengarantie und ohne Ford Protect Garantie-Schuttbrief abgesichert sind, erhalten Sie bei Ihrem teilnehmenden Ford Service Partner mit jeder Inspektion die Ford Assistance Mobilitätsgarantie**. Diese gilt für 24 Monate in den meisten Ländern Europas und kann mit jeder weiteren planmäßigen Inspektion bei einem teilnehmenden Ford Service Partner in Deutschland erneuert werden – wenn Sie wünschen, sogar ein ganzes Autoleben lang.

* Ab Datum der Erstzulassung oder der Auslieferung durch den Ford Vertragspartner (es gilt das früheste Datum). Details entnehmen Sie bitte den gültigen Garantiebedingungen.

** Detaillierte Informationen über die Leistungen und Ausschlüsse des Ford Protect Garantie-Schuttbriefts sowie der Ford Assistance Mobilitätsgarantie entnehmen Sie bitte den gültigen Garantiebedingungen des Ford Protect Garantie-Schuttbriefts für Gewerbe- und Flottenkunden.

FORD TRANSIT Kastenwagen LKW/Doppelkabine LKW

		Kastenwagen		Doppelkabine	
		Basis	Trend	Basis	Trend
Technik/Elektrik		Preise in Euro ohne MwSt. (inkl. MwSt.)			
1 Batterie		●	●	●	●
	für 470 L4 ohne Ablastung	—	—	—	—
2 Batterien		90,- (107,10)	90,- (107,10)	90,- (107,10)	90,- (107,10)
	serienmäßig bei 470 L4 ohne Ablastung	●	●	—	—
AGM-Tiefzyklus-Hochleistungsbatterien		400,- (476,-)	400,- (476,-)	400,- (476,-)	400,- (476,-)
	2 Batterien (95 Ah), tiefentladbar (Standard-Batterie wird durch AGM ersetzt)				
Generator, 200 A		●	●	●	●
Generator, 240 A		150,- (178,50)	150,- (178,50)	150,- (178,50)	150,- (178,50)
	► für Kasten LKW siehe auch Klima-Paket 6				
Spannungskonverter	230 V/150 Watt (Steckdose)	85,- (101,15)	85,- (101,15)	85,- (101,15)	85,- (101,15)
	► für Kasten LKW siehe auch Klima-Paket 6				
Start-Stopp-System	⊖ mit Allradantrieb; serienmäßig bei Automatikgetriebe	160,- (190,40)	160,- (190,40)	160,- (190,40)	160,- (190,40)
Tachograph, digital	Betrieb abhängig von gesetzlichen Vorschriften, Kalibrierung (erforderlich für den Betrieb) und Bedienungsanleitung beim teilnehmenden Ford Vertragspartner gegen Mehrpreis; ⊕ mit 2. Batterie ⊖ mit Automatikgetriebe	550,- (654,50)	550,- (654,50)	550,- (654,50)	550,- (654,50)
	serienmäßig bei 470 L4 ohne Ablastung	●	●	—	—
Entfall Tachograph, digital inkl. Entfall 2. Batterie	⊕ mit 470 L4 ohne Ablastung ⊖ mit Express Line-Paket	-440,- (-523,60)	-440,- (-523,60)	—	—
12-Volt-Anschluss	im Laderaum (D-Säule)	10,- (11,90)	10,- (11,90)	10,- (11,90)	10,- (11,90)

FORD TRANSIT Kastenwagen LKW/Doppelkabine LKW

		Kastenwagen		Doppelkabine	
		Basis	Trend	Basis	Trend
Ausstattung außen – Karosserie		Preise in Euro ohne MwSt. (inkl. MwSt.)			
Ablastung auf 3.500 kg zGG	(Tachograph, 2. Batterie und nicht abschaltbarer 90-km/h-Geschwindigkeitsbegrenzer entfallen aus der Serienausstattung, sind dann aber als Option gegen Mehrpreis bestellbar); ⊕ mit 470 L4	-600,- (-714,-)	-600,- (-714,-)	–	–
Achslasterhöhung vorn auf 1.850 kg;	⊕ mit 350er-Modellen mit Heckantrieb ▶ für Kasten LKW siehe auch Zwillingsbereifung	350,- (416,50)	350,- (416,50)	350,- (416,50)	350,- (416,50)
	serienmäßig bei Allradantrieb	●	●	●	●
	serienmäßig bei 470 L4	●	●	–	–
Anhängervorrichtung	fest, 13-polige Steckdose, inkl. Anhängerstabilisierung (TSC); ⊖ mit Doppelkabine 310 L2 ⊖ mit Doppelkabine 350 L4	490,- (583,10)	490,- (583,10)	490,- (583,10)	490,- (583,10)
Außenspiegel mit integrierten Blinkleuchten		●	●	●	●
– zusätzlich elektrisch einstellbar und beheizbar	▶ für Basis siehe auch Sicht-Paket 1	150,- (178,50)	●	150,- (178,50)	●
– zusätzlich elektrisch einstellbar, beheizbar und anklappbar;	⊖ mit Sicht-Paket 1 ▶ siehe auch Sicht-Paket 2 und 3	270,- (321,30)	120,- (142,80)	270,- (321,30)	120,- (142,80)
Farben					
– Normalfarbe		●	●	●	●
– Metallic-Lackierung und Iridium-Schwarz Mica		690,- (821,10)	690,- (821,10)	690,- (821,10)	690,- (821,10)
– Sonderlackierung in Normalfarbe		640,- (761,60)	640,- (761,60)	640,- (761,60)	640,- (761,60)
Ford Easy Fuel	Komfort-Tankverschluss und Fehlbetankungsschutz	●	●	●	●
Heckleiter	⊖ mit 256 ^P -Doppelflügelhecktüren ⊖ mit Radstand L4	300,- (357,-)	300,- (357,-)	300,- (357,-)	300,- (357,-)
Innenverkleidung für Kotflügel vorn		–	●	–	●
Kraftstoffbehälter 72 l		●	●	●	●
Kraftstoffbehälter 95 l	⊖ mit Frontantrieb	200,- (238,-)	200,- (238,-)	–	–
Kühlergrill, grau		●	–	●	–
Kühlergrill, schwarz	▶ siehe Geschwindigkeitsregelanlage, adaptiv	–	□	–	□
Kühlergrill, silbern	⊖ mit Geschwindigkeitsregelanlage, adaptiv	–	●	–	●
Nebelscheinwerfer	▶ für Basis siehe auch Park-Pilot-System, Rückfahrkamera und Sicht-Paket 2	150,- (178,50)	●	150,- (178,50)	●
Scheinwerfer					
– Halogenscheinwerfer mit Tagfahrlicht und Ablendlicht mit Ausschaltverzögerung		●	●	●	●
– zusätzlich mit statischem Abbiegelicht		–	●	–	●
– zusätzlich mit Scheinwerfer-Assistent mit Tag/Nacht-Sensor	▶ siehe Sicht-Paket 2, Sicht-Paket 3 und Fahrspur-Assistent	□	□	□	□
	serienmäßig bei 470 L4	●	●	–	–
Schlechtwege-Paket 1	Unterbodenschutz auf Wachsbasis	250,- (297,50)	250,- (297,50)	250,- (297,50)	250,- (297,50)
Schlechtwege-Paket 2	Unterfahrschutz für Motor und Getriebe, Stahlblech (Dicke: 2,5 mm; Gewicht: 14 kg)	350,- (416,50)	350,- (416,50)	350,- (416,50)	350,- (416,50)
Schmutzfänger vorn		50,- (59,50)	50,- (59,50)	50,- (59,50)	50,- (59,50)
Schmutzfänger hinten		●	●	●	●
Seitenschutzleisten		●	●	●	●
Stoßfänger hinten, mit integrierter Trittstufe		●	●	●	●

FORD TRANSIT Kastenwagen LKW/Doppelkabine LKW

		Kastenwagen		Doppelkabine	
		Basis	Trend	Basis	Trend
Ausstattung – Dach					
Preise in Euro ohne MwSt. (inkl. MwSt.)					
Dach, mittelhoch (H2)	serienmäßig bei Radstand L2 und L3; ⊖ mit Radstand L4; ⊖ mit Sicherungsnetz allsafe JUNKFALK®, elektr. betrieben	●	●	●	●
Dach, hoch (H3)	serienmäßig bei Radstand L4	●	●	●	●
	für Radstand L2 und L3 ▶ für Radstand L3 siehe auch Sicherungsnetz allsafe JUNKFALK®, elektr. betrieben	600,- (714,-)	600,- (714,-)	600,- (714,-)	600,- (714,-)
Dachhimmel	bis zur Trennwand zum Laderaum	●	●	●	●
Innenliegender Dachträger	im Laderaum, klappbar (50 kg Traglast); ⊖ mit Heckscheiben ⊖ mit Sicherungsnetz allsafe JUNKFALK®, elektr. betrieben ⊖ mit Trennwand mit Fenster	350,- (416,50)	350,- (416,50)	–	–
Überkopfablagefach vorn		●	●	●	●
Ausstattung außen – Türen, Fenster und Scheiben					
Doppelflügelhecktür 180°-Scharniere	ohne Heckscheiben, serienmäßig bei Radstand L2 und L3	●	●	●	●
Doppelflügelhecktür 256°-Scharniere	ohne Heckscheiben, mit Feststellmagneten; ⊖ mit Radstand L2				
	serienmäßig bei Radstand L4 für Radstand L3	450,- (535,50)	450,- (535,50)	450,- (535,50)	450,- (535,50)
Heckscheiben, beheizbar	⊕ mit Trennwand mit Fenster ⊖ mit innenliegendem Dachträger ⊖ mit Diebstahl-Alarmanlage mit Innenraumüberwachung	100,- (119,-)	100,- (119,-)	100,- (119,-)	100,- (119,-)
Heckscheiben, beheizbar inkl. Heckfenster-Schutzgitter;	⊕ mit Trennwand mit Fenster ⊖ mit innenliegendem Dachträger ⊖ mit Diebstahl-Alarmanlage mit Innenraumüberwachung	350,- (416,50)	350,- (416,50)	350,- (416,50)	350,- (416,50)
Heckscheibenwischer	inkl. Scheibenwaschdüse und Einsatzautomatik beim Einlegen des Rückwärtsganges; ⊕ mit beheizbaren Heckscheiben ⊖ mit Doppelflügelhecktür 256°-Scharniere	110,- (130,90)	110,- (130,90)	110,- (130,90)	110,- (130,90)
Fensterheber vorn, elektrisch	mit Quickdown/-up-Schaltung für Fahrerseite	●	●	●	●
Frontscheibe, beheizbar	▶ siehe Sicht-Pakete und Fahrspur-Assistent	□	□	□	□
	serienmäßig bei 470 L4	●	●	–	–
Scheibenwischer – mit Intervallschaltung		●	●	●	●
– mit Regensensor	▶ siehe Sicht-Paket 2 und 3 sowie Fahrspur-Assistent	□	□	□	□
	serienmäßig bei 470 L4	●	●	–	–
Schiebetür, rechts	Öffnungsweite bei Kastenwagen 1300 mm Öffnungsweite bei Doppelkabine 1200 mm	●	●	●	●
Schiebetürfenster, rechts, fest	⊖ mit Entfall Schiebetür, rechts ⊖ mit Diebstahl-Alarmanlage mit Innenraumüberwachung	150,- (178,50)	150,- (178,50)	–	–
Schiebetür, links	Öffnungsweite wie Schiebetür, rechts; ⊖ mit Doppelkabine 310 L2 mit Dach, hoch (H3) ⊖ mit Doppelkabine mit Dach, hoch (H3), bei Heck- und Allradantrieb ⊖ mit Doppelkabine L4 ⊖ mit Entfall Schiebetür, rechts ⊖ mit Service-Line-Paket ⊖ mit Sicherungsnetz, elektrisch ⊖ mit Ladungssicherungs-Paket ⊖ mit Hartholz-Laderaumboden „Delignit“	500,- (595,-)	500,- (595,-)	500,- (595,-)	500,- (595,-)
	inkl. Fenstern rechts und links fest; ⊖ mit Diebstahl-Alarmanlage mit Innenraumüberwachung	800,- (952,-)	800,- (952,-)	–	–
Schiebefenster	in den Seitenscheiben, rechts und links, 2. Reihe ⊖ mit Diebstahlalarmanlage mit Innenraumüberwachung	–	–	●	●
Entfall Schiebetür, rechts	⊖ mit Schiebetür, links ⊖ mit Express Line- oder Service Line-Paket	-200,- (-238,-)	–	–	–

FORD TRANSIT Kastenwagen LKW/Doppelkabine LKW

		Kastenwagen		Doppelkabine	
		Basis	Trend	Basis	Trend
Ausstattung außen – Türen, Fenster und Scheiben (Fortsetzung)		Preise in Euro ohne MwSt. (inkl. MwSt.)			
Schiebetür-Einstiegsleuchte	automatisch bei Türöffnung	–	●	–	●
Schiebetürtrittstufe	rechts, elektrisch; ⊕ mit Heckantrieb; für Trend ⊕ mit Entfall Vinyl-Bodenverkleidung „Easy Clean“ im Laderaum	680,- (809,20)	680,- (809,20)	–	–
Wärmeschutzverglasung	leicht getönt	●	●	●	●
	mittlerer Tönungsgrad der Seitenscheibe(n) der 2. Reihe; für Kastenwagen LKW ⊕ mit Seitenscheibe(n) in 2. Reihe	110,- (130,90)	110,- (130,90)	110,- (130,90)	110,- (130,90)
Ausstattung außen – Bereifung und Räder					
Stahlräder 6,5 J x 15	mit 215/65 R 15 Reifen; für 290er- und 310er-Modelle	●	●	●	●
Stahlräder 6,5 J x 16	mit 235/65 R 16 Reifen; für 330er- und 350er-Modelle sowie für alle Modelle mit Automatikgetriebe	●	●	●	●
Leichtmetallräder	6,5 J x 16 mit abschließbaren Radmuttern und mit 215/65 R 16 Reifen für 290er- und 310er-Modelle, mit 235/65 R 16 Reifen für 330er- und 350er-Modelle; ⊖ mit Zwillingsbereifung	–	775,- (922,25)	–	775,- (922,25)
	für 470 L4	–	–	–	–
Radnabenabdeckungen	(bei Zwillingsbereifung nur vorn)	●	–	●	–
Radzierblenden	⊖ mit Zwillingsbereifung	50,- (59,50)	●	–	●
	für 470 L4	–	–	–	–
Reifendruckkontrollsystem	⊖ mit Zwillingsbereifung	60,- (71,40)	60,- (71,40)	60,- (71,40)	60,- (71,40)
	für 470 L4	–	–	–	–
Reifen-Reparatur-Set	platz- und gewichtsparend (bei Verwendung max. 80 km/h zulässig); ⊖ mit Zwillingsbereifung	●	●	●	●
	für 470 L4	–	–	–	–
Reserverad	Stahlräder (anstelle Reifen-Reparatur-Set) ▶ siehe auch Zwillingsbereifung	○	○	○	○
	serienmäßig bei 470 L4	●	●	–	–
Ganzjahresreifen	⊖ mit Zwillingsbereifung ⊕ mit Stahlrädern	350,- (416,50)	350,- (416,50)	350,- (416,50)	350,- (416,50)
Winterreifen M+S	für 290er- und 310er-Modelle mit Stahlrädern	380,- (452,20)	380,- (452,20)	380,- (452,20)	380,- (452,20)
	für 330er- und 350er-Modelle mit Stahlrädern	570,- (678,30)	570,- (678,30)	570,- (678,30)	570,- (678,30)
	⊕ mit Zwillingsbereifung	600,- (714,-)	600,- (714,-)	–	–
Zwillingsbereifung	6 J x 16 Stahlräder mit 195/75 R 16 Reifen inkl. Reserverad und Achslasterhöhung vorn auf 1.850 kg, Entfall der serienmäßigen Radzierblenden bei Trend, stattdessen Radnabenabdeckung nur vorn; ⊖ mit Reifendruckkontrollsystem ⊖ mit Ganzjahresreifen ⊖ mit Allradantrieb				
	für 350 L4 mit Heckantrieb	850,- (1.011,50)	800,- (952,-)	–	–
	für 470 L4	●	●	–	–

FORD TRANSIT Kastenwagen LKW/Doppelkabine LKW

Übersicht Sitze – Fahrerkabine

für ► **Basis**

	Sitz-Pakete							
	2	3	4	7	8	9	10	11
	Preise in Euro ohne MwSt. (inkl. MwSt.)							
Preise für Kastenwagen Basis	150,- (178,50)	-100,- (-119,-)	●	50,- (59,50)	265,- (315,35)	300,- (357,-)	815,- (969,85)	850,- (1.011,50)
Preise für Doppelkabine Basis	250,- (297,50)	-100,- (-119,-)	●	50,- (59,50)	265,- (315,35)	300,- (357,-)	815,- (969,85)	850,- (1.011,50)

Bestandteile der Sitz-Pakete

Beifahrersitz

Beifahrer-Einzelsitz	–	✓	–	–	✓	–	✓	–
Beifahrer-Doppelsitz	✓	–	✓	✓	–	✓	–	✓

Einstellbarkeit Fahrersitz

Fahrersitz, 4fach manuell einstellbar (vor/zurück, Lehne, Neigung Sitzkissen, Höhe)	✓	✓	✓	✓	✓	✓	✓	✓
---	---	---	---	---	---	---	---	---

Einstellbarkeit Beifahrersitz

Beifahrer-Einzelsitz, 2fach manuell einstellbar (vor/zurück, Lehne)	–	✓	–	–	–	–	–	–
Beifahrer-Einzelsitz, 4fach manuell einstellbar (vor/zurück, Lehne, Neigung Sitzkissen, Höhe)	–	–	–	–	✓	–	✓	–
Beifahrer-Doppelsitz mit Staufach unter einzeln hochklappbaren Sitzpolstern	✓	–	✓	✓	–	✓	–	✓

Kopfstützen

Kopfstützen, höhenverstellbar	✓	✓	✓	✓	✓	✓	✓	✓
-------------------------------	---	---	---	---	---	---	---	---

Tablett

Tablett am Beifahrer-Doppelsitz (ausklappbar)	✓	–	✓	✓	–	✓	–	✓
---	---	---	---	---	---	---	---	---

Sitzheizung

Sitzheizung für Fahrer	–	–	–	–	✓	✓	✓	✓
Sitzheizung für Beifahrer (äußerer Sitz)	–	–	–	–	✓	✓	✓	✓

Armlehnen

Armlehne innen für Fahrer	✓	✓	✓	✓	✓	✓	✓	✓
---------------------------	---	---	---	---	---	---	---	---

Lendenwirbelstütze

Lendenwirbelstütze, manuell (Fahrersitz)	–	–	–	✓	✓	✓	✓	✓
--	---	---	---	---	---	---	---	---

Airbags

Airbag Beifahrerseite, Kopf-Schulterairbags vorn und Seitenairbags vorn	–	–	–	–	–	–	✓	✓
---	---	---	---	---	---	---	---	---

Sitzbezug

Kunstleder (Vinyl)*	✓	–	–	–	–	–	–	–
Sitzbezug Basis: Stoff*	–	✓	✓	✓	✓	✓	✓	✓

* Sitzbezug hinten immer wie Sitzbezug vorn

		Kastenwagen	Doppelkabine
		Basis	Basis
		Preise in Euro ohne MwSt. (inkl. MwSt.)	
Rücksitz-Pakete			
Rücksitz-Paket 2	3er Sitzbank in 2. Reihe (ausbaubar) inkl. höhenverstellbaren Kopfstützen und 2 ISOFIX-Halterungen am linken und mittleren Sitz	–	●
Rücksitz-Paket 1	2 Doppelsitze in 2. Reihe (ausbaubar) inkl. höhenverstellbaren Kopfstützen und 2 ISOFIX-Halterungen an den beiden äußeren Sitzplätzen; ⊕ mit 350L3 ⊖ mit Allradantrieb	–	250,- (297,50)

FORD TRANSIT Kastenwagen LKW/Doppelkabine LKW

Übersicht Sitze – Fahrerkabine

für ► Trend

	Sitz-Pakete						
	2	12	13	14	15	27	29
	Preise in Euro ohne MwSt. (inkl. MwSt.)						
Preise für Kastenwagen Trend	100,- (119,-)	-100,- (-119,-)	●	315,- (374,85)	250,- (297,50)	965,- (1.148,35)	900,- (1.071,-)
Preise für Doppelkabine Trend	200,- (238,-)	-100,- (-119,-)	●	315,- (374,85)	250,- (297,50)	965,- (1.148,35)	900,- (1.071,-)

Bestandteile der Sitz-Pakete

Beifahrersitz

Beifahrer-Einzelsitz	–	✓	–	✓	–	✓	–
Beifahrer-Doppelsitz	✓	–	✓	–	✓	–	✓

Einstellbarkeit Fahrersitz

Fahrersitz, 4fach manuell einstellbar (vor/zurück, Lehne, Neigung Sitzkissen, Höhe)	✓	✓	✓	✓	✓	–	–
Fahrersitz, 4fach elektrisch einstellbar (vor/zurück, Lehne, Neigung Sitzkissen, Höhe)	–	–	–	–	–	✓	✓

Einstellbarkeit Beifahrersitz

Beifahrer-Einzelsitz, 2fach manuell einstellbar (vor/zurück, Lehne)	–	✓	–	–	–	–	–
Beifahrer-Einzelsitz, 4fach manuell einstellbar (vor/zurück, Lehne, Neigung Sitzkissen, Höhe)	–	–	–	✓	–	✓	–
Beifahrer-Doppelsitz mit Staufach unter einzeln hochklappbaren Sitzpolstern	✓	–	✓	–	✓	–	✓

Kopfstützen

Kopfstützen, höhenverstellbar	✓	✓	✓	✓	✓	✓	✓
-------------------------------	---	---	---	---	---	---	---

Tablett

Tablett am Beifahrer-Doppelsitz (ausklappbar)	✓	–	✓	–	✓	–	✓
---	---	---	---	---	---	---	---

Sitzheizung

Sitzheizung für Fahrer	–	–	–	✓	✓	✓	✓
Sitzheizung für Beifahrer (äußerer Sitz)	–	–	–	✓	✓	✓	✓

Armlehnen

Armlehne innen für Fahrer	✓	✓	✓	✓	✓	✓	✓
Armlehne innen für Beifahrer-Einzelsitz	–	–	–	✓	–	✓	–

Lendenwirbelstütze

Lendenwirbelstütze, manuell (Fahrersitz)	–	✓	✓	✓	✓	✓	✓
Lendenwirbelstütze, manuell (Beifahrersitz)	–	–	–	✓	–	✓	–

Airbags

Airbag Beifahrerseite, Kopf-Schulterairbags vorn und Seitenairbags vorn	–	–	–	–	–	✓	✓
--	---	---	---	---	---	---	---

Sitzbezug

Kunstleder (Vinyl)*	✓	–	–	–	–	–	–
Sitzbezug Trend: Stoff*	–	✓	✓	✓	✓	✓	✓

* Sitzbezug hinten immer wie Sitzbezug vorn

		Kastenwagen	Doppelkabine
		Trend	Trend
		Preise in Euro ohne MwSt. (inkl. MwSt.)	
Rücksitz-Pakete			
Rücksitz-Paket 2	3er Sitzbank in 2. Reihe (ausbaubar) inkl. höhenverstellbaren Kopfstützen und 2 ISOFIX-Halterungen am linken und mittleren Sitz	–	●
Rücksitz-Paket 1	2 Doppelsitze in 2. Reihe (ausbaubar) inkl. höhenverstellbaren Kopfstützen und 2 ISOFIX-Halterungen an den beiden äußeren Sitzplätzen; ⊕ mit 350 L3 ⊖ mit Allradantrieb	–	250,- (297,50)

FORD TRANSIT Kastenwagen LKW/Doppelkabine LKW

		Kastenwagen		Doppelkabine	
		Basis	Trend	Basis	Trend
Ausstattung innen – Fahrerkabine		Preise in Euro ohne MwSt. (inkl. MwSt.)			
Bordcomputer	mit Verbrauchs- und Kilometerangaben (z. B. Restreichweite) sowie Außentemperaturanzeige und Ford ECO-Mode	●	●	●	●
Handschuhfach	mit Deckel – zusätzlich abschließbar	● –	● ●	● –	● ●
Innenbeleuchtung	mit Verzögerungsschaltung vorn – zusätzlich mit Leselampen vorn	● –	● ●	● –	● ●
Lederlenkrad	► für Basis siehe Geschwindigkeitsregelanlage serienmäßig für 470 L4	□ ●	● ●	□ –	● –
Lenksäule	in Höhe und Reichweite einstellbar	●	●	●	●
Raucher-Paket	Zigarettenanzünder und Aschenbecher	30,- (35,70)	30,- (35,70)	30,- (35,70)	30,- (35,70)
Sonnenblende	auf Fahrer- und Beifahrerseite	●	●	●	●
Ausstattung innen – Laderaum					
Gittertrennwand	(versetzbar auf Airlineschienen); ⊕ mit Ladungssicherungs-Paket ⊖ mit Innenliegendem Dachträger	500,- (595,-)	500,- (595,-)	–	–
Haltegriff	an B-Säule, Beifahrerseite	●	●	●	●
Laderaumbeleuchtung		●	●	●	●
Laderaumbeleuchtung (LED)		125,- (148,75)	125,- (148,75)	125,- (148,75)	125,- (148,75)
Laderaumboden	Vinyl-Bodenverkleidung „Easy Clean“ inkl. Radhausverkleidung; ⊖ mit Express Line-Paket oder Service Line-Paket ⊖ mit elektrischer Schiebetürtrittstufe ⊖ mit Klimaanlage hinten ⊖ mit Ladungssicherungs-Paket ⊖ mit Hartholz-Laderaumboden (Delignit) ⊖ mit Sicherungsnetz allsafe JUNKFALK®, elektr. betrieben ► siehe auch Laderaumschutz-Paket	150,- (178,50)	●	–	–
	Entfall Vinyl-Bodenverkleidung „Easy Clean“	–	-100,- (-119,-)	–	–
	gummiert	–	–	●	●
Laderaumschutz-Paket inkl.	– Laderaumboden „Easy Clean“ – Radhausverkleidung – Seitenwandverkleidung hoch; ⊖ mit Express Line-Paket oder Service Line-Paket ⊖ mit elektrischer Schiebetürtrittstufe ⊖ mit Klimaanlage hinten ⊖ mit Ladungssicherungs-Paket ⊖ mit Hartholz-Laderaumboden (Delignit) ⊖ mit Sicherungsnetz allsafe JUNKFALK®, elektr. betrieben	250,- (297,50)	–	–	–
Ladungssicherungs-Paket inkl.:	– Airlineschienen an den Seitenwänden rechts und links in Höhe von 550 mm/650 mm (Heck-/Frontantrieb) und 1575 mm/1675 mm (Heck-/Frontantrieb) – allsafe JUNKFALK® Set zur Ladungssicherung inkl.: – Arbeitshandschuhe – 2 Spanngurte (5 m), 4 rutschsichere Unterlagen (200 x 100 mm), 4 Zurrpunkte (KERL 500), 4 Haken (Doppel-Endbeschlag) zur Verwendung in Kombination mit den Airlineschienen – Hartholz-Laderaumboden (Delignit)				
	Die beim Trend serienmäßige Vinyl-Bodenverkleidung „EasyClean“ entfällt. Das Fahrzeug-Grundgewicht erhöht sich um ca. 31 kg (L2), 34 kg (L3), 40 kg (L4). ⊖ mit Entfall Schiebetür ⊖ mit Schiebetür links ⊖ mit Express Line-Paket oder Service Line-Paket ⊖ mit Laderaumschutz-Paket ⊖ mit Sicherungsnetzen				
	für Radstand L2 und L3	1.250,- (1.487,50)	1.100,- (1.309,-)	–	–
	für Radstand L4	1.350,- (1.606,50)	1.200,- (1.428,-)	–	–

FORD TRANSIT Kastenwagen LKW/Doppelkabine LKW

		Kastenwagen		Doppelkabine	
		Basis	Trend	Basis	Trend
Ausstattung innen – Laderaum (Fortsetzung)		Preise in Euro ohne MwSt. (inkl. MwSt.)			
<p>Hartholz-Laderaumboden (Delignit) mit Anti-Rutschbeschichtung inkl.</p> <ul style="list-style-type: none"> – 3 eingelassenen Airlineschienen quer für Radstand L2/L3 – 4 eingelassenen Airlineschienen quer für Radstand L4; <p>Die bei Trend serienmäßige Vinyl-Bodenverkleidung „Easy Clean“ sowie die Radhausverkleidungen entfallen.</p> <p>Das Fahrzeug-Grundgewicht erhöht sich um ca. 23 kg (L2), 25 kg (L3), 27 kg (L4).</p> <ul style="list-style-type: none"> ⊖ mit Entfall Schiebetür ⊖ mit Schiebetür links ⊖ mit Express Line-Paket oder Service Line-Paket ⊖ mit Vinyl-Bodenverkleidung „Easy Clean“ ▶ auch Bestandteil von Ladungssicherungs-Paket und Sicherungsnetz allsafe JUNKFALK®, elektr. betrieben 		950,- (1.130,50)	800,- (952,-)	–	–
Radhausverkleidungen	▶ für Kastenwagen Basis siehe „Easy Clean“, Seitenwandverkleidung und Laderaumschutz-Paket	□	●	●	●
Seitenwandverkleidung inkl. Radhausverkleidung	<ul style="list-style-type: none"> ⊖ mit Express Line-Paket oder Service Line-Paket – niedrig, Höhe 640 mm (bei Frontantrieb), 540 mm (bei Heckantrieb) – hoch bis zum Dach ▶ für Basis siehe auch Laderaumschutz-Paket 	75,- (89,25)	●	●	●
Sicherungsnetz allsafe JUNKFALK®, manuell, zur Befestigung an Verzurrösen	<p>L2 = 3000 x 1650 mm L3 = 3400 x 1650 mm L4 = 4200 x 1650 mm;</p> <ul style="list-style-type: none"> ⊖ mit Express Line-Paket oder Service Line-Paket ⊖ mit Ladungssicherungs-Paket 	650,- (773,50)	650,- (773,50)	–	–
Sicherungsnetz allsafe JUNKFALK®, elektrisch betrieben (gleitet in vertikalen Schienen an den Seitenwänden auf und ab)	<p>L3 = 3400 x 1650 mm L4 = 4200 x 1650 mm inkl.:</p> <ul style="list-style-type: none"> – Hartholz-Laderaumboden (Delignit) – Seitenwandverkleidung, hoch – Dach, hoch (für Radstand L3) <p>Die für Trend serienmäßige Vinyl-Bodenverkleidung „Easy Clean“ entfällt.</p> <p>Das Fahrzeug-Grundgewicht erhöht sich um ca. 66 kg (L3), 70 kg (L4).</p> <ul style="list-style-type: none"> ⊕ mit Radstand L3 und L4 ⊖ mit Dach, mittelhoch (H2) ⊖ mit Entfall Schiebetür ⊖ mit Schiebetür links ⊖ mit Ladungssicherungs-Paket ⊖ mit Innenliegendem Dachträger ⊖ mit Express Line-Paket oder Service Line-Paket 				
	für Radstand L3 inkl. Dach hoch	3.125,- (3.718,75)	2.900,- (3.451,-)	–	–
	für Radstand L4	2.525,- (3.004,75)	2.300,- (2.737,-)	–	–
Trennwand	Stahl, in Höhe der B-Säule	●	●	–	–
	– zusätzlich mit Fenster (inkl. Schutzgitter)	50,- (59,50)	50,- (59,50)	–	–
	Kunststoff, mit Fenster (inkl. Schutzgitter), in Höhe der C-Säule	–	–	●	●
Verzurrösen	<p>Kastenwagen LKW L2/L3 = 10 Stück Kastenwagen LKW L4 = 12 Stück</p> <p>Kastenwagen Doppelkabine L2 = 4 Stück Kastenwagen Doppelkabine L3 = 6 Stück Kastenwagen Doppelkabine L4 = 8 Stück</p>	●	●	–	–
		–	–	●	●

FORD TRANSIT Kastenwagen LKW/Doppelkabine LKW

		Kastenwagen		Doppelkabine	
		Basis	Trend	Basis	Trend
Heizung und Belüftung					
Preise in Euro ohne MwSt. (inkl. MwSt.)					
Klimaanlage vorn ⁵⁾	inkl. Staub- und Pollenfilter	1.200,- (1.428,-)	●	1.200,- (1.428,-)	●
Klimaanlage vorn und hinten ⁵⁾	inkl. Staub- und Pollenfilter Die für Trend serienmäßige Vinyl-Bodenverkleidung „Easy Clean“ entfällt; ⊖ mit Frontantrieb ⊖ mit Express Line-Paket ⊖ mit Hartholz-Laderaumboden „Delignit“ ⊖ mit Laderaumschutz-Paket ⊖ mit Ladungssicherungs-Paket ⊖ mit Service Line-Paket ⊖ mit Sicherungsnetz allsafe JUNKFALK, elektrisch betrieben ⊖ mit Spannungskonverter	2.000,- (2.380,-)	650,- (773,50)	—	—
Klima-Paket 3					
Klima-Paket 6	wie Klima-Paket 3 zusätzlich mit Spannungskonverter 230 V/150 Watt (Steckdose) und Generator 250 A; ⊖ mit Frontantrieb	2.200,- (2.618,-)	850,- (1.011,50)	—	—
Standheizung-Paket 1	(kraftstoffbetriebene Zusatzheizung), programmierbar, inkl. Fernbedienung; ⊕ mit 2. Batterie ⊖ mit einer Diebstahl-Alarmanlage	1.050,- (1.249,50)	1.050,- (1.249,50)	1.050,- (1.249,50)	1.050,- (1.249,50)
Standheizung-Paket 2	(kraftstoffbetriebene Zusatzheizung), programmierbar, inkl. Fernbedienung und Diebstahl-Alarmanlage; ⊕ mit 2. Batterie ⊖ mit Diebstahl-Alarmanlage mit Innenraumüberwachung	1.300,- (1.547,-)	1.300,- (1.547,-)	1.300,- (1.547,-)	1.300,- (1.547,-)
Zuheizer, elektrisch		●	●	●	●

FORD TRANSIT Kastenwagen LKW/Doppelkabine LKW

	Kastenwagen		Doppelkabine	
	Basis	Trend	Basis	Trend
Preise in Euro ohne MwSt. (inkl. MwSt.)				
Audio- und Kommunikationssysteme				
Radiovorbereitung:				
– Verkabelung, 4 Lautsprecher vorn, Antenne; ⊖ mit Fahrspur-Assistent ⊖ mit Geschwindigkeitsregelanlage ⊖ mit Rückfahrkamera	●	–	●	–
für 470 L4	–	–	–	–
Audiosystem 2 „MyConnection-Radio“:				
– Radio (UKW/MW), MP3-fähig, USB-Anschluss, AUX-Eingang, Bluetooth®-Schnittstelle (Freisprecheinrichtung ¹⁾), Audio-Fernbedienung am Lenkrad, 4 Lautsprecher vorn; ⊖ mit Rückfahrkamera ⊖ mit Geschwindigkeitsregelanlage, adaptiv	200,- (238,-)	●	200,- (238,-)	●
serienmäßig bei 470 L4	●	●	–	–
Audiosystem 3: wie Audiosystem 2				
– zusätzlich mit digitalem Radioempfang DAB/DAB+ (Digital Audio Broadcasting)	275,- (327,25)	75,- (89,25)	275,- (327,25)	75,- (89,25)
für 470 L4	75,- (89,25)	75,- (89,25)	–	–
Audiosystem 8:				
Radio-CD-Player inkl. Ford SYNC mit AppLink:				
– Radio-CD-Player, MP3-fähig, USB-Anschluss, AUX-Eingang, Audio-Fernbedienung am Lenkrad, 4 Lautsprecher vorn und Multifunktionsdisplay mit 10,7 cm Bildschirm-diagonale (monochrom/grafikfähig)				
– Ford SYNC Kommunikations- und Entertainmentsystem mit Sprachsteuerung sowie Bluetooth®- und USB-Schnittstelle ¹⁾ (detaillierte Informationen siehe http://www.ford.de/Rund-um-den-Service/Ford-SYNC ; diverse Funktionen nur mit kompatibelem Mobiltelefon): – Einbindung diverser Telefonie-Funktionen und Freisprecheinrichtung mit Steuerung per Sprachbefehl (z. B. Sprachanwahl von Kontakten aus dem Telefonbuch) sowie Anzeige im Multifunktionsdisplay – SMS-Vorlesefunktion mit Anzeige im Multifunktionsdisplay sowie SMS-Versandfunktion mit vorgegebenen Antwortmöglichkeiten – Abspielen von Musik (Bluetooth®-Audiostreaming ¹⁾) mit Steuerung per Sprachbefehl (z. B. Anwahl des nächsten Titels) sowie Anzeige von Titel und Interpret auf dem Multifunktionsdisplay – Einbindung von Speichermedien (z. B. USB-Sticks oder MP3-Player) zum Abspielen von Musik mit Steuerung per Sprachbefehl (z. B. Sprachanwahl von Titel/Interpret/Album/Genre) – Notruf-Assistent ⁴⁾	565,- (672,35)	365,- (434,35)	565,- (672,35)	365,- (434,35)
– AppLink – Steuerung ausgewählter Smartphone-Apps per Sprachbefehl sowie Anzeige der Menüführung im Multifunktionsdisplay. Eine Übersicht der verfügbaren Apps finden Sie auf www.ford.de/appkatalog ; ⊕ mit Geschwindigkeitsregelanlage (bereits serienmäßig bei Trend) oder mit Geschwindigkeitsregelanlage, adaptiv ▶ für Trend siehe auch Sicht-Paket 3				
für 470 L4	365,- (434,35)	365,- (434,35)	–	–
Audiosystem 9: wie Audiosystem 8				
– zusätzlich mit digitalem Radioempfang DAB/DAB+ (Digital Audio Broadcasting); ⊕ mit Geschwindigkeitsregelanlage (bereits serienmäßig bei Trend) oder mit Geschwindigkeitsregelanlage, adaptiv ▶ für Trend siehe auch Sicht-Paket 3	640,- (761,60)	465,- (553,35)	640,- (761,60)	465,- (553,35)
für 470 L4	465,- (553,35)	465,- (553,35)	–	–

FORD TRANSIT Kastenwagen LKW/Doppelkabine LKW

	Kastenwagen		Doppelkabine	
	Basis	Trend	Basis	Trend
Audio- und Kommunikationssysteme (Fortsetzung)	Preise in Euro ohne MwSt. (inkl. MwSt.)			
Audiosystem 15:				
Ford Navigationssystem inkl. Ford SYNC 3 mit AppLink und Touchscreen:				
– Radio, MP3-fähig, Doppeltuner, geschwindigkeitsabhängige Lautstärkeregelung, USB-Anschluss, AUX-Eingang, Audio-Fernbedienung am Lenkrad, 4 Lautsprecher vorn				
– digitaler Radioempfang DAB/DAB+ (Digital Audio Broadcasting)				
– Ford SYNC 3 mit AppLink und Touchscreen mit 16,5 cm Bildschirmdiagonale (farbig/hochauflösend), Funktionen (z.B. Notruf-Assistent ⁴⁾) wie Ford SYNC (siehe Beschreibung auf Seite 20), jedoch zusätzlich:				
– 1 weiterer USB-Anschluss				
– Erweiterte Sprachsteuerung für Audio und Telefon				
– Unterstützung von Android Auto ⁶⁾ und Apple CarPlay ⁶⁾				
– Kapazitive Touchscreen-Technologie				
– 14 verschiedene Sprachen, grafisch und akustisch				
– Ford Navigationssystem				
– Zielführung akustisch und optisch, dynamische Navigation mit erweitertem Verkehrsinformationssystem (TMCpro), Fahrspurempfehlung, Straßenkarte für Europa (integrierter Speicher)	2.115,- (2.516,85)	1.915,- (2.278,85)	2.115,- (2.516,85)	1.915,- (2.278,85)
– Erweiterte Funktionen von Ford SYNC 3 mit AppLink und Touchscreen				
– Erweiterte Sprachsteuerung (Zieleingabe und Sonderziel-Suche per Sprachbefehl)				
– Erweiterte Sprachausgabe (gespr. Straßennamen und Autobahnausfahrten)				
– Detaillierte Visualisierung (3D-Darstellung von Straßenkreuzungen, Abbiegungen und Sehenswürdigkeiten)				
– Michelin-Reiseführer für Europa (detaillierte Informationen zu Hotels, Restaurants und Sehenswürdigkeiten)				
– Schnelle Zielsuche von Adressen und Sonderzielen in einem Eingabefeld (One box search);				
⊕ mit Geschwindigkeitsregelanlage (bereits serienmäßig bei Trend) oder mit Geschwindigkeitsregelanlage, adaptiv				
▶ für Trend siehe auch Sicht-Paket 3				
für 470 L4	1.915,- (2.278,85)	1.915,- (2.278,85)	–	–

¹⁾ Die Bluetooth®-Wortmarke und Logos sind Eigentum der Bluetooth SIG Inc. und werden von der Ford-Werke GmbH und zugehörigen Unternehmen unter Lizenz verwendet. Andere Marken sind Eigentum der betreffenden Inhaber.

²⁾ Die angegebenen Nutzlasten beziehen sich auf das jeweilige Einstiegsmodell Kastenwagen/Doppelkabine ohne Wunschausstattungen.

³⁾ Bei Wahl der Wunschausstattung „Ablastung auf 3.500 kg zGG“ reduziert sich die Nutzlast um ca. 1,2 t auf den in Klammern genannten Wert.

⁴⁾ Wird bei einem Unfall ein Airbag ausgelöst oder die Kraftstoffpumpe nach einem Aufprall abgeschaltet, setzt der Notruf-Assistent über eines der per Bluetooth® eingebundenen Mobiltelefone der Fahrzeuginsassen einen Notruf ab. Dies erfolgt in der jeweiligen Landessprache und informiert dabei die Rettungskräfte über die genaue Position des Fahrzeugs, welche über das GPS-Modul des Fahrzeugs ermittelt wurde.

⁵⁾ mit R-134a Kältemittel

⁶⁾ Apple CarPlay ist eine eingetragene Marke von Apple Inc. Android Auto ist eine eingetragene Marke von Google Inc.

FORD TRANSIT

Bei Ihrem Ford Partner erhältliches Zubehör

Preise in Euro ohne MwSt. (inkl. MwSt.)

Dies ist ein Ausschnitt aus dem Ford-Zubehör-Programm. Alle Preise (ggf. zzgl. Lackierung und Montage) sind unverbindliche Preisempfehlungen in Euro ohne 19 % MwSt. (inkl. MwSt.). Details erfahren Sie bei Ihrem teilnehmenden Ford Partner. Dieser informiert Sie gerne über weiteres Zubehör für Ihren neuen Ford. Weiteres Zubehör finden Sie auch im Ford Online Zubehörcatalog. Sie erreichen diesen über www.ford-zubehoer.de.

Allwetterfußmatten vorn, schwarz	39,78 (48,-)
Bosch ⁷⁾ Rückfahrwarner	86,95 (104,-)
ClimAir ^{® 7)} Windabweiser für Seitenfenster vorn, transparent	45,72 (55,-)
ClimAir ^{® 7)} Windabweiser für Seitenfenster vorn, dunkel getönt	45,72 (55,-)
Dachgrundträger, Satz mit drei Querträgern, für Fahrzeuge mit mittlerem Radstand (L2)	313,23 (373,-)
Dachgrundträger, Satz mit vier Querträgern, für Fahrzeuge mit langem Radstand (L3)	393,97 (469,-)
Erste-Hilfe-Ausrüstung in blauer Nylon-Tasche, inklusive Warndreieck und Warnweste	21,77 (26,-)
K&K ⁷⁾ M2700 Ultraschall-Marderabwehrgerät Hinweis: Weitere Marderabwehrgeräte bei Ihrem Ford Partner verfügbar	90,11 (108,-)
Navco* LED-Deckenleuchte für Ladefläche, zzgl. Montage	42,27 (51,-)
Q-Top [®] (Q-Tech) ⁷⁾ Dachgalerie, für Fahrzeuge mit mittlerem Radstand und mittelhohem Dach (L2H2)	925,91 (1.102,-)
Q-Top [®] (Q-Tech) ⁷⁾ Dachgalerie, für Fahrzeuge mit langem Radstand und mittelhohem Dach (L3H2)	971,30 (1.156,-)
Q-Top [®] (Q-Tech) ⁷⁾ Leiterroller (170 cm) für Q-Top [®] (Q-Tech) ⁷⁾ Dachgalerie, ggf. zzgl. Montage	116,80 (139,-)
Q-Top [®] (Q-Tech) ⁷⁾ Leiterstop-Set, 2-teilig, für Q-Top [®] (Q-Tech) ⁷⁾ Dachgalerie, ggf. zzgl. Montage	62,18 (74,-)
Q-Top [®] (Q-Tech) ⁷⁾ Bindehaken-Set, 2-teilig, für Q-Top [®] (Q-Tech) ⁷⁾ Dachgalerie, ggf. zzgl. Montage	29,32 (35,-)
Thule ^{® 7)} Leiterhalter 548, nur i. V. mit Dachgrundträger	54,62 (65,-)

⁷⁾ Es handelt sich hier um Zubehöerteile von sorgfältig ausgewählten Lieferanten, die unter ihrem jeweiligen Markennamen gezeigt werden. Diese Produkte unterliegen den eigenen Garantiebedingungen der jeweiligen Hersteller. Die Ford-Werke GmbH übernimmt für diese Produkte keine Garantie.

FORD TRANSIT Kastenwagen LKW/Doppelkabine LKW

Preisbeispiel

Ihr Modell																		
Ihre Wunschausstattung																		
Ford Protect Garantie-Schuttbrief inkl. Ford Assistance Mobilitätsgarantie																		
Ihr Kaufpreis																		

Finanzierungsbeispiel

Ihr Kaufpreis																		
Anzahlung (z.B. Ihr Gebrauchter)																		
Ihr Kreditwunsch																		
<input type="text"/> % effektiver Jahreszins																		
1. Monatsrate																		
<input type="text"/> monatliche Raten à																		

Leasingbeispiel

Sonderzahlung																		
<input type="text"/> Monate Vertragsdauer																		
<input type="text"/> jährliche Fahrleistung (km)																		
Monatliche Leasing-Rate																		

Versicherungsbeispiel

Haftpflicht	Typkl. Regionalkl.	SF-Kl.																
Vollkasko mit SB	Typkl. Regionalkl.	SF-Kl.																
Teilkasko mit SB	Typkl. Regionalkl.																	

FORD AUTO-VERSICHERUNG



Fragen Sie Ihren Händler nach den attraktiven Finanzierungs-,
Leasing- und Versicherungsangeboten der Ford Bank.



FORD BANK

